



DROGI-MOSTY
WŁADYSŁAW STRACH
UL.W.SPASOWSKIEGO 8B/9.75-451 KOSZALIN
REGON 330870820, NIP 6711113776
TEL.094 3474165, KOM.+48 604550801
VOLKSWAGEN BANK POLSKA S.A
88 2130 0004 2001 0429 1209 0001
e-mail: w.strach@wp.pl

Tytuł Inwestycji
**BUDOWA MOSTU PRZEZ RZEKĘ GRABOWA
W CIĄGU DROGI GMINNEJ GRABOWO-PRZYSTAWY**

Zamawiający

GMINA MALECHOWO

Znak i data zamówienia

UMOWA Z DNIA 29.02.2012R.

Przedmiot opracowania

**SPECYFIKACJE TECHNICZNE WYKONANIA I ODBIORU ROBÓT BUDOWY
MOSTU PRZEZ RZEKĘ GRABOWA W CIĄGU DROGI GMINNEJ GRABOWO-
PRZYSTAWY, BUDOWY POMOSTU DO WĘDKOWANIA, REMONTU DROGI O
NAWIERZCHNI BITUMICZNEJ I Z PŁYT BETONOWYCH**

Zawartość opracowania 5 egz.(3 elektroniczne)

Opracował :

Mgr inż. Władysław STRACH-Projektant,

Egzemplarz 3(CD)

Koszalin czerwiec 2012

SPECYFIKACJE TECHNICZNE BUDOWY MOSTU PRZEZ RZEKĘ GRABOWA W CIĄGU DROGI GMINNEJ GRABOWO-PRZYSTAWY, BUDOWY POMOSTU DLA WĘDKARZY I KAJAKÓW W OBRĘBIE MOSTU, REMONTU DROGI O NAWIERZCHNI BITUMICZNEJ I Z PŁYT BETONOWYCH

WYKAZ SPECYFIKACJI TECHNICZNYCH:

- DM.00.00.00 Wymagania Ogólne str.4
- D.01.02.04.Rozbiórka elementów istniejącego mostu-str.20
- D.02.01.01.Roboty ziemne. Wymagania ogólne-str.22
- D.02.03.01. formowanie nasypów- str.26
- D.04.01.01. Profilowanie i zagęszczenie podłoża pod warstwy konstrukcyjne jezdni- str.28
- D.04.06.01. Nawierzchnia z betonu cementowego na odcinku przebudowy- str.33
- D.05.03.04a. Zalewy szczelin pozornych w nawierzchni betonowej - str.46
- D.06.01.01. Humusowanie i obsianie skarp- str.52
- D.06.04.01. Plantowanie gruntu str.55
- D.05.03.05a. Nawierzchnia z betonu asfaltowego- warstwa ścieralna gr. 4 cm- str.57
- D.10.03.01b. Przełożenie istniejącego odcinka drogi z płyt betonowych w celu wyrównania profilu-str.69
- M.05.03.01. Wykonanie umocnienia stożków mostu - str76
- M.11.02.01. Wbijanie pali żelbetowych fundamentu przyczółków mostu- str.82
- M.11.07.01. Wbicie grodzie GZ-4 bez wyciągania - str.88
- M.12.01.03. Zbrojenie betonu stalą klasy A-IIIIN - str.91
- M.13.01.01. Beton konstrukcyjny klasy B-30 do B 40 w elementach o grubości < 60 cm - str. 96
- M.13.01.02. Beton klasy <B-25 beton niekonstrukcyjny - str. 107
- M.13.03.02. Montaż prefabrykatów strunobetonowych, belek mostowych i płyt filigran- str.109
- M.15.01.01. Ułożenie nawierzchnio izolacji płyty dźwigara mostu - str.115
- M.15.06.01. Powłoki ochronne betonu - str.117
- M.20.01.10. Wykonanie elementów odwodnienia mostu -str.122
- M.07.05.02. Montaż barieroporeczy mostowej i barier drogowych - str.127
- M.14.02.01.Pokrywanie belek stalowych dwuteowych 400 mm i elementów poprzecznie powłokami antykorozyjnymi -str.129
- M.20.01.08. Pomost do cumowania kajaków i uprawiania wędkarstwa - str. 136
- M.20.01.09. Schody betonowe- str.137
- M.20.01.29. Tymczasowa organizacja ruchu na czas remontu mostu- str.140

OST-DM.00.00.00 WYMAGANIA OGÓLNE

SPIS TREŚCI:

1. WSTĘP
 - 1.1. Przedmiot Specyfikacji Technicznej
 - 1.2. Zakres stosowania ST
 - 1.3. Zakres Robót objętych ST
 - 1.4. Określenia podstawowe
 - 1.5. Ogólne wymagania dotyczące Robót.
2. MATERIAŁY
 - 2.1. Źródła uzyskania materiałów
 - 2.2. Pozyskiwanie materiałów miejscowych
 - 2.3. Inspekcja wytwórni materiałów
 - 2.4. Materiały nie odpowiadające wymaganiom
 - 2.5. Przechowywanie i składowanie materiałów
 - 2.6. Wariantowe stosowanie materiałów
3. SPRZĘT
4. TRANSPORT
5. WYKONANIE ROBÓT
 - 5.1. Ogólne zasady wykonywania Robót
6. KONTROLA JAKOŚCI ROBÓT
 - 6.1. Program zapewnienia jakości (PZJ)
 - 6.2. Zasady kontroli jakości Robót
 - 6.3. Pobieranie próbek
 - 6.4. Badania i pomiary
 - 6.5. Raporty z badań
 - 6.6. Badania prowadzone przez Inspektora nadzoru
 - 6.7. Certyfikaty i deklaracje
 - 6.8. Dokumenty budowy
7. OBMIAR ROBÓT
 - 7.1. Ogólne zasady obmiaru Robót
 - 7.2. Zasady określania ilości Robót i materiałów
 - 7.3. Urządzenia i sprzęt pomiarowy
 - 7.4. Wagi i zasady ważenia
 - 7.5. Czas przeprowadzenia obmiaru
8. ODBIÓR ROBÓT
 - 8.1. Odbiór Robót zanikających i ulegających zakryciu
 - 8.2. Odbiór częściowy
 - 8.3. Odbiór ostateczny Robót
 - 8.4. Odbiór pogwarancyjny
9. PODSTAWA PŁATNOŚCI
 - 9.1. Ustalenia Ogólne
 - 9.2. Warunki Kontraktu i Wymagania Ogólne Specyfikacji Technicznej DM 00.00.00
 - 9.3. Przejazdy i Organizacja Ruchu
10. PRZEPISY ZWIĄZANE

DM-00.00.00. WYMAGANIA OGÓLNE

1. WSTĘP

1.1. Przedmiot Specyfikacji Technicznej

1.1. Specyfikacja Techniczna D-00.00.00 - Wymagania Ogólne odnosi się do wymagań wspólnych dla poszczególnych wymagań technicznych dotyczących wykonania i odbioru robót budowy mostu przez rz. Grabowa w km 18+400 i remontu odcinków drogi w ciągu drogi gminnej Grabowo-Przystawy w Grabowie oraz budowy pomostu dla wędkarzy i kajaków.

Zakres robót obejmuje:

- roboty przygotowawcze,
- roboty rozbiórkowe istniejącego mostu z belek stalowych i drewnianego pomostu,
- roboty palowe pod fundamenty przyczółków i pod pomost dla wędkarzy i kajaków
- roboty ziemne pod fundamenty przyczółków w obudowie z grodziec stalowych,
- wykonanie żelbetowych przyczółków ,
- montaż łożysk elastomerowych,
- montaż belek prefabrykowanych strunobetonowych typu IG 1400 l=20,
- wykonanie płyty żelbetowej dźwigara mostu i poprzecznic podporowych z bet.kl.B40,
- wykonanie nasypów na dojazdach do mostu i stożków mostu w części przebudowy drogi,
- wykonanie nawierzchni betonowej na dojazdach ,
- wykonanie warstwy ścieralnej z betonu asfaltowego w części remontowanej drogi,
- wykonanie nawierzchni izolacji na płycie dźwigara mostu,
- wykonanie barier poręczy na moście i barier sprężystych na dojazdach,
- wykonanie pomostu do uprawiania wędkarstwa w obrębie mostu,
- wykonanie innych robót remontowych na odcinku remontowanej drogi

1.2. Zakres stosowania ST

1.2.1 Specyfikacje Techniczne stanowią część Dokumentów Przetargowych i Kontraktowych i należy je stosować w zleceniu i wykonaniu Robót opisanych w podpunkcie 1.1.

1.3. Zakres Robót objętych ST

1.3.1. Wymagania ogólne należy rozumieć i stosować w powiązaniu z niżej wymienionymi Specyfikacjami Technicznymi:

D.01.02.04. Rozbiórka elementów istniejącego mostu-str.20

D.02.01.01. Roboty ziemne. Wymagania ogólne-str.22

D.02.03.01. formowanie nasypów- str.26

D.04.01.01. Profilowanie i zagęszczenie podłoża pod warstwy konstrukcyjne jezdni- str.28

D.04.06.01. Nawierzchnia z betonu cementowego na odcinku przebudowy- str.33

D.05.03.04a. Zalewy szczelin skurczowych w nawierzchni betonowej - str.46

D.06.01.01. Humusowanie i obsianie skarp- str.52

D.06.04.01. Plantowanie gruntu str.55

D.05.03.05a. Nawierzchnia z betonu asfaltowego- warstwa ścieralna gr. 4 cm- str.57

D.10.03.01b. Przełożenie istniejącego odcinka drogi z płyt betonowych w celu wyrównania profilu-str.69

M.05.03.01. Wykonanie umocnienia stożków mostu - str.76

M.11.02.01. Wbijanie pali żelbetowych fundamentu przyczółków mostu- str.82

M.11.07.01. Wbicie grodziec GZ-4 bez wyciągania - str.88

M.12.01.03. Zbrojenie betonu stalą klasy A-IIIIN - str.91

M.13.01.01. Beton konstrukcyjny klasy B-30 do B 40 w elementach o grubości < 60 cm - str. 96

M.13.01.02. Beton klasy <B-25 beton niekonstrukcyjny - str. 107

M.13.03.02. Montaż prefabrykatów strunobetonowych, belek mostowych i płyt filigran- str.109

M.15.01.01. Ułożenie nawierzchni izolacji płyty dźwigara mostu - str.115

M.15.06.01. Powłoki ochronne betonu - str.117

M.20.01.10. Wykonanie elementów odwodnienia mostu -str.122

M.07.05.02. Montaż barier poręczy mostowej i barier drogowych - str.127

M.14.02.01. Pokrywanie belek stalowych dwuteowych 400 mm i elementów poprzecznic z odzysku z mostu istniejącego powłokami antykorozyjnymi celem wbudowania w pomost do uprawiania wędkarstwa-str.129

M.20.01.08. Pomost do uprawiania wędkarstwa i cumowania kajaków w obrębie mostu - str. 136

M.20.01.09. Schody betonowe – str.137

M.20.01.29. Tymczasowa organizacja ruchu na czas remontu mostu- str.140

1.4. Określenia podstawowe

Użyte w ST wymienione poniżej określenia należy rozumieć w każdym przypadku następująco:

- 1.4.1. Budowla drogowa - obiekt budowlany, nie będący budynkiem, stanowiący całość techniczno-użytkową (drogę) albo jego część stanowiącą odrębny element konstrukcyjny lub technologiczny (obiekt mostowy, korpus ziemny, węzeł).
- 1.4.2. Chodnik - wyznaczony pas terenu przy jezdni lub odsunięty od jezdni, przeznaczony do ruchu pieszych i odpowiednio utwardzony:
- 1.4.3. Droga - wydzielony pas terenu przeznaczony do ruchu lub postoju pojazdów oraz ruchu pieszych wraz z wszelkimi urządzeniami technicznymi związanymi z prowadzeniem i zabezpieczeniem ruchu.
- 1.4.4. Droga tymczasowa (montażowa) - droga specjalnie przygotowana, przeznaczona do ruchu pojazdów obsługujących zadanie budowlane na czas jego wykonania, przewidziana do usunięcia po jego zakończeniu.
- 1.4.5. Dziennik budowy - dziennik, wydany zgodnie z obowiązującymi przepisami, stanowiący urzędowy dokument przebiegu robót budowlanych oraz zdarzeń i okoliczności zachodzących w toku wykonywania robót.
- 1.4.6. Jezdnia - część korony drogi przeznaczona do ruchu pojazdów.
- 1.4.7. Kierownik budowy - osoba wyznaczona przez Wykonawcę, upoważniona do kierowania robotami i do występowania w jego imieniu w sprawach realizacji kontraktu.
- 1.4.8. Korona drogi - jezdnia z poboczami lub chodnikami, zatokami, pasami awaryjnego postoju i pasami dzielącymi jezdnie.
- 1.4.9. Konstrukcja nawierzchni - układ warstw nawierzchni wraz ze sposobem ich połączenia.
- 1.4.10. Korpus drogowy - nasyp lub ta część wykopu, która jest ograniczona koroną drogi i skarpami rowów.
- 1.4.11. Koryto - element uformowany w korpusie drogowym w celu ułożenia w nim konstrukcji nawierzchni.
- 1.4.12. Księga / Rejestr obmiarów - akceptowany przez Inspektora nadzoru zeszyt z ponumerowanymi stronami, służący do wpisywania przez Wykonawcę obmiaru dokonywanych robót w formie wyliczeń, szkiców i ew. dodatkowych załączników. Wpisy w rejestrze obmiarów podlegają potwierdzeniu przez Inspektora nadzoru.
- 1.4.13. Laboratorium - drogowe lub inne laboratorium badawcze, zaakceptowane przez Zamawiającego, niezbędne do przeprowadzenia wszelkich badań i prób związanych z oceną jakości materiałów oraz robót.
- 1.4.14. Materiały - wszelkie tworzywa niezbędne do wykonania robót, zgodne z dokumentacją projektową i specyfikacjami technicznymi, zaakceptowane przez Inspektora nadzoru.
- 1.4.15. Nawierzchnia - warstwa lub zespół warstw służących do przejmowania i rozkładania obciążeń od ruchu na podłoże gruntowe i zapewniających dogodnie warunki dla ruchu.
 - a) Warstwa ściernalna - górna warstwa nawierzchni poddana bezpośrednio oddziaływaniu ruchu i czynników atmosferycznych.
 - b) Warstwa wiążąca - warstwa znajdująca się między warstwą ściernalną a podbudową, zapewniająca lepsze rozłożenie naprężeń w nawierzchni i przekazywanie ich na podbudowę.
 - c) Warstwa wyrównawcza - warstwa służąca do wyrównania nierówności podbudowy lub profilu istniejącej nawierzchni.
 - d) Podbudowa - dolna część nawierzchni służąca do przenoszenia obciążeń od ruchu na podłoże. Podbudowa może składać się z podbudowy zasadniczej i podbudowy pomocniczej.
 - e) Podbudowa zasadnicza - górna część podbudowy spełniająca funkcje nośne w konstrukcji nawierzchni. Może ona składać się z jednej lub dwóch warstw.
Podbudowa pomocnicza - dolna część podbudowy spełniająca, obok funkcji nośnych, funkcje zabezpieczenia nawierzchni przed działaniem wody, mrozu i przenikaniem cząstek podłoża. Może zawierać warstwę mrozoochronną, odsączającą lub odcinającą.
 - g) Warstwa mrozoochronna - warstwa, której głównym zadaniem jest ochrona nawierzchni przed skutkami działania mrozu.
 - h) Warstwa odcinająca - warstwa stosowana w celu uniemożliwienia przenikania cząstek drobnych gruntu do warstwy nawierzchni leżącej powyżej.

- i) Warstwa odsączająca - warstwa służąca do odprowadzenia wody przedostającej się do nawierzchni.
- j) Pomost do uprawiania wędkarstwa- konstrukcja stalowa podpór i dźwigara + drewniany pokład
- 1.4.16. Niweleta - wysokościowe i geometryczne rozwinięcie na płaszczyźnie pionowego przekroju w osi drogi lub obiektu mostowego.
- 1.4.17. Objazd tymczasowy - droga specjalnie przygotowana i odpowiednio utrzymana do przeprowadzenia ruchu publicznego na okres budowy.
- 1.4.18. Odpowiednia (bliska) zgodność - zgodność wykonywanych robót z dopuszczonymi tolerancjami, a jeśli przedział tolerancji nie został określony - z przeciętnymi tolerancjami, przyjmowanymi zwyczajowo dla danego rodzaju robót budowlanych.
- 1.4.19. Pas drogowy - wydzielony liniami rozgraniczającymi pas terenu przeznaczony do umieszczania w nim drogi oraz innych elementów wyposażenia. Pas drogowy może również obejmować teren przewidziany do rozbudowy drogi i budowy urządzeń chroniących ludzi i środowisko przed uciążliwościami powodowanymi przez ruch na drodze.
- 1.4.20. Pobocze - część korony drogi przeznaczona do chwilowego zatrzymywania się pojazdów, umieszczenia urządzeń bezpieczeństwa ruchu i wykorzystywana do ruchu pieszych, służąca jednocześnie do bocznego oparcia konstrukcji nawierzchni.
- 1.4.21. Podłoże - grunt rodzimy lub nasypowy, leżący pod nawierzchnią do głębokości przemarzania.
- 1.4.22. Podłoże ulepszone - górna warstwa podłoża, leżąca bezpośrednio pod nawierzchnią, ulepszona w celu umożliwienia przejścia ruchu budowlanego i właściwego wykonania nawierzchni.
- 1.4.23. Polecenie Inspektora nadzoru - wszelkie polecenia przekazane Wykonawcy przez Inspektora nadzoru, w formie pisemnej, dotyczące sposobu realizacji robót lub innych spraw związanych z prowadzeniem budowy.
- 1.4.24. Projektant - uprawniona osoba prawna lub fizyczna będąca autorem dokumentacji projektowej.
- 1.4.25. Przedsięwzięcie budowlane - kompleksowa realizacja nowego połączenia drogowego lub całkowita modernizacja (zmiana parametrów geometrycznych trasy w planie i przekroju podłużnym) istniejącego połączenia.
- 1.4.26. Przetargowa dokumentacja projektowa - część dokumentacji projektowej, która wskazuje lokalizację, charakterystykę i wymiary obiektu będącego przedmiotem robót.
- 1.4.27. Rekultywacja - roboty mające na celu uporządkowanie i przywrócenie pierwotnych funkcji terenom naruszonym w czasie realizacji zadania budowlanego.
- 1.4.28. Ślepy kosztorys - wykaz robót z podaniem ich ilości (przedmiarem) w kolejności technologicznej ich wykonania.
- 1.4.29. Zadanie budowlane - część przedsięwzięcia budowlanego, stanowiąca odrębną całość konstrukcyjną lub technologiczną, zdolną do samodzielnego spełnienia przewidywanych funkcji techniczno-użytkowych. Zadanie może polegać na wykonywaniu robót związanych z budową, modernizacją, utrzymaniem oraz ochroną budowli drogowej lub jej elementu.

1.5. Ogólne wymagania dotyczące Robót

Wykonawca Robót jest odpowiedzialny za jakość ich wykonania oraz za ich zgodność z Dokumentacją Projektową, ST i poleceniami Inspektora nadzoru.

1.5.1. Przekazanie Terenu Budowy

Zamawiający w terminie określonym w Specyfikacji Istotnych Warunków Zamówienia przekazuje Wykonawcy Teren Budowy wraz ze wszystkimi wymaganymi uzgodnieniami prawnymi i administracyjnymi, lokalizację i współrzędne punktów głównych trasy oraz reperów, Dziennik Budowy oraz dwa egzemplarze Dokumentacji Projektowej i ST.

Na Wykonawcy spoczywa odpowiedzialność za ochronę przekazanych mu punktów pomiarowych do chwili odbioru ostatecznego Robót. Uszkodzone lub zniszczone znaki geodezyjne Wykonawca odtworzy i utrwali na własny koszt.

1.5.2. Dokumentacja Projektowa

(A) Przetargowa Dokumentacja Projektowa zawiera Specyfikację Istotnych Warunków Zamówienia, przedmiar robót i ślepy kosztorys oraz Specyfikację Techniczną Wykonania i Odbioru Robót (ST).

Kompletny egzemplarz Dokumentacji Projektowej będzie udostępniony do wglądu w siedzibie Urzędu Gminy Malechowo po ogłoszeniu Przetargu

(B) Dokumentacja Projektowa

Po przyznaniu Kontraktu Wykonawca uzyska dwa kompletne egzemplarze Dokumentacji Projektowej zawierające opis techniczny, część rysunkową (rysunki ogólne i rysunki konstrukcyjne elementów obiektu, część kosztorysową (w tym przedmiar robót, kosztorys ofertowy) oraz Specyfikacje Techniczne.

(C) Dokumentacja Projektowa Wykonawcy

Po przyznaniu Kontraktu Wykonawca opracuje w ramach ceny ofertowej (cena bez podatku VAT obejmująca wszystkie koszty związane z przygotowaniem i realizacją Kontraktu) następujące dokumenty:

- projekt organizacji ruchu na czas budowy (wraz z uzgodnieniem z właściwym organem zarządzającym ruchem),
- projekt oznakowania placu budowy,
- program zapewnienia jakości,
- powykonawczą dokumentację geodezyjną.

1.5.3. Zgodność Robót z Dokumentacją Projektową i ST

Dokumentacja Projektowa, Specyfikacje Techniczne oraz dodatkowe dokumenty przekazane przez Inspektora nadzoru Wykonawcy stanowią część Kontraktu, a wymagania wyszczególnione w choćby jednym z nich są obowiązujące dla Wykonawcy tak jakby zawarte były w całej dokumentacji.

W przypadku rozbieżności w ustaleniach poszczególnych dokumentów obowiązuje kolejność ich ważności wymieniona w Ogólnych warunkach umowy:

- umowa
- oferta Wykonawcy
- specyfikacja istotnych warunków zamówienia
- szczegółowe specyfikacje techniczne
- dokumentacja projektowa
- kosztorys ofertowy

Wykonawca nie może wykorzystywać błędów lub opuszczeń w Dokumentach Kontraktowych, a o ich wykryciu winien natychmiast powiadomić Inspektora Nadzoru, który dokona odpowiednich zmian lub poprawek.

W przypadku rozbieżności opis wymiarów ważniejszy jest od odczytu ze skali rysunków.

Wszystkie wykonane Roboty i dostarczone materiały będą zgodne z Dokumentacją Projektową i ST.

Dane określone w Dokumentacji Projektowej i w ST będą uważane za wartości docelowe, od których dopuszczalne są odchylenia w ramach określonego przedziału tolerancji. Cechy materiałów i elementów budowli muszą być jednorodne i wykazywać bliską zgodność z określonymi wymaganiami, a rozrzuty tych cech nie mogą przekraczać dopuszczalnego przedziału tolerancji.

W przypadku, gdy materiały lub Roboty nie będą w pełni zgodne z Dokumentacją Projektową lub ST, i wpłynie to na niezadowalającą jakość elementu budowli, to takie materiały będą niezwłocznie zastąpione innymi, a Roboty rozebrane na koszt Wykonawcy.

1.5.4. Zabezpieczenie Terenu Budowy

Wykonawca jest zobowiązany do utrzymania ruchu publicznego na Terenie Budowy, z wyłączeniem mostu w okresie trwania realizacji Kontraktu aż do zakończenia i odbioru ostatecznego Robót.

Przed przystąpieniem do Robót Wykonawca przedstawi Inspektorowi nadzoru do zatwierdzenia uzgodniony z odpowiednim zarządem drogi i organem zarządzającym ruchem projekt organizacji ruchu i zabezpieczenia Robót w okresie trwania budowy. W zależności od potrzeb i postępu Robót projekt organizacji ruchu powinien być aktualizowany przez Wykonawcę na bieżąco.

W czasie wykonywania Robót Wykonawca dostarczy, zainstaluje i będzie obsługiwał wszystkie tymczasowe urządzenia zabezpieczające takie jak: zapory, światła ostrzegawcze, sygnały itp., zapewniając w ten sposób bezpieczeństwo pojazdów i pieszych.

Wykonawca zapewni stałe warunki widoczności w dzień i w nocy tych zapór i znaków, dla których jest to nieodzowne ze względów bezpieczeństwa.

Wszystkie znaki, zapory i inne urządzenia zabezpieczające będą akceptowane przez Inspektora nadzoru.

Fakt przystąpienia do Robót Wykonawca obwieści publicznie przed ich rozpoczęciem w sposób uzgodniony z Inspektorem nadzoru oraz przez umieszczenie, w miejscach i ilościach określonych przez Inspektora nadzoru, tablic informacyjnych, których treść będzie zatwierdzona przez Inspektora nadzoru. Tablice informacyjne będą utrzymywane przez Wykonawcę w dobrym stanie przez cały okres realizacji Robót.

Koszt zabezpieczenia Terenu Budowy nie podlega odrębnej zapłacie i przyjmuje się, że jest włączony w Cenę ofertową.

1.5.5. Ochrona środowiska w czasie wykonywania Robót

Wykonawca ma obowiązek znać i stosować w czasie prowadzenia Robót wszelkie przepisy dotyczące ochrony środowiska naturalnego.

W okresie trwania budowy i wykańczania Robót Wykonawca będzie:

- a) utrzymywać Teren Budowy i wykopy w stanie bez wody stojącej,
- b) podejmować wszelkie uzasadnione kroki mające na celu stosowanie się do przepisów i norm dotyczących ochrony środowiska na terenie i wokół Terenu Budowy oraz będzie unikać uszkodzeń lub uciążliwości dla osób lub społecznej i innych, a wynikających ze skażenia, hałasu lub innych przyczyn powstałych w następstwie jego sposobu działania. Stosując się do tych wymagań będzie miał szczególny wzgląd na:
 - 1) Lokalizację baz, warsztatów, magazynów, składowisk, ukopów i dróg dojazdowych
 - 2) Środki ostrożności i zabezpieczenia przed:
 - a) zanieczyszczeniem zbiorników i cieków wodnych pyłami lub substancjami toksycznymi,
 - b) zanieczyszczeniem powietrza pyłami i gazami,
 - c) możliwością powstania pożaru.

1.5.6. Ochrona przeciwpożarowa

Wykonawca będzie przestrzegać przepisów ochrony przeciwpożarowej.

Wykonawca będzie utrzymywać sprawny sprzęt przeciwpożarowy, wymagany przez odpowiednie przepisy, na terenie baz produkcyjnych, w pomieszczeniach biurowych, mieszkalnych i magazynach oraz w maszynach i pojazdach.

Materiały łatwopalne będą składowane w sposób zgodny z odpowiednimi przepisami zabezpieczone przed dostępem osób trzecich.

Wykonawca będzie odpowiedzialny za wszelkie straty spowodowane pożarem wywołanym jako rezultat realizacji Robót albo przez personel Wykonawcy.

1.5.7. Materiały szkodliwe dla otoczenia

Materiały, które w sposób trwały są szkodliwe dla otoczenia, nie będą dopuszczone do użycia.

Nie dopuszcza się użycia materiałów wywołujących szkodliwe promieniowanie o stężeniu większym od dopuszczalnego, określonego odpowiednimi przepisami.

Wszelkie materiały odpadowe użyte do Robót będą miały świadectwa dopuszczenia, wydane przez uprawnioną jednostkę, jednoznacznie określające brak szkodliwego oddziaływania tych materiałów na środowisko.

Materiały, które są szkodliwe dla otoczenia tylko w czasie Robót, a po zakończeniu Robót ich szkodliwość zanika (np. materiały pylaste) mogą być użyte pod warunkiem przestrzegania wymagań technologicznych w budowaniu. Jeżeli wymagają tego odpowiednie przepisy Zamawiający powinien otrzymać zgodę na użycie tych materiałów od właściwych organów administracji państwowej.

Jeżeli Wykonawca użył materiałów szkodliwych dla otoczenia zgodnie ze Specyfikacjami, a ich użycie spowodowało jakiegokolwiek zagrożenie środowiska, to konsekwencje tego poniesie Zamawiający.

1.5.8. Ochrona własności publicznej i prywatnej

Wykonawca odpowiada za ochronę instalacji na powierzchni ziemi i za urządzenia podziemne, takie jak rurociągi, kable itp. oraz uzyska od odpowiednich władz będących właścicielami tych urządzeń potwierdzenie informacji dostarczonych mu przez Zamawiającego w ramach planu ich lokalizacji. Wykonawca zapewni właściwe oznaczenie i zabezpieczenie przed uszkodzeniem tych instalacji i urządzeń w czasie trwania budowy.

Wykonawca zobowiązany jest umieścić w swoim harmonogramie rezerwę czasową dla wszelkiego rodzaju Robót, które mają być wykonane w zakresie przełożenia instalacji i urządzeń podziemnych na Terenie

Budowy i powiadomić Inspektora nadzoru i władze lokalne o zamiarze rozpoczęcia Robót. O fakcie przypadkowego uszkodzenia tych instalacji Wykonawca bezzwłocznie powiadomi Inspektora nadzoru i zainteresowane władze oraz będzie z nimi współpracował dostarczając wszelkiej pomocy potrzebnej przy dokonywaniu napraw. Wykonawca będzie odpowiadać za wszelkie spowodowane przez jego działania uszkodzenia instalacji na powierzchni ziemi i urządzeń podziemnych wykazanych w dokumentach dostarczonych mu przez Zamawiającego.

1.5.9. Ograniczenie obciążeń osi pojazdów

Pojazdy lub ładunki powodujące nadmierne obciążenie osiowe nie będą dopuszczone na świeżo ukończony fragment budowy i Wykonawca będzie odpowiedzialny za naprawę wszelkich Robót w ten sposób uszkodzonych, zgodnie z poleceniami Inspektora nadzoru.

1.5.10. Bezpieczeństwo i higiena pracy

Podczas realizacji Robót Wykonawca będzie przestrzegać przepisów dotyczących bezpieczeństwa i higieny pracy.

W szczególności Wykonawca ma obowiązek zadbać, aby personel nie wykonywał pracy w warunkach niebezpiecznych, szkodliwych dla zdrowia oraz nie spełniających odpowiednich wymagań sanitarnych.

Wykonawca zapewni i będzie utrzymywał wszelkie urządzenia zabezpieczające, socjalne oraz sprzęt i odpowiednią odzież dla ochrony życia i zdrowia osób zatrudnionych na budowie oraz dla zapewnienia bezpieczeństwa publicznego.

Uznaje się, że wszelkie koszty związane z wypełnieniem wymagań określonych powyżej nie podlegają odrębnej zapłacie i są uwzględnione w Cenie ofertowej

1.5.11. Ochrona i utrzymanie Robót

Wykonawca będzie odpowiedzialny za ochronę Robót i za wszelkie materiały i urządzenia używane do Robót od Daty Rozpoczęcia do daty wydania Potwierdzenia Zakończenia przez Inspektora nadzoru.

Wykonawca będzie utrzymywać Roboty do czasu ostatecznego odbioru. Utrzymanie powinno być prowadzone w tak sposób, aby budowla drogowa lub jej elementy były w zadowalającym stanie przez cały czas, do momentu odbioru ostatecznego.

Jeśli Wykonawca w jakimkolwiek czasie zaniedba utrzymanie, to na polecenie Inspektora nadzoru powinien rozpocząć Roboty utrzymaniowe nie później niż w 24 godziny po otrzymaniu tego polecenia.

1.5.12. Stosowanie się do prawa i innych przepisów

Wykonawca zobowiązany jest znać wszystkie przepisy wydane przez władze centralne i miejscowe oraz inne przepisy i wytyczne, które są w jakikolwiek sposób związane z Robotami i będzie w pełni odpowiedzialny za przestrzeganie tych praw, przepisów i wytycznych podczas prowadzenia Robót.

Wykonawca będzie przestrzegać praw patentowych i będzie w pełni odpowiedzialny za wypełnienie wszelkich wymagań prawnych odnośnie wykorzystania opatentowanych urządzeń lub metod i w sposób ciągły będzie informować Inspektora nadzoru o swoich działaniach, przedstawiając kopie zezwoleń i inne odnośne dokumenty.

2. MATERIAŁY

2.1. Źródła uzyskania materiałów

Co najmniej na trzy tygodnie przed zaplanowanym wykorzystaniem jakichkolwiek materiałów przeznaczonych do Robót Wykonawca przedstawi szczegółowe informacje dotyczące proponowanego źródła wytwarzania, zamawiania lub wydobywania tych materiałów i odpowiednie świadectwa badań laboratoryjnych oraz próbki do zatwierdzenia przez Inspektora nadzoru.

Zatwierdzenie partii (części) materiałów z danego źródła nie oznacza automatycznie, że wszelkie materiały z danego źródła uzyskają zatwierdzenie.

Wykonawca zobowiązany jest do prowadzenia badań w celu udokumentowania, że materiały uzyskane z dopuszczonego źródła w sposób ciągły spełniają wymagania Specyfikacji Technicznych w czasie postępu Robót.

2.2. Pozyskiwanie materiałów miejscowych

Wykonawca odpowiada za uzyskanie pozwoleń od właścicieli i odnośnych władz na pozyskanie materiałów z jakichkolwiek źródeł miejscowych włączając w to źródła wskazane przez Zamawiającego i jest zobowiązany dostarczyć Inspektorowi nadzoru wymagane dokumenty przed rozpoczęciem eksploatacji źródła.

Wykonawca przedstawi dokumentację zawierającą raporty z badań terenowych i laboratoryjnych oraz proponowaną przez siebie metodę wydobycia i selekcji do zatwierdzenia Inspektorowi nadzoru.

Wykonawca ponosi odpowiedzialność za spełnienie wymagań ilościowych i jakościowych materiałów z jakiegokolwiek źródła.

Wykonawca poniesie wszystkie koszty a w tym opłaty, wynagrodzenia i jakiegokolwiek inne koszty związane z dostarczeniem materiałów do Robót.

Humus i nadkład czasowo zdjęte z terenu ukopów i miejsc pozyskania piasku i żwiru będą formowane w hałdy i wykorzystane przy zasypce i rekultywacji terenu po ukończeniu Robót.

Wszystkie odpowiednie materiały pozyskane z wykopów na Terenie Budowy lub z innych miejsc wskazanych w Kontrakcie będą wykorzystane do Robót lub odwiezione na odkład odpowiednio do wymagań Kontraktu lub wskazań Inspektora nadzoru.

Z wyjątkiem uzyskania na to pisemnej zgody Inspektora nadzoru, Wykonawca nie będzie prowadzić żadnych wykopów w obrębie Terenu Budowy poza tymi, które zostały wyszczególnione w Kontrakcie.

Eksploatacja źródeł materiałów będzie zgodna z wszelkimi regulacjami prawnymi obowiązującymi na danym obszarze.

2.3. Inspekcja wytwórni materiałów

Wytwornie materiałów mogą być okresowo kontrolowane przez Inspektora nadzoru w celu sprawdzenia zgodności stosowanych metod produkcyjnych z wymaganiami. Próbkę materiałów mogą być pobierane w celu sprawdzenia ich właściwości. Wynik tych kontroli będzie podstawą akceptacji określonej partii materiałów pod względem jakości.

W przypadku, gdy Inspektor nadzoru będzie przeprowadzał inspekcję wytwórni będą zachowane następujące warunki:

- a) Inspektor nadzoru będzie miał zapewnioną współpracę i pomoc Wykonawcy oraz producenta materiałów w czasie przeprowadzania inspekcji,
- b) Inspektor nadzoru będzie miał wolny dostęp, w dowolnym czasie, do tych części wytwórni, gdzie odbywa się produkcja materiałów przeznaczonych do realizacji Kontraktu.

2.4. Materiały nie odpowiadające wymaganiom

Materiały nie odpowiadające wymaganiom zostaną przez Wykonawcę wywiezione z Terenu Budowy, bądź złożone w miejscu wskazanym przez Inspektora nadzoru. Jeśli Inspektor nadzoru zezwoli Wykonawcy na użycie tych materiałów do innych robót, niż te dla których zostały zakupione, to koszt tych materiałów zostanie przewartościowany przez Inspektora nadzoru.

Każdy rodzaj Robót, w którym znajdują się nie zbadane i nie zaakceptowane materiały, Wykonawca wykonuje na własne ryzyko, licząc się z jego nieprzyjęciem i niezapłaceniem.

2.5. Przechowywanie i składowanie materiałów

Wykonawca, zapewni aby tymczasowo składowane materiały, do czasu gdy będą one potrzebne do Robót, były zabezpieczone przed zanieczyszczeniem, zachowały swoją jakość i właściwość do Robót i były dostępne do kontroli przez Inspektora nadzoru.

Miejsca czasowego składowania będą zlokalizowane w obrębie Terenu Budowy w miejscach uzgodnionych z Inspektorem nadzoru lub poza Terenem Budowy w miejscach zorganizowanych przez Wykonawcę.

2.6. Wariantowe stosowanie materiałów

Jeśli Dokumentacja Projektowa lub ST przewidują możliwość wariantowego zastosowania rodzaju materiału w wykonywanych Robotach, Wykonawca powiadomi Inspektora nadzoru o swoim zamiarze co najmniej 3 tygodnie przed użyciem materiału, albo w okresie dłuższym, jeśli będzie to wymagane dla badań prowadzonych przez Inspektora nadzoru. Wybrany i zaakceptowany rodzaj materiału nie może być później zmieniany bez zgody Inspektora nadzoru.

3. SPRZĘT

Wykonawca jest zobowiązany do używania jedynie takiego sprzętu, który nie spowoduje niekorzystnego wpływu na jakość wykonywanych Robót. Sprzęt używany do Robót powinien być zgodny z ofertą Wykonawcy i powinien odpowiadać pod względem typów i ilości wskazaniom zawartym w ST, PZJ lub projekcie organizacji Robót, zaakceptowanym przez Inspektora nadzoru; w przypadku braku ustaleń w takich dokumentach sprzęt powinien być uzgodniony i zaakceptowany przez Inspektora nadzoru.

Liczba i wydajność sprzętu będzie gwarantować przeprowadzenie Robót, zgodnie z zasadami określonymi w Dokumentacji Projektowej, ST i wskazaniach Inspektora nadzoru w terminie przewidzianym Kontraktem.

Sprzęt będący własnością Wykonawcy lub wynajęty do wykonania Robót ma być utrzymywany w dobrym stanie i gotowości do pracy. Będzie on zgodny z normami ochrony środowiska i przepisami dotyczącymi jego użytkowania.

Wykonawca dostarczy Inspektorowi nadzoru kopie dokumentów potwierdzających dopuszczenie sprzętu do użytkowania, tam gdzie jest to wymagane przepisami.

Jeżeli Dokumentacja Projektowa lub ST przewidują możliwość wariantowego użycia sprzętu przy wykonywanych Robotach, Wykonawca powiadomi Inspektora nadzoru o swoim zamiarze wyboru i uzyska jego akceptację przed użyciem sprzętu. Wybrany sprzęt, po akceptacji Inspektora nadzoru, nie może być później zmieniany bez jego zgody.

Jakikolwiek sprzęt, maszyny, urządzenia i narzędzia nie gwarantujące zachowania warunków Kontraktu, zostaną przez Inspektora nadzoru zdyskwalifikowane i nie dopuszczone do Robót.

4. TRANSPORT

Wykonawca stosować się będzie do ustawowych ograniczeń obciążenia na oś przy transporcie materiałów/sprzętu na i z terenu Robót. Uzyska on wszelkie niezbędne zezwolenia od władz co do przewozu nietypowych ładunków i w sposób ciągły będzie o każdym takim przewozie powiadamiał Inspektora nadzoru.

Wykonawca jest zobowiązany do stosowania jedynie takich środków transportu, które nie wpłyną niekorzystnie na jakość wykonywanych Robót i właściwości przewożonych materiałów.

Liczba środków transportu będzie zapewniać prowadzenie Robót zgodnie z zasadami określonymi w Dokumentacji Projektowej, ST i wskazaniach Inspektora nadzoru, w terminie przewidzianym Kontraktem.

Środki transportu nie odpowiadające warunkom dopuszczalnych obciążeń na osie mogą być użyte przez Wykonawcę, pod warunkiem przywrócenia do stanu pierwotnego użytkowanych odcinków dróg publicznych na koszt Wykonawcy.

Wykonawca będzie usuwać na bieżąco, na własny koszt, wszelkie zanieczyszczenia spowodowane jego pojazdami na drogach publicznych oraz dojazdach do Terenu Budowy.

5. WYKONANIE ROBÓT

5.1. Ogólne zasady wykonywania Robót

Wykonawca jest odpowiedzialny za prowadzenie Robót zgodnie z Kontraktem, oraz za jakość zastosowanych materiałów i wykonywanych Robót, za ich zgodność z Dokumentacją Projektową, wymaganiami ST, PZJ, projektu organizacji Robót oraz poleceniami Inspektora nadzoru.

Wykonawca ponosi odpowiedzialność za dokładne wytyczenie w planie i wyznaczenie wysokości wszystkich elementów Robót zgodnie z wymiarami i rzędnymi określonymi w Dokumentacji Projektowej lub przekazanymi na piśmie przez Inspektora nadzoru.

Następstwa jakiegokolwiek błędu spowodowanego przez Wykonawcę w wytyczeniu i wyznaczaniu Robót zostaną, jeśli wymagać tego będzie Inspektor nadzoru, poprawione przez Wykonawcę na własny koszt.

Sprawdzenie wytyczenia Robót lub wyznaczenia wysokości przez Inspektora nadzoru nie zwalnia Wykonawcy od odpowiedzialności za ich dokładność.

Decyzje Inspektora nadzoru dotyczące akceptacji lub odrzucenia materiałów i elementów Robót będą oparte na wymaganiach sformułowanych w Kontrakcie, Dokumentacji Projektowej i w ST, a także w normach i wytycznych. Przy podejmowaniu decyzji Inspektor nadzoru uwzględni wyniki badań materiałów i Robót, rozrzuty normalnie występujące przy produkcji i przy badaniach materiałów, doświadczenia z przeszłości, wyniki badań naukowych oraz inne czynniki wpływające na rozważaną kwestię.

Polecenia Inspektora nadzoru będą wykonywane nie później niż w czasie przez niego wyznaczonym, po ich otrzymaniu przez Wykonawcę, pod groźbą zatrzymania Robót. Skutki finansowe z tego tytułu ponosi Wykonawca.

6. KONTROLA JAKOŚCI ROBÓT

6.1. Program zapewnienia jakości (PZJ)

Do obowiązków Wykonawcy należy opracowanie i przedstawienie do aprobaty Inspektora nadzoru programu zapewnienia jakości, w którym przedstawi on zamierzony sposób wykonywania Robót, możliwości techniczne, kadrowe i organizacyjne gwarantujące wykonanie Robót zgodnie z Dokumentacją Projektową, ST oraz poleceniami i ustaleniami przekazanymi przez Inspektora nadzoru.

Program zapewnienia jakości będzie zawierać:

a) część ogólną opisującą:

- organizację wykonania Robót, w tym terminy i sposób prowadzenia Robót,
- organizację ruchu na budowie wraz z oznakowaniem Robót,
- bhp,
- wykaz zespołów roboczych, ich kwalifikacje i przygotowanie praktyczne,
- wykaz osób odpowiedzialnych za jakość i terminowość wykonania poszczególnych elementów Robót,
- system (sposób i procedurę) proponowanej kontroli i sterowania jakością wykonywanych Robót,
- wyposażenie w sprzęt i urządzenia do pomiarów i kontroli (opis laboratorium własnego lub laboratorium, któremu Wykonawca zamierza zlecić prowadzenie badań),
- sposób oraz formę gromadzenia wyników badań laboratoryjnych, zapis pomiarów, nastaw mechanizmów sterujących a także wyciąganych wniosków i zastosowanych korekt w procesie technologicznym, proponowany sposób i formę przekazywania tych informacji Inspektorowi nadzoru;

b) część szczegółową opisującą dla każdego asortymentu Robót:

- wykaz maszyn i urządzeń stosowanych na budowie z ich parametrami technicznymi oraz wyposażeniem w mechanizmy do sterowania i urządzenia pomiarowo-kontrolne,
- rodzaje i ilość środków transportu oraz urządzeń do magazynowania i załadunku materiałów, spoiw, lepiszczy, kruszyw itp.,
- sposób zabezpieczenia i ochrony ładunków przed utratą ich właściwości w czasie transportu,
- sposób i procedurę pomiarów i badań (rodzaj i częstotliwość, pobieranie próbek, legalizacja i sprawdzanie urządzeń, itp.) prowadzonych podczas dostaw materiałów, wytwarzania mieszanek i wykonywania poszczególnych elementów Robót,
- sposób postępowania z materiałami i Robotami nie odpowiadającymi wymaganiom.

6.2. Zasady kontroli jakości Robót

Celem kontroli Robót będzie takie sterowanie ich przygotowaniem i wykonaniem, aby osiągnąć założoną jakość Robót.

Wykonawca jest odpowiedzialny za pełną kontrolę Robót i jakości materiałów. Wykonawca zapewni odpowiedni system kontroli, włączając personel, laboratorium, sprzęt, zaopatrzenie i wszystkie urządzenia niezbędne do pobierania próbek i badań materiałów oraz Robót.

Przed zatwierdzeniem systemu kontroli Inspektor nadzoru może zażądać od Wykonawcy przeprowadzenia badań w celu zademonstrowania, że poziom ich wykonywania jest zadowalający.

Wykonawca będzie przeprowadzać pomiary i badania materiałów oraz Robót z częstotliwością zapewniającą stwierdzenie, że Roboty wykonano zgodnie z wymaganiami zawartymi w Dokumentacji Projektowej i ST.

Minimalne wymagania co do zakresu badań i ich częstotliwość są określone w ST, normach i wytycznych. W przypadku, gdy nie zostały one tam określone, Inspektor nadzoru ustali jaki zakres kontroli jest konieczny, aby zapewnić wykonanie Robót zgodnie z Kontraktem.

Wykonawca dostarczy Inspektorowi nadzoru świadectwa, że wszystkie stosowane urządzenia i sprzęt badawczy posiadają ważną legalizację, zostały prawidłowo wykalibrowane i odpowiadają wymaganiom norm określających procedury badań.

Inspektor nadzoru będzie mieć nieograniczony dostęp do pomieszczeń laboratoryjnych, w celu ich inspekcji.

Inspektor nadzoru będzie przekazywać Wykonawcy pisemne informacje o jakichkolwiek niedociągnięciach dotyczących urządzeń laboratoryjnych, sprzętu, zaopatrzenia laboratorium, pracy personelu lub metod badawczych. Jeżeli niedociągnięcia te będą tak poważne, że mogą wpłynąć ujemnie na wyniki badań, Inspektor nadzoru natychmiast wstrzyma użycie do Robót badanych materiałów i dopuści je do użycia dopiero wtedy, gdy niedociągnięcia w pracy laboratorium Wykonawcy zostaną usunięte i stwierdzona zostanie odpowiednia jakość tych materiałów.

Wszystkie koszty związane z organizowaniem i prowadzeniem badań materiałów ponosi Wykonawca.

6.3. Pobieranie próbek

Próbki będą pobierane losowo. Zaleca się stosowanie statystycznych metod pobierania próbek, opartych na zasadzie, że wszystkie jednostkowe elementy produkcji mogą być z jednakowym prawdopodobieństwem wytypowane do badań.

Inspektor nadzoru będzie mieć zapewnioną możliwość udziału w pobieraniu próbek.

Na zlecenie Inspektora nadzoru Wykonawca będzie przeprowadzać dodatkowe badania tych materiałów, które budzą wątpliwości co do jakości, o ile kwestionowane materiały nie zostaną przez Wykonawcę usunięte lub ulepszone z własnej woli. Koszty tych dodatkowych badań pokrywa Wykonawca tylko w przypadku stwierdzenia usterek; w przeciwnym przypadku koszty te pokrywa Zamawiający.

Pojemniki do pobierania próbek będą dostarczone przez Wykonawcę i zatwierdzone przez Inspektora nadzoru. Próbki dostarczone przez Wykonawcę do badań wykonywanych przez Inspektora nadzoru będą odpowiednio opisane i oznakowane, w sposób zaakceptowany przez Inspektora nadzoru.

6.4. Badania i pomiary

Wszystkie badania i pomiary będą przeprowadzone zgodnie z wymaganiami norm. W przypadku, gdy normy nie obejmują jakiegokolwiek badania wymaganego w ST, stosować można wytyczne krajowe, albo inne procedury, zaakceptowane przez Inspektora nadzoru.

Przed przystąpieniem do pomiarów lub badań, Wykonawca powiadomi Inspektora nadzoru o rodzaju, miejscu i terminie pomiaru lub badania. Po wykonaniu pomiaru lub badania, Wykonawca przedstawi na piśmie ich wyniki do akceptacji Inspektora nadzoru.

6.5. Raporty z badań

Wykonawca będzie przekazywać Inspektorowi nadzoru kopie raportów z wynikami badań jak najszybciej, nie później jednak niż w terminie określonym w programie zapewnienia jakości.

Wyniki badań (kopie) będą przekazywane Inspektorowi nadzoru na formularzach według dostarczonego przez niego wzoru lub innych, przez niego zaakceptowanych.

6.6. Badania prowadzone przez Inspektora nadzoru

Dla celów kontroli jakości i zatwierdzenia, Inspektor nadzoru uprawniony jest do dokonywania kontroli, pobierania próbek i badania materiałów u źródła ich wytwarzania i zapewniona mu będzie wszelka potrzebna do tego pomoc ze strony Wykonawcy i producenta materiałów.

Inspektor nadzoru, po uprzedniej weryfikacji systemu kontroli Robót prowadzonego przez Wykonawcę, będzie oceniać zgodność materiałów i Robót z wymaganiami ST na podstawie wyników badań dostarczonych przez Wykonawcę.

Inspektor nadzoru może pobierać próbki materiałów i prowadzić badania niezależnie od Wykonawcy, na swój koszt. Jeżeli wyniki tych badań wykażą, że raporty Wykonawcy są niewiarygodne, to Inspektor nadzoru poleci Wykonawcy lub zleci niezależnemu laboratorium przeprowadzenie powtórnych lub dodatkowych badań, albo oprze się wyłącznie na własnych badaniach przy ocenie zgodności materiałów i Robót z Dokumentacją Projektową i ST. W takim przypadku całkowite koszty powtórnych lub dodatkowych badań i pobierania próbek poniesione zostaną przez Wykonawcę.

6.7. Certyfikaty i deklaracje

Inspektor nadzoru może dopuścić do użycia tylko te materiały, które posiadają:

1. certyfikat na znak bezpieczeństwa, wykazujący że zapewniono zgodność z kryteriami technicznymi określonymi na podstawie Polskich Norm, aprobat technicznych oraz właściwych przepisów i dokumentów technicznych,
2. deklarację zgodności lub certyfikat zgodności z:
 - Polską Normą lub
 - aprobatą techniczną, w przypadku wyrobów, dla których nie ustanowiono Polskiej Normy, jeżeli nie są objęte certyfikacją określoną w pkt 1 i które spełniają wymogi Specyfikacji Technicznej.

W przypadku materiałów, dla których w/w dokumenty są wymagane przez ST, każda partia dostarczona do Robót będzie posiadać te dokumenty, określające w sposób jednoznaczny jej cechy.

Produkty przemysłowe muszą posiadać w/w dokumenty wydane przez producenta, a w razie potrzeby poparte wynikami badań wykonanych przez niego. Kopie wyników tych badań będą dostarczone przez Wykonawcę Inspektorowi nadzoru.

Jakiegokolwiek materiały, które nie spełniają tych wymagań będą odrzucone.

6.8. Dokumenty budowy

(1) Dziennik Budowy

Dziennik Budowy jest wymaganym dokumentem prawnym obowiązującym Zamawiającego i Wykonawcę w okresie od przekazania Wykonawcy Terenu Budowy do końca okresu gwarancyjnego. Odpowiedzialność za prowadzenie Dziennika Budowy zgodnie z obowiązującymi przepisami spoczywa na Wykonawcy.

Zapisy w Dzienniku Budowy będą dokonywane na bieżąco i będą dotyczyć przebiegu Robót, stanu bezpieczeństwa ludzi i mienia oraz technicznej i gospodarczej strony budowy.

Każdy zapis w Dzienniku Budowy będzie opatrzony datą jego dokonania, podpisem osoby, która dokonała zapisu, z podaniem jej imienia i nazwiska oraz stanowiska służbowego. Zapisy będą czytelne, dokonane trwałą techniką, w porządku chronologicznym, bezpośrednio jeden pod drugim, bez przerw.

Załączone do Dziennika Budowy protokoły i inne dokumenty będą oznaczone kolejnym numerem załącznika i opatrzone datą i podpisem Wykonawcy i Inspektora nadzoru.

Do Dziennika Budowy należy wpisywać w szczególności:

- datę przekazania Wykonawcy Terenu Budowy,
- datę przekazania przez Zamawiającego Dokumentacji Projektowej,
- uzgodnienie przez Inspektora nadzoru programu zapewnienia jakości i harmonogramów Robót,
- terminy rozpoczęcia i zakończenia poszczególnych elementów Robót,
- przebieg Robót, trudności i przeszkody w ich prowadzeniu, okresy i przyczyny przerw w Robotach,
- uwagi i polecenia Inspektora nadzoru,
- daty zarządzenia wstrzymania Robót, z podaniem powodu,
- zgłoszenia i daty odbiorów Robót zanikających i ulegających zakryciu, częściowych i ostatecznych odbiorów Robót,
- wyjaśnienia, uwagi i propozycje Wykonawcy,

- stan pogody i temperaturę powietrza w okresie wykonywania Robót podlegających ograniczeniom lub wymaganiom szczególnym w związku z warunkami klimatycznymi,
- zgodność rzeczywistych warunków geotechnicznych z ich opisem w Dokumentacji Projektowej,
- dane dotyczące czynności geodezyjnych (pomiarowych) dokonywanych przed i w trakcie wykonywania Robót,
- dane dotyczące sposobu wykonywania zabezpieczenia Robót,
- dane dotyczące jakości materiałów, pobierania próbek oraz wyniki przeprowadzonych badań z podaniem, kto je przeprowadzał,
- wyniki prób poszczególnych elementów budowli z podaniem, kto je przeprowadzał,
- inne istotne informacje o przebiegu Robót.

Propozycje, uwagi i wyjaśnienia Wykonawcy, wpisane do Dziennika Budowy będą przedłożone Inspektorowi nadzoru do ustosunkowania się.

Decyzje Inspektora nadzoru wpisane do Dziennika Budowy Wykonawca podpisuje z zaznaczeniem ich przyjęcia lub zajęciem stanowiska.

Wpis projektanta do Dziennika Budowy obliguje Inspektora nadzoru do ustosunkowania się. Projektant nie jest jednak stroną Kontraktu i nie ma uprawnień do wydawania poleceń Wykonawcy Robót.

(2) Rejestr Obmiarów

Rejestr Obmiarów stanowi dokument pozwalający na rozliczenie faktycznego postępu każdego z elementów Robót. Obmiary wykonanych Robót przeprowadza się w sposób ciągły w jednostkach przyjętych w Kosztorysie i wpisuje do Rejestru Obmiarów .

(3) Dokumenty laboratoryjne

Dzienniki laboratoryjne, deklaracje zgodności lub certyfikaty zgodności materiałów, orzeczenia o jakości materiałów, recepty robocze i kontrolne wyniki badań Wykonawcy będą gromadzone w formie uzgodnionej w programie zapewnienia jakości. Dokumenty te stanowią załączniki do odbioru Robót. Winny być udostępnione na każde życzenie Inspektora nadzoru.

(4) Pozostałe dokumenty budowy

Do dokumentów budowy zalicza się, oprócz wymienionych w pkt (1)-(3) następujące dokumenty:

- a) pozwolenie na realizację zadania budowlanego(zgłoszenie robót),
- b) protokoły przekazania Terenu Budowy,
- c) umowy cywilno-prawne z osobami trzecimi i inne umowy cywilno-prawne,
- d) protokoły odbioru Robót,
- e) protokoły z narad i ustaleń,
- f) korespondencję na budowie.

(5) Przechowywanie dokumentów budowy

Dokumenty budowy będą przechowywane na Terenie Budowy w miejscu odpowiednio zabezpieczonym.

Zaginięcie któregośkolwiek z dokumentów budowy spowoduje jego natychmiastowe odtworzenie w formie przewidzianej prawem.

Wszelkie dokumenty budowy będą zawsze dostępne dla Inspektora nadzoru i przedstawiane do wglądu na życzenie Zamawiającego.

7. OBMIAR ROBÓT

7.1. Ogólne zasady obmiaru Robót

Obmiar Robót będzie określać faktyczny zakres wykonywanych Robót zgodnie z Dokumentacją Projektową i ST, w jednostkach ustalonych w Kosztorysie.

Obmiaru Robót dokonuje Wykonawca po pisemnym powiadomieniu Inspektora nadzoru o zakresie obmierzanym Robót i terminie obmiaru, co najmniej na 3 dni przed tym terminem.

Wyniki obmiaru będą wpisane do Rejestru Obmiarów .

Jakikolwiek błąd lub przeoczenie (opuszczenie) w ilościach podanych w Ślepym Kosztorysie lub gdzie indziej w Specyfikacjach Technicznych nie zwalnia Wykonawcy od obowiązku ukończenia wszystkich Robót. Błędne dane zostaną poprawione wg instrukcji Inspektora nadzoru na piśmie.

Obmiar gotowych Robót będzie przeprowadzony z częstotliwością wymaganą do celu miesięcznej płatności na rzecz Wykonawcy lub w innym czasie określonym w Kontrakcie lub oczekiwanym przez Wykonawcę i Inspektora nadzoru.

7.2. Zasady określania ilości Robót i materiałów

Długości i odległości pomiędzy wyszczególnionymi punktami skrajnymi będą obmierzone poziomo wzdłuż linii osiowej.

Jeśli Specyfikacje Techniczne właściwe dla danych Robót nie wymagają tego inaczej, objętości będą wyliczone w m³ jako długość pomnożona przez średni przekrój.

Ilości, które mają być obmierzone wagowo, będą ważone w tonach lub kilogramach zgodnie z wymaganiami Specyfikacji Technicznych.

7.3. Urządzenia i sprzęt pomiarowy

Wszystkie urządzenia i sprzęt pomiarowy, stosowany w czasie obmiaru Robót będą zaakceptowane przez Inspektora nadzoru.

Urządzenia i sprzęt pomiarowy zostaną dostarczone przez Wykonawcę. Jeżeli urządzenia te lub sprzęt wymagają badań atestujących to Wykonawca będzie posiadać ważne świadectwa legalizacji.

Wszystkie urządzenia pomiarowe będą przez Wykonawcę utrzymywane w dobrym stanie, w całym okresie trwania Robót.

7.4. Wagi i zasady ważenia

Wykonawca dostarczy i zainstaluje urządzenia wagowe odpowiadające odnośnym wymaganiom Specyfikacji Technicznych. Będzie utrzymywać to wyposażenie zapewniając w sposób ciągły zachowanie dokładności wg norm zatwierdzonych przez Inspektora nadzoru.

7.5. Czas przeprowadzenia obmiaru

Obmiary będą przeprowadzone przed częściowym lub ostatecznym odbiorem odcinków Robót, a także w przypadku występowania dłuższej przerwy w Robotach.

Obmiar Robót zanikających przeprowadza się w czasie ich wykonywania.

Obmiar Robót podlegających zakryciu przeprowadza się przed ich zakryciem.

Roboty pomiarowe do obmiaru oraz nieodzowne obliczenia będą wykonane w sposób zrozumiały i jednoznaczny.

Wymiary skomplikowanych powierzchni lub objętości będą uzupełnione odpowiednimi szkicami umieszczonymi na karcie Rejestru Obmiarów. W razie braku miejsca szkice mogą być dołączone w formie oddzielnego załącznika do Rejestru Obmiarów, którego wzór zostanie uzgodniony z Inspektorem nadzoru.

8. ODBIÓR ROBÓT

W zależności od ustaleń odpowiednich ST, Roboty podlegają następującym etapom odbioru:

- a) odbiorowi Robót zanikających i ulegających zakryciu,
- b) odbiorowi częściowemu,
- c) odbiorowi ostatecznemu,
- d) odbiorowi pogwarancyjnemu.

8.1. Odbiór Robót zanikających i ulegających zakryciu

Odbiór Robót zanikających i ulegających zakryciu polega na finalnej ocenie ilości i jakości wykonywanych Robót, które w dalszym procesie realizacji ulegną zakryciu.

Odbiór Robót zanikających i ulegających zakryciu będzie dokonany w czasie umożliwiającym wykonanie ewentualnych korekt i poprawek bez hamowania ogólnego postępu Robót.

Odbioru Robót dokonuje Inspektor nadzoru.

Gotowość danej części Robót do odbioru zgłasza Wykonawca wpisem do Dziennika Budowy i jednoczesnym powiadomieniem Inspektora nadzoru. Odbiór będzie przeprowadzony niezwłocznie, nie później jednak niż w ciągu 3 dni od daty zgłoszenia wpisem do Dziennika Budowy i powiadomienia o tym fakcie Inspektora nadzoru.

Jakość i ilość Robót ulegających zakryciu ocenia Inspektor nadzoru na podstawie dokumentów zawierających komplet wyników badań laboratoryjnych i w oparciu o przeprowadzone pomiary, w konfrontacji z Dokumentacją Projektową, ST i uprzednimi ustaleniami.

8.2. Odbiór częściowy

Odbiór częściowy polega na ocenie ilości i jakości wykonanych części Robót. Odbioru częściowego Robót dokonuje się wg zasad jak przy odbiorze ostatecznym Robót. Odbioru Robót dokonuje Inspektor nadzoru.

8.3. Odbiór ostateczny Robót

Odbiór ostateczny polega na finalnej ocenie rzeczywistego wykonania Robót w odniesieniu do ich ilości, jakości i wartości.

Całkowite zakończenie Robót oraz gotowość do odbioru ostatecznego będzie stwierdzona przez Wykonawcę wpisem do Dziennika Budowy z bezzwłocznym powiadomieniem na piśmie o tym fakcie Inspektora nadzoru.

Odbiór ostateczny Robót nastąpi w terminie ustalonym w Dokumentach Kontraktowych, licząc od dnia potwierdzenia przez Inspektora nadzoru zakończenia Robót i przyjęcia dokumentów, o których mowa w punkcie 8.3.1.

Odbioru ostatecznego Robót dokona komisja wyznaczona przez Zamawiającego w obecności Inspektora nadzoru i Wykonawcy. Komisja odbierająca Roboty dokona ich oceny jakościowej na podstawie przedłożonych dokumentów, wyników badań i pomiarów, ocenie wizualnej oraz zgodności wykonania Robót z Dokumentacją Projektową i ST.

W toku odbioru ostatecznego Robót komisja zapozna się z realizacją ustaleń przyjętych w trakcie odbiorów Robót zanikających i ulegających zakryciu, zwłaszcza w zakresie wykonania Robót uzupełniających i Robót poprawkowych.

W przypadkach niewykonania wyznaczonych Robót poprawkowych lub Robót uzupełniających w warstwie ścieralnej lub Robotach wykończeniowych, komisja przerwie swoje czynności i ustala nowy termin odbioru ostatecznego.

W przypadku stwierdzenia przez komisję, że jakość wykonywanych Robót w poszczególnych asortymentach nieznacznie odbiega od wymaganej Dokumentacją Projektową i ST z uwzględnieniem tolerancji i nie ma większego wpływu na cechy eksploatacyjne obiektu i bezpieczeństwo ruchu, komisja dokona potrąceń, oceniając pomniejszoną wartość wykonywanych Robót w stosunku do wymagań przyjętych w Dokumentach Kontraktowych.

8.3.1. Dokumenty do odbioru ostatecznego

Podstawowym dokumentem do dokonania odbioru ostatecznego Robót jest protokół odbioru ostatecznego Robót sporządzony wg. wzoru ustalonego przez Zamawiającego.

Do odbioru ostatecznego Wykonawca jest zobowiązany przygotować następujące dokumenty:

1. Dokumentację Projektową podstawową z naniesionymi zmianami oraz dodatkową, jeśli została sporządzona w trakcie realizacji Kontraktu.
2. Specyfikacje Techniczne (podstawowe z Kontraktu i ew. uzupełniające lub zamienne).
3. Recepty i ustalenia technologiczne.
4. Dzienniki Budowy i Rejestry Obmiarów (oryginały).
5. Wyniki pomiarów kontrolnych oraz badań i oznaczeń laboratoryjnych, zgodnie z ST i ew. PZJ.
6. Deklaracje zgodności lub certyfikaty zgodności wbudowanych materiałów zgodnie z ST i ew. PZJ.
7. Opinię technologiczną sporządzoną na podstawie wszystkich wyników badań i pomiarów załączonych do dokumentów odbioru, wykonanych zgodnie z ST i PZJ.

8. Rysunki (dokumentacje) na wykonanie robót towarzyszących (np. na przełożenie linii telefonicznej, energetycznej, gazowej, oświetlenia itp.) oraz protokoły odbioru i przekazania tych robót właścicielom urządzeń
9. Geodezyjną inwentaryzację powykonawczą Robót i sieci uzbrojenia terenu.
10. Kopię mapy zasadniczej powstałej w wyniku geodezyjnej inwentaryzacji powykonawczej.

W przypadku, gdy wg komisji, Roboty pod względem przygotowania dokumentacyjnego nie będą gotowe do odbioru ostatecznego, komisja w porozumieniu z Wykonawcą wyznaczy ponowny termin odbioru ostatecznego Robót.

Wszystkie zarządzone przez komisję Roboty poprawkowe lub uzupełniające będą zestawione wg wzoru ustalonego przez Zamawiającego.

Termin wykonania Robót poprawkowych i Robót uzupełniających wyznaczy komisja.

8.4. Odbiór pogwarancyjny

Odbiór pogwarancyjny polega na ocenie wykonanych Robót związanych z usunięciem wad stwierdzonych przy odbiorze ostatecznym i zaistniałych w okresie gwarancyjnym.

Odbiór pogwarancyjny będzie dokonany na podstawie oceny wizualnej obiektu z uwzględnieniem zasad opisanych w punkcie 8.3. „Odbiór ostateczny Robót”.

9. PODSTAWA PŁATNOŚCI

9.1 Ustalenia Ogólne

Podstawą płatności jest cena jednostkowa skalkulowana przez Wykonawcę za jednostkę obmiarową ustaloną dla danej pozycji Kosztorysu.

Dla pozycji kosztorysowych wycenionych ryczałtowo podstawą płatności jest wartość (kwota) podana przez Wykonawcę w danej pozycji Kosztorysu.

Cena jednostkowa lub kwota ryczałtowa pozycji Kosztorysowej będzie uwzględniać wszystkie czynności, wymagania i badania składające się na jej wykonanie, określone dla tej Roboty w Specyfikacji Technicznej i w Dokumentacji Projektowej.

Ceny jednostkowe lub kwoty ryczałtowe Robót będą obejmować:

- robocizną bezpośrednią wraz z towarzyszącymi kosztami
- wartość zużytych Materiałów wraz z kosztami zakupu, magazynowania, ewentualnych ubytków i transportu na Teren Budowy.
- wartość pracy Sprzętu wraz z towarzyszącymi kosztami
- koszty pośrednie, zysk kalkulacyjny i ryzyko
- podatki obliczane zgodnie z obowiązującymi przepisami.

Do cen jednostkowych nie należy wliczać podatku VAT.

9.2 Warunki Kontraktu i Wymagania Ogólne Specyfikacji Technicznej DM 00.00.00

Koszt dostosowania się do wymagań Warunków Kontraktu i Wymagań Ogólnych zawartych w Specyfikacji Technicznej DM 00.00.00 obejmuje wszystkie warunki określone w w/w dokumentach, a nie wyszczególnione w kosztorysie.

9.3 Objazdy, Przejazdy i Organizacja Ruchu

Koszt wybudowania objazdów / przejazdów i organizacji ruchu obejmuje:

- (a) Opracowanie oraz uzgodnienie z Inspektorem nadzoru i odpowiednimi instytucjami Projektu Organizacji Ruchu na czas trwania budowy, wraz z dostarczeniem kopii Projektu Inspektorowi nadzoru i wprowadzaniem dalszych zmian i uzgodnień wynikających z postępu Robót.

- (b) Ustawienie tymczasowego oznakowania i oświetlenia zgodnie z wymaganiami bezpieczeństwa ruchu.
- (c) Opłaty/dzierżawy terenu
- (d) Przygotowanie terenu
- (e) Konstrukcja tymczasowego mostu objazdowego, nawierzchni, ramp, chodników, krawężników, barier, oznakowań i drenażu.
- (f) Tymczasowa przebudowa urządzeń obcych.

Koszt Utrzymania objazdów/przejazdów i organizacji ruchu obejmuje:

- (a) Oczyszczanie, przestawienie, przykrycie i usunięcie tymczasowych oznakowań pionowych, poziomych, barier i świateł
- (b) Utrzymanie płynności ruchu publicznego.

Koszt Likwidacji objazdów/przejazdów i organizacji ruchu obejmuje:

- a) Usunięcie wbudowanych materiałów i oznakowania
- b) Doprowadzenie terenu do stanu pierwotnego

11. PRZEPISY ZWIĄZANE

1. Ustawa o zamówieniach publicznych z późniejszymi zmianami.(Dz. U. z 2006 roku nr 164 poz.1163 z późniejszymi zmianami)
2. Rozporządzenie Ministra Infrastruktury z dnia 2 września 2004 roku w sprawie szczegółowego zakresu i formy dokumentacji projektowej, specyfikacji technicznych wykonania i odbioru robót budowlanych oraz programu funkcjonalno użytkowego (Dz.U.Nr202, poz.2072)
3. Ustawa z dnia 7 lipca 1994 - Prawo budowlane (Dz. U. z 2006 r. nr 156 poz. 1118 z późniejszymi zmianami).
4. Rozporządzenie M G P i B z 19.12.1994r (Dz. U Nr 10 z późniejszymi zmianami)
5. Rozporządzenie M G P i B z 21.02.1995r (Dz. U Nr 25, poz. 133 z dnia 13 marca 1995r z późniejszymi zmianami).
6. Ustawa z dnia 17 maja 1989 roku - Prawo geodezyjne i kartograficzne (Dz. U. z 2005 r. Nr 240, poz. 2027 z późniejszymi zmianami).
7. Warunki Kontraktu.
8. Dane Kontraktowe.

D.01.02.04. ROZBIÓRKA ELEMENTÓW MOSTU

1. WSTĘP

1.1. PRZEDMIOT ST

Przedmiotem niniejszej Specyfikacji Technicznej (SST) są wymagania dotyczące wykonania i odbioru robót związanych z rozbiórką elementów istniejącego mostu w związku z budową mostu przez rzekę Grabowa w km 18+400 w ciągu drogi gminnej Grabowo-Przystawy w Grabowie.

1.2. Zakres stosowania ST

Specyfikacje techniczne (ST) są stosowane jako dokument przetargowy i kontraktowy przy zlecaniu i realizacji robót wymienionych w p. 1.1.

1.3. ZAKRES ROBÓT OBJĘTYCH ST

Ustalenia zawarte w niniejszej specyfikacji stanowią wymagania dotyczące rozbiórki elementów mostu takich jak : drewniany pomost, elementy stalowo drewniane mostu, elementy podpór mostu

1.4. OKREŚLENIA PODSTAWOWE

Stosowane określenia podstawowe są zgodne z obowiązującymi, odpowiednimi polskimi normami oraz z definicjami podanymi w ST D-00.00.00.

1.5. OGÓLNE WYMAGANIA DOTYCZĄCE ROBÓT

Wykonawca robót jest odpowiedzialny za jakość wykonanych robót oraz za ich zgodność z Dokumentacją Projektową, ST oraz z zaleceniami Inspektora Nadzoru. Ogólne wymagania dotyczące robót podano w ST D-00.00.00.

2. MATERIAŁY

Nie występują.

3. SPRZĘT

Sprzęt powinien odpowiadać pod względem typów i ilości wskazaniom zawartym w ST, PZJ lub projekcie organizacji robót, zaakceptowanym przez Inspektora nadzoru. Do wykonania robót związanych z rozbiórką elementów dróg należy stosować: podnośniki, ładowarki, samochody ciężarowe, młoty pneumatyczne.

4. TRANSPORT

Materiał z rozbiórki należy przewozić transportem samochodowym na miejsce uzgodnione z Inspektorem Nadzoru. Wybór środka transportu zależy od warunków lokalnych.

5. WYKONANIE ROBÓT

Wszystkie elementy możliwe do powtórnego wykorzystania powinny być usuwane bez powodowania zbędnych uszkodzeń. .

6. KONTROLA JAKOŚCI ROBÓT

Sprawdzenie jakości robót polega na sprawdzeniu kompletności wykonanych robót rozbiórkowych oraz stopnia uszkodzenia elementów przewidzianych do powtórnego wykorzystania. .

7. OBMIAR ROBÓT

Jednostką obmiarową robót związanych z rozbiórką elementów mostu jest:
dla nawierzchni i chodnika - m² (metr kwadratowy),
dla konstrukcji z kształtowników –t (tona)
dla elementów konstrukcji dźwigara mostowego z drewna –m³

8. ODBIÓR ROBÓT

Ogólne zasady odbioru robót podano w ST D-00.00.00. p.8.

9. PODSTAWA PŁATNOŚCI

Płatność należy przyjmować na podstawie jednostek obmiarowych wg p. 7, w ilościach zgodnie z przedmiarem, po odbiorze robót.

W związku z robotami rozbiórkowymi należy wywieźć na miejsce wskazane przez Inwestora wszelkie niezagospodarowane materiały odpadowe.

Cena jednostkowa wykonania robót obejmuje:

a) dla rozbiórki warstw nawierzchni:

- wyznaczenie powierzchni przeznaczonej do rozbiórki,
- rozkucie i zerwanie nawierzchni,
- ew. przesortowanie materiału uzyskanego z rozbiórki, w celu ponownego jej użycia, z ułożeniem na poboczu,
- załadunek i wywiezienie materiałów z rozbiórki,
- wyrównanie podłoża i uporządkowanie terenu rozbiórki;

b) dla rozbiórki stalowych i drewnianych elementów konstrukcji mostu :

- mechaniczna rozbiórka elementów żelbetowych i betonowych
- załadunek i wywiezienie materiału z rozbiórki,
- oczyszczenie podłoża i uporządkowanie terenu rozbiórki;

10. PRZEPISY ZWIĄZANE

brak

ST-DM.02.00.01. ROBOTY ZIEMNE. WYKOPY

1. WSTĘP

1.1. PRZEDMIOT ST

Przedmiotem niniejszej Specyfikacji Technicznej (ST) są wymagania dotyczące wykonania i odbioru robót ziemnych związanych z budową mostu przez rzekę Grabowa w km 18+400 w ciągu drogi gminnej Grabowo-Przystawy w Grabowie.

1.2. Zakres stosowania ST

Specyfikacja Techniczna jest stosowana jako dokument przetargowy i kontraktowy przy zleceniu i realizacji robót wymienionych w p. 1.1.

1.3. ZAKRES ROBÓT OBJĘTYCH ST

Ustalenia zawarte w niniejszej specyfikacji dotyczą prowadzenia robót ziemnych w czasie budowy mostu i obejmują:

- wykonanie wykopu z przemieszczeniem gruntu kat. I-III w celu wbudowania w nasyp,
- transport gruntu z dokopu wraz z wbudowaniem w nasyp przy moście
- badania kontrolne.

1.4. OKREŚLENIA PODSTAWOWE

Budowla ziemna - budowla wykonana w gruncie lub z gruntu albo rozdrobnionych odpadów przemysłowych, spełniających warunki stateczności i odwodnienia.

Korpus drogowy - nasyp lub ta część wykopu, która jest ograniczona koroną drogi i skarpami rowów.

Dokop - miejsce pozyskania gruntu do wykonania nasypów, położone poza pasem robót drogowych.

Wskaźnik zagęszczenia gruntu - wielkość charakteryzująca stan zagęszczenia gruntu, określona wg wzoru:

$$I_s = \frac{P_d}{P_{ds}}$$

gdzie:

P_d - gęstość objętościowa szkieletu zagęszczonego gruntu, [Mg/m^3].

P_{ds} - maksymalna gęstość objętościowa szkieletu gruntowego przy wilgotności optymalnej, określona w normalnej próbie Proctora, zgodnie z PN-88/B-04481, służąca do oceny zagęszczenia gruntu w robotach ziemnych, badana zgodnie z normą BN-77/8931-12, [Mg/m^3].

Wskaźnik różnoziarnistości - wielkość charakteryzująca zagęszczalność gruntów niespoistych, określona wg wzoru:

$$U = \frac{d_{60}}{d_{10}}$$

gdzie:

d_{60} - średnica oczek sita, przez które przechodzi 60% gruntu, [mm],

d_{10} - średnica oczek sita, przez które przechodzi 10% gruntu, [mm].

Pozostałe określenia są zgodne z obowiązującymi, odpowiednimi polskimi normami i z definicjami podanymi w ST D-00.00.00.

1.5. OGÓLNE WYMAGANIA DOTYCZĄCE ROBÓT

Wykonawca robót jest odpowiedzialny za jakość wykonanych robót oraz za ich zgodność z Dokumentacją Projektową, ST oraz z poleceniami Inspektora Nadzoru. Ogólne wymagania dotyczące robót podano w ST D-00.00.00. Przed przystąpieniem do wykonania robót ziemnych należy zakończyć wszelkie roboty przygotowawcze.

2. MATERIAŁY (GRUNTY)

2.1. PODZIAŁ GRUNTÓW

Podstawę podziału gruntów i innych materiałów na kategorie pod względem trudności ich odpajania stanowi tablica 1. W wymienionej tablicy określono przeciętne wartości gęstości objętościowej gruntów i materiałów występujących na omawianych odcinkach w stanie naturalnym oraz współczynników spulchnienia.

Tablica 1. Podział gruntów i innych materiałów na kategorie.

Kategoria	Rodzaj i charakterystyka gruntu lub materiału	Średnia gęstość w stanie naturalnym		Narzędzia i materiał do odspojenia gruntu	Przeciętne spulchnienie po odspojeniu w % od pierwotnej objętości. 1)
		kN/m ³	t/m ³		
1	2	3	4	5	6
1.	Piasek suchy bez spoiwa.	15,7	1,6	szufle i łopaty	5 - 15
	Gleba uprawna.	11,8	1,2		5 - 15
2	Piasek wilgotny.	16,7	1,7	łopaty niekiedy motyki lub oskardy	13 - 23
	Piasek gliniasty, pył.	17,7	1,8		15 - 25
	Gleba uprawna z darnią lub korzeniami grubości do 30 mm.	12,7	1,3		15 - 25
	Nasyp z piasku oraz piasku gliniastego z gruzem tłuczniem lub odpadkami drewna.	16,7	1,7		15 - 25
	Żwir bez spoiwa lub małospoisty.	16,7	1,7		15 - 25
3	Piasek gliniasty, pył.	18,6	1,9	łopaty i oskardy z częściowym użyciem drągów stalowych	20 - 30
	Nasyp zleżały z piasku gliniastego, pyłu i lessu z gruzem, tłuczniem lub odpadkami drewna.	18,6	1,9		20 - 30
	Gлина, glina pylasta zwięzła i il wilgotne, bez głązów.	19,6	2,0		20 - 30

1) Mniejsze wartości stosować przy obliczaniu ilości materiałów na warstwy nasypów przed ich zagęszczeniem, większe wartości przy obliczaniu objętości i ilości środków przewozowych.

Podział gruntów pod względem przydatności do budowy nasypów podano w ST D-02.03.01.,p.2.

2.2. ZASADY WYKORZYSTANIA GRUNTÓW

Grunty uzyskane przy wykonywaniu wykopów powinny być przez wykonawcę wykorzystane w maksymalnym stopniu do budowy nasypów. Grunty przydatne do budowy nasypów mogą być wywiezione poza teren budowy tylko wówczas, gdy stanowią nadmiar objętości robót ziemnych i za zezwoleniem Inspektora nadzoru.

Grunty nieprzydatne zdjęte przez Wykonawcę powinny być wywiezione przez Wykonawcę na odkład. Zapewnienie terenów na odkład należy do obowiązków Wykonawcy.

3. SPRZĘT

Sprzęt używany w robotach ziemnych powinien być zgodny z ofertą Wykonawcy i uzyskać akceptację Inspektora nadzoru. Wykonawca powinien wykonywać roboty ziemne przy użyciu potrzebnej liczby maszyn o odpowiedniej wydajności. Powinny one gwarantować przeprowadzenie robót zgodnie z zasadami określonymi w Dokumentacji Projektowej i wymaganiami Specyfikacji Technicznych. Sprzęt

powinien być stale utrzymywany w dobrym stanie technicznym. Wykonawca powinien również dysponować sprawnym sprzętem rezerwowym, umożliwiającym prowadzenie robót w przypadku awarii sprzętu podstawowego. Inspektor nadzoru poleci usunąć z Terenu Budowy sprzęt nie odpowiadający warunkom Kontraktu i wymaganiom sformułowanym w Dokumentacji Projektowej oraz Specyfikacjach Technicznych. Szczegółowe wymagania dla sprzętu określają ST D-00.00.00. i D-02.03.01.

4. TRANSPORT

Wykonawca ma obowiązek zorganizowania transportu z uwzględnieniem wymogów bezpieczeństwa, zarówno w obrębie pasa robót drogowych, jak i poza nim. Środki transportowe poruszające się po drogach poza pasem drogowym powinny spełniać odpowiednie wymagania w zakresie parametrów charakteryzujących pojazdy, w szczególności w odniesieniu do gabarytów i obciążenia na os. Jakikolwiek skutki finansowe oraz prawne, wynikające z niedotrzymania wymienionych powyżej warunków obciążają Wykonawcę. Zwiększenie odległości transportu ponad wartości przyjęte w Kontrakcie nie może być podstawą roszczeń Wykonawcy, dotyczących dodatkowej zapłaty za transport, o ile zwiększone odległości nie zostały wcześniej zaakceptowane na piśmie przez Inspektora nadzoru. Wykonawca jest zobowiązany do oczyszczenia nawierzchni dróg i ulic z ziemi nanoszonej przez pojazdy.

5. WYKONANIE ROBÓT

5.1. ODWODNIENIE PASA ROBÓT ZIEMNYCH

Wykonawca powinien, o ile wymagają tego warunki terenowe, wykonać urządzenia, które zapewniają odprowadzenie wód gruntowych i opadowych poza obszar robót ziemnych tak, aby zabezpieczyć grunty przed przewilgoceniem i nawodnieniem. Wykonawca ma obowiązek takiego wykonywania wykopów i nasypów, aby powierzchniom gruntu nadawać w całym okresie trwania robót spadki, zapewniające prawidłowe odwodnienie.

Jeżeli wskutek zaniedbania Wykonawcy grunty ulegną nawodnieniu, które spowoduje ich długotrwałą nieprzydatność, Wykonawca ma obowiązek usunięcia tych gruntów i zastąpienia ich gruntami przydatnymi na własny koszt bez jakichkolwiek dodatkowych opłat ze strony Zamawiającego za te czynności, jak również za dowieziony grunt.

Odprowadzenie wód do istniejących zbiorników naturalnych i urządzeń odwadniających musi być poprzedzone uzgodnieniem z odpowiednimi władzami.

6. KONTROLA JAKOŚCI ROBÓT

6.1. ZASADY OGÓLNE KONTROLI JAKOŚCI ROBÓT

Kontrola jakości robót powinna być przeprowadzona zgodnie z zasadami ogólnymi podanymi w ST D-00.00.00.

Przed przystąpieniem do robót ziemnych Wykonawca powinien sprawdzić prawidłowość wykonania robót pomiarowych i przygotowawczych.

7. OBMIAR ROBÓT

Obmiar robót ziemnych nie powinien obejmować objętości nie wykazanych w Dokumentacji Projektowej, za wyjątkiem zaakceptowanych na piśmie przez Inspektora nadzoru. Podana zasada dotyczy wszystkich czynności związanych z robotami ziemnymi.

8. ODBIÓR ROBÓT

Roboty ziemne uznaje się za wykonane zgodnie z Dokumentacją Projektową, jeżeli wszystkie wyniki badań przeprowadzonych przy odbiorach okazały się zgodne z wymaganiami.

W przypadku gdyby wykonanie choć jednego elementu robót ziemnych okazało się niezgodne z wymaganiami, roboty ziemne uznaje się za niezgodne z Dokumentacją Projektową. W tym przypadku Wykonawca robót zobowiązany jest doprowadzić roboty do zgodności z wymaganiami i przedstawić je do ponownego odbioru. Dodatkowe roboty w opisanej wyżej sytuacji nie podlegają zapłacie.

9. PODSTAWA PŁATNOŚCI

Zakończone i przejęte przez Inspektora nadzoru roboty ziemne będą opłacone według cen jednostkowych określonych dla poszczególnych rodzajów robót. Zakres czynności objętych ceną jednostkową podano w p.9 ST D-02.01.01 oraz ST D-02.03.01. Płatność za 1 m³ należy przyjmować na podstawie obmiaru i oceny jakości robót w oparciu o wyniki pomiarów i badań laboratoryjnych.

10. PRZEPISY ZWIĄZANE

10.1. NORMY

1. PN-86/B-02480 Grunty budowlane. Określenia. Symbole. Podział i opis gruntów.
2. PN-EN ISO 14688-1 Badania geotechniczne. Oznaczenie i klasyfikowanie gruntów
3. PN-S-02205:2000 Drogi samochodowe. Roboty ziemne. Wymagania i badania
4. PN-B-04481:1988 Grunty budowlane. Badanie próbek gruntu
5. PN-B-04493:1960 Grunty budowlane. Oznaczenie kapilarności biernej

10.2. INNE DOKUMENTY

1. Wykonanie i odbiór robót ziemnych dla dróg szybkiego ruchu, Instytut Badawczy Dróg i Mostów,

S.T. D. 02.03.01. FORMOWANIE NASYPÓW WRAZ Z ZAGĘSZCZENIEM

1. Wstęp

1.1. Przedmiot specyfikacji.

Przedmiotem niniejszej szczegółowej specyfikacji technicznej są wymagania dotyczące wykonania i odbioru robót w związku z budową mostu przez rzekę Grabowa w km 18+400 w ciągu drogi gminnej Grabowo-Przystawy w Grabowie.

1.2. Zakres stosowania ST

Specyfikacja Techniczna jest stosowana przy opracowywaniu dokumentów przetargowych oraz realizacji robót wymienionych w punkcie 1.1.

1.3. Zakres robót objętych ST

Ustalenia zawarte w niniejszej specyfikacji dotyczą prowadzenia robót przy wykonywaniu w/w obiektu i obejmują:

Wykonanie nasypów stożków mostu i w obrębie przebudowywanych dojazdów wraz z towarzyszącymi robotami wyszczególnionymi w p.9. Płatność - niniejszej ST.

1.4. Określenia podstawowe

Wskaźnik zagęszczenia gruntu – wielkość charakteryzująca stan zagęszczenia gruntu, określona wg wzoru:

$$I_s = P_d / P_{ds}$$

gdzie :

P_d - gęstość objętościowa szkieletu zagęszczonego gruntu (Mg/m³)

P_{ds} – maksymalna gęstość objętościowa szkieletu gruntowego przy wilgotności optymalnej, określona w normalnej próbie Proctora, służąca do oceny zagęszczenia gruntu w robotach ziemnych.

Wskaźnik różnorodności – wielkość charakteryzująca zagęszczalność gruntów niespoistych, określona wg wzoru :

$$U = d_{60} / d_{10}$$

gdzie:

d_{60} – średnica oczek sita, przez które przechodzi 60 % gruntu (mm)

d_{10} – średnica oczek sita, przez które przechodzi 10 % gruntu (mm)

1.5. Ogólne wymagania dotyczące robót

Roboty powinny być wykonane zgodnie ze szczegółowymi specyfikacjami technicznymi oraz normami. Wykonawca jest odpowiedzialny za jakość stosowanych materiałów zgodnych ze szczegółową specyfikacją techniczną oraz zaleceniami Inżyniera.

2. Materiały

Pospółka. Po stwierdzeniu przydatności materiału dopuszcza się wykorzystanie materiału z wykopu

3. Sprzęt

Sprzęt używany do zasypania i zagęszczenia wykopów musi być zaakceptowany przez Inżyniera

4. Transport

Załadunek, transport, rozładunek i składowanie materiałów do zasypania wykopów powinny odbywać się tak aby zachować ich dobry stan techniczny.

5. Wykonanie robót

W obrębie skrzydełek od zewnątrz i na dojazdach nasyp uzupełniający wg potrzeb, będzie wykonywany z pospółki 0-100 mm warstwami 30 cm dobrze zagęszczonymi o S_z co najmniej 1,0 wg Proctora .

Zasypanie gruntem w obrębie przyczółków i skrzydełek powinno być przeprowadzone bezpośrednio po wykonaniu izolacji betonu przyczółków i skrzydeł.

Zagęszczenie gruntu powinno odbywać się przy jednoczesnej, stałej kontroli laboratoryjnej, a wskaźnik zagęszczenia powinien być co najmniej 1,00. Wilgotność gruntu zagęszczonego w danej warstwie winna być zbliżona do wilgotności optymalnej. W przypadku wilgotności mniejszej niż 0,8 optymalnej gruntu, należy polewać wodą, a w przypadku wilgotności większej niż 1,25 optymalnej gruntu należy przesuszyć.

Przy zagęszczaniu gruntów, dla uzyskania równomiernego wskaźnika należy:

- rozścielać grunt warstwami poziomymi o równej grubości-30 cm, sposobem ręcznym lub lekkim sprzętem mechanicznym
- warstwę nasypanego gruntu zagęszczać na całej szerokości, przy jednakowej liczbie przejść sprzętu zagęszczającego

6. Kontrola jakości robót

wg ST D.02.01.01

7. Obmiar

Ilość zasypki określa się w m³ przestrzeni wypełnienia z uwzględnieniem zmian sprawdzonych w naturze.

8. Odbiór robót

wg ST D.02.01.01

9. Płatność

Przyjęte ilości m³ zasypki i nasypów będą płatne wg jednostkowej ceny, która obejmuje dostarczenie, przygotowanie i wbudowanie w stanie optymalnej wilgotności zaakceptowane przez Inspektora Nadzoru Inwestorskiego materiału z jego zagęszczeniem i uformowaniem, przewidzianego w projekcie kształtu zewnętrznego stożków i nasypów w obrębie mostu,

Przepisy związane

Roboty ziemne powinny być wykonane zgodnie ze specyfikacjami technicznymi oraz normami:

- BN-72/8932-01. Budowle drogowe i kolejowe. Roboty ziemne.

D-04.01.01. PROFILOWANIE I ZAGĘSZCZANIE PODŁOŻA

1. WSTĘP

1.1. PRZEDMIOT ST

Przedmiotem niniejszej Specyfikacji Technicznej (ST) są wymagania dotyczące wykonania i odbioru robót związanych z wykonaniem koryta wraz z profilowaniem i zagęszczaniem podłoża w związku z budową mostu przez rzekę Grabowa w km 18+400 w ciągu drogi gminnej Grabowo-Przystawy w Grabowie.

1.2. ZAKRES STOSOWANIA ST

Specyfikacja Techniczna (ST) jest stosowana jako dokument przetargowy i kontraktowy przy zlecaniu i realizacji robót wymienionych w pkt. 1.1.

1.3. ZAKRES ROBÓT OBJĘTYCH ST

Ustalenia zawarte w niniejszej Specyfikacji dotyczą zasad prowadzenia robót związanych z mechanicznym i ręcznym wykonaniem:

- koryta głębokości z godnej z przedmiarem robót (30cm)

przeznaczonym do ułożenia konstrukcji jezdni na dojazdach, poszerzeniach, wraz z profilowaniem i zagęszczaniem podłoża.

1.4. OKREŚLENIA PODSTAWOWE

Określenia są zgodne z obowiązującymi, odpowiednimi polskimi normami i z definicjami podanymi w ST D-00.00.00. "Przepisy ogólne".

1.5. OGÓLNE WYMAGANIA DOTYCZĄCE ROBÓT

Wykonawca robót jest odpowiedzialny za jakość wykonanych robót oraz za ich zgodność z Dokumentacją Projektową, ST oraz z zaleceniami Inspektora nadzoru. Ogólne wymagania dotyczące robót podano w ST D-00.00.00."Przepisy ogólne".

2. MATERIAŁY

Nie występują.

3. SPRZĘT

Do wykonywania robót należy stosować równiarki samojezdne lub spycharki uniwersalne z ukośnie ustawionym lemieszem oraz sprzęt do ręcznego prowadzenia robót ziemnych. Inspektor nadzoru może dopuścić wykonanie koryta i profilowanie podłoża z zastosowaniem zwykłej spycharki z lemieszem ustawionym prostopadle do kierunku pracy maszyny. Do zagęszczenia podłoża należy użyć walców oraz ewentualnie w miejscach trudno dostępnych innego sprzętu zagęszczającego, zapewniającego uzyskanie wymaganych wartości wskaźnika zagęszczenia. Cały sprzęt budowlany, maszyny, urządzenia i narzędzia powinny być w dobrym stanie, zapewniającym uzyskanie odpowiedniej jakości robót, w szczególności stosowany sprzęt nie może spowodować niekorzystnego wpływu na właściwości gruntu podłoża. Sprzęt budowlany powinien odpowiadać pod względem typów i ilości wskazaniom zawartym w PZJ lub projekcie organizacji robót, zaakceptowanym przez Inspektora nadzoru, lub w przypadku braku takich dokumentów powinien być uzgodniony i zaakceptowany przez Inspektora nadzoru. Sprzęt powinien być stale utrzymywany w dobrym stanie technicznym. Wykonawca powinien również dysponować sprawnym sprzętem rezerwowym, umożliwiającym prowadzenie robót w przypadku awarii sprzętu podstawowego. Jakiegokolwiek sprzęt, maszyny, urządzenia i narzędzia nie gwarantujące zachowania wymagań jakościowych robót zostaną przez Inspektora nadzoru zdyskwalifikowane i nie dopuszczone do robót.

4. TRANSPORT

Nie występuje.

5. WYKONANIE ROBÓT

5.1. ZASADY OGÓLNE

Wykonawca powinien przystąpić do wykonania koryta oraz profilowania i zagęszczania podłoża bezpośrednio przed rozpoczęciem robót związanych z wykonaniem warstw nawierzchni. Wcześniejsze przystąpienie do wykonania koryta oraz profilowania i zagęszczania podłoża i wykonywanie tych robót z wyprzedzeniem jest możliwe wyłącznie za zgodą Inspektora nadzoru, w korzystnych warunkach atmosferycznych. W wykonanym korycie oraz po wyprofilowanym i zagęszczonym podłożu nie może odbywać się ruch budowlany, nie związany bezpośrednio z wykonaniem pierwszej warstwy nawierzchni.

5.2. WYKONANIE KORYTA

Jeżeli według Dokumentacji Projektowej lub zaleceń Inspektora nadzoru nawierzchnia będzie wykonywana w korycie, to jego położenie powinno zostać wytyczone. Sposób wytyczenia powinien umożliwiać wykonanie koryta oraz warstw nawierzchni z tolerancjami określonymi w Dokumentacji Projektowej, Specyfikacjach lub przez Inspektora nadzoru. Paliki lub szpilki do kontroli ukształtowania koryta w planie i profilu powinny być wcześniej przygotowane, odpowiednio zamocowane i utrzymywane w czasie robót przez Wykonawcę. Rozmieszczenie palików, ustawionych w rzędach równoległych do osi drogi, powinno umożliwiać naciągnięcie sznurków lub linek do wytyczenia robót w odstępach nie większych niż co 10 metrów. Rodzaj sprzętu, a w szczególności jego moc należy dostosować do rodzaju gruntu, w którym prowadzone są roboty i do trudności jego odspojenia. W przypadku gruntów spoistych należy stosować cięższe typy równiarek oraz spycharki uniwersalne. Jeżeli dokładność mechanicznego wykonania koryta tego wymaga ostateczne profilowanie należy wykonać ręcznie. Ręczne wykonanie koryta należy stosować na dojazdach, poszerzeniach, gdy jego szerokość nie pozwala na zastosowanie maszyn. Grunt odspojony w czasie wykonywania koryta powinien być wykorzystany w robotach ziemnych lub w inny sposób zaakceptowany przez Inspektora nadzoru. Profilowanie i zagęszczenie podłoża w korycie należy wykonać zgodnie z zasadami określonymi w p. 5.3. i w p. 5.4.

5.3. PROFILOWANIE PODŁOŻA

Przed przystąpieniem do profilowania podłoże powinno być oczyszczone ze wszelkich zanieczyszczeń. Należy usunąć błoto i grunt który uległ nadmiernemu nawilgoceniu. Po oczyszczeniu powierzchni podłoża, które ma być profilowane należy sprawdzić, czy istniejące rzedne terenu umożliwiają uzyskanie po profilowaniu zaprojektowanych rzędnych podłoża. Zaleca się aby rzedne terenu przed profilowaniem były o co najmniej 5 cm wyższe niż projektowane rzedne podłoża. Jeżeli powyższy warunek nie jest spełniony i występują zaniżenia poziomu w podłożu przewidzianym do profilowania Wykonawca powinien spulchnić podłoże na głębokość zaakceptowaną przez Inspektora nadzoru, dowieźć dodatkowy grunt spełniający wymagania obowiązujące dla górnej strefy korpusu, w ilości koniecznej do uzyskania wymaganych rzędnych wysokościowych i zagęścić warstwę do uzyskania wartości wskaźnika zagęszczenia, określonych w tablicy 1. Jeżeli rzedne podłoża przed profilowaniem nie wymagają dowiezienia i wbudowania dodatkowego gruntu, to przed przystąpieniem do profilowania oczyszczonego podłoża jego powierzchnię należy dogęścić 3 - 4 przejściami średniego walca stalowego, gładkiego lub w inny sposób zaakceptowany przez Inspektora nadzoru. Do profilowania podłoża należy stosować równiarki oraz sprzęt ręczny. Ścięty grunt powinien być wykorzystany w robotach ziemnych lub w inny sposób zaakceptowany przez Inspektora nadzoru.

5.4. ZAGĘSZCZENIE PODŁOŻA

Bezpośrednio po profilowaniu podłoża należy przystąpić do jego dogęszczania przez wałowanie. Jakikolwiek nierówności powstałe przy zagęszczaniu powinny być naprawione przez Wykonawcę w sposób zaakceptowany przez Inspektora nadzoru. Zagęszczenie podłoża należy kontrolować według normalnej próby Proctora, przeprowadzonej zgodnie z PN-88/B-04481 (metodą I lub II). Wskaźnik zagęszczenia należy określić zgodnie z BN-77/8931-12. Minimalną wartość wskaźnika zagęszczenia podano w tablicy 1.

5.5. UTRZYMANIE KORYTA ORAZ WYPROFILOWANEGO I ZAGĘSZCZONEGO PODŁOŻA

Podłoże (koryto) po wyprofilowaniu i zagęszczeniu powinno być utrzymywane w dobrym stanie.

Tablica 1. Minimalne wartości wskaźnika zagęszczenia podłoża (I_g)

Strefa korpusu	Minimalna wartość I_g dla
	Ruch ciężki i bardzo ciężki
Górna warstwa o grubości 20 cm	1,00
Na głębokości od 20 do 50 cm od powierzchni robót ziemnych lub terenu	1,00

Jeżeli po wykonaniu robót związanych z profilowaniem i zagęszczeniu podłoża nastąpi przerwa w robotach i Wykonawca nie przystępuje natychmiast do układania warstw nawierzchni, to powinien on zabezpieczyć podłoże przed nadmiernym zawilgoceniem, na przykład przez rozłożenie folii lub w inny sposób zaakceptowany przez Inspektora nadzoru. Jeżeli wyprofilowane i zagęszczone podłoże uległo nadmiernemu zawilgoceniu, to przed przystąpieniem do układania podbudowy należy odczekać do czasu jego naturalnego osuszenia. Po osuszeniu podłoża Inspektor nadzoru oceni jego stan i ewentualnie zaleci wykonanie niezbędnych napraw. Jeżeli zawilgocenie nastąpiło wskutek zaniedbania Wykonawcy, to dodatkowe naprawy wykona on na własny koszt.

6. KONTROLA JAKOŚCI ROBÓT

6.1. OGÓLNE ZASADY KONTROLI JAKOŚCI ROBÓT

W czasie robót Wykonawca powinien prowadzić systematyczne badania kontrolne w zakresie i z częstotliwością gwarantującą zachowanie wymagań jakości robót, lecz nie rzadziej niż wskazano w odpowiednich punktach niniejszej Specyfikacji. Częstotliwość badań kontrolnych w czasie robót związanych z wykonaniem koryta oraz profilowaniem i zagęszczeniu podłoża podano w tablicy 2.

Tablica 2. Częstotliwość badań kontrolnych w czasie robót przy wykonaniu koryta oraz profilowaniu i zagęszczeniu podłoża.

Lp .	Wyszczególnienie badań	Częstotliwość badań	
		Minimalna liczba badań	Maksymalna powierzchnia [m^2] przypadająca na jedno badanie
1.	Szerokość, głębokość i położenie koryta	Z częstotliwością gwarantującą spełnienie wymagań przy określonych odbiorze, w p. 6.2	
2.	Ukształtowanie pionowe osi koryta	j.w.	
3.	Zagęszczenie, wilgotność gruntu - badanie wskaźnika zagęszczenia	2	600

Wskaźnik zagęszczenia należy sprawdzać według BN-77/8931-12, przynajmniej w dwóch punktach, wybranych losowo dla koryta wykonywanego mechanicznie. Zagęszczenie należy kontrolować na podstawie normalnej próby Proctora, według PN-88/B-04481 (metoda I lub II). W przypadku, gdy przeprowadzenie badania zagęszczenia według metody Proctora jest niemożliwe ze względu na gruboziarniste uziarnienie materiału tworzącego podłoże, kontrolę zagęszczenia należy oprzeć na metodzie obciążenia płytowych. Należy określić pierwotny i wtórny moduł odkształcenia podłoża według BN-64/8931-02. Stosunek wtórnego i pierwotnego modułu odkształcenia nie powinien przekraczać 2.2. Wilgotność w czasie zagęszczania należy badać przynajmniej dwukrotnie.

6.2. BADANIA I POMIARY WYKONANEGO KORYTA I PODŁOŻA

6.2.1. Zagęszczenie

Wskaźnik zagęszczenia koryta i wyprofilowanego podłoża określony wg BN-77/8931-12 nie powinien być mniejszy od podanego w tabelicy 1.

Wilgotność w czasie zagęszczania należy badać według PN-B-06714-17. Wilgotność gruntu podłoża powinna być równa wilgotności optymalnej z tolerancją od -20% do +10%

6.2.2. Równość

Nierówności profilowanego i zagęszczonego podłoża należy mierzyć łata co 20 metrów w kierunku podłużnym. Nierówności poprzeczne należy mierzyć 2 metrową łata co najmniej 3 razy. Nierówności nie mogą przekraczać 2 cm.

6.2.3. spadki poprzeczne

Spadki poprzeczne należy mierzyć za pomocą 2 metrowej łaty i poziomicy 10 razy na 1 km. Spadki poprzeczne podłoża powinny być zgodne z Dokumentacją Projektową z tolerancją $\pm 0.5 \%$.

6.2.4. głębokość koryta i rzędne dna

Głębokość koryta i rzędne należy sprawdzać co 10 m na jej krawędziach. Różnice pomiędzy rzędnymi zmierzonymi i projektowanymi nie powinny przekraczać +1 cm i -2 cm.

6.2.5. szerokość koryta

Szerokość koryta należy sprawdzać co 10 m. Szerokość koryta nie może różnić się od szerokości projektowanej o więcej niż +10 cm i -5 cm.

6.2.6. zasady postępowania z odcinkami o niewłaściwych cechach geometrycznych

Wszystkie powierzchnie, które wykazują większe odchylenia cech geometrycznych od określonych w punkcie 6.2.2. powinny być naprawione przez spulchnienie do głębokości co najmniej 10 cm, wyrównanie i powtórne zagęszczenie. Dodanie nowego materiału bez spulchnienia wykonanej warstwy jest niedopuszczalne.

7. OBMIAR ROBÓT

Obmiaru koryta oraz wyprofilowanego i zagęszczonego podłoża dokonuje się na budowie w metrach kwadratowych (m^2).

8. ODBIÓR ROBÓT

Ogólne zasady odbioru robót podano w ST D-M.00.00.00.

Roboty uznaje się za zgodne z dokumentacją projektową, ST i wymaganiami Inspektora nadzoru, jeżeli wszystkie pomiary i badania z zachowaniem tolerancji wg pkt 6 dały wyniki pozytywne.

9. PODSTAWA PŁATNOŚCI

Płatność za metr kwadratowy wykonanego koryta należy przyjmować zgodnie z obmiarem i oceną jakości robót na podstawie pomiarów i badań laboratoryjnych.

Zgodnie z Dokumentacją Projektową należy wykonać mechanicznie i ręcznie koryto w ilości zgodnej z przedmiarem robót oraz wykonać profilowanie koryta i podłoża na powierzchni jak wyżej.

Cena jednostkowa wykonanego koryta obejmuje:

- prace pomiarowe,
- odspojenie gruntu z przerzutem na pobocze i rozplantowaniem,
- załadunek nadmiaru odspojonego gruntu na środki transportowe i odwiezienie na odkład lub nasyp,
- profilowanie dna koryta i poboczy,
- zagęszczenie,

— utrzymanie koryta.

10. PRZEPISY ZWIĄZANE

10.1. NORMY

1. PN-87/S-02201 Drogi samochodowe. Nawierzchnie drogowe. Podział, nazwy i określenia
2. PN-S-02205 Drogi samochodowe. Roboty ziemne. Wymagania i badania
3. PN-B-04481 Grunty budowlane. Badania próbek gruntu
4. BN-64/8931-02 Drogi samochodowe. Oznaczanie modułu odkształcenia nawierzchni podatnych i podłoża przez obciążenie płytą.
5. BN-75/8931-03 Drogi samochodowe. Pobieranie próbek gruntów do celów drogowych i lotniskowych.

D-04.06.01. NAWIERZCHNIA Z BETONU CEMENTOWEGO NA DOJAZDACH DO MOSTU

1. WSTĘP

1.1. PRZEDMIOT ST

Przedmiotem niniejszej Specyfikacji Technicznej (ST) są wymagania dotyczące wykonania i odbioru nawierzchni z betonu cementowego na dojazdach do mostu w związku z budową mostu przez rzekę Grabowa w km 18+400 w ciągu drogi gminnej Grabowo-Przystawy w Grabowie.

1.2. ZAKRES STOSOWANIA ST

Szczegółowa Specyfikacja Techniczna (ST) ma zastosowanie jako dokument przetargowy oraz jako dokument kontraktowy przy realizacji robót podanych w p. 1.1.

1.3. ZAKRES STOSOWANIA NAWIERZCHNI Z BETONU

Zakres robót obejmuje ułożenie płyty betonowej, warstwy nawierzchni z betonu cementowego B 30 o grubości warstwy 15 cm na podsypce żwirowej na dojazdach do mostu. Nawierzchnie betonowe wykonuje się z betonu odpowiadającego klasie od B 30 do B 50, zgodnie z normą PN-B-06250:1988 [25].

1.4. OKREŚLENIA PODSTAWOWE

1.4.1. Beton zwykły - beton o gęstości pozornej powyżej $2,0 \text{ kg/dm}^3$ wykonany z cementu, wody, kruszywa mineralnego o frakcjach piaskowych i grubszych oraz ewentualnych dodatków mineralnych i domieszek chemicznych.

1.4.2. Zaczyn cementowy - mieszanina cementu i wody.

1.4.3. Zaprawa cementowa - mieszanina cementu, kruszywa mineralnego do 2 mm i wody.

1.4.4. Mieszanina betonowa - mieszanina wszystkich składników użytych do wykonania betonu przed zagęszczeniem.

1.4.5. Klasa betonu - symbol literowo-liczbowy (np. betonu klasy B30 przy $R_b^G = 30 \text{ MPa}$) określający wytrzymałość gwarantowaną betonu (R_b^G).

1.4.6. Beton napowietrzony - beton zawierający dodatkowo wprowadzone powietrze w postaci pęcherzyków, w ilości nie mniejszej niż 3,5% objętości zagęszczonej masy betonowej, a powstałe w wyniku działania domieszek napowietrzających, dodanych do mieszanki betonowej.

1.4.7. Beton nawierzchniowy - beton napowietrzony o określonej wytrzymałości na rozciąganie przy zginaniu i mrozoodporności, wbudowany w nawierzchnię.

1.4.8. Domieszki napowietrzające - preparaty powierzchniowo czynne umożliwiające wprowadzenie podczas mieszania mieszanki betonowej określonej ilości drobnych równomiernie rozmieszczonych pęcherzyków powietrza, które pozostają w betonie stwardniałym.

1.4.9. Preparaty pielęgnacyjne - produkty ciekłe służące do pielęgnacji świeżego betonu. Naniesione na jego powierzchnię, wytwarzają „powłokę” pielęgnacyjną, zabezpieczającą powierzchnię betonu przed odparowaniem wody.

1.4.10. Szczelina rozszerzania - szczelina dzieląca płyty betonowe na całej ich grubości i umożliwiająca wydłużanie się i kurczenie płyt.

1.4.11. Szczelina skurczowa pełna - szczelina dzieląca płyty betonowe na całej grubości i umożliwiająca tylko kurczenie się płyt.

1.4.12. Szczelina skurczowa pozorna - szczelina dzieląca płyty betonowe w części górnej przekroju poprzecznego.

1.4.13. Szczelina podłużna - szczelina skurczowa wykonana wzdłuż osi drogi.

1.4.14. Masa zalewowa na gorąco - mieszanina składająca się z asfaltu drogowego, modyfikowanego dodatkiem kauczuku lub żywic syntetycznych, wypełniaczy i innych dodatków uszlachetniających, przeznaczona do wypełniania szczelin nawierzchni na gorąco.

1.4.15. Masa zalewowa na zimno - mieszanina żywic syntetycznych, jedno- lub dwuskładnikowych, zawierająca konieczne dodatki uszlachetniające i wypełniające, przeznaczona do wypełniania szczelin na zimno.

1.4.16. Pozostałe określenia podstawowe są zgodne z obowiązującymi, odpowiednimi polskimi normami i z definicjami podanymi w OST D-M-00.00.00 „Wymagania ogólne” pkt 1.4.

1.5. OGÓLNE WYMAGANIA DOTYCZĄCE ROBÓT.

Ogólne wymagania dotyczące robót podano w ST, w rozdziale D-00.00.00. pt. "Wymagania ogólne".

2. MATERIAŁY

2.1. OGÓLNE WYMAGANIA DOTYCZĄCE MATERIAŁÓW

Ogólne wymagania dotyczące materiałów, ich pozyskiwania i składowania, podano w OST D-M-00.00.00 „Wymagania ogólne” pkt. 2.

2.2. CEMENT

Należy stosować cemeny, których właściwości odpowiadają wymaganiom normy PN-EN197-1:2002 [5].

Przechowywanie cementu powinno się odbywać zgodnie z BN-88/6731-08 [43].

Rodzaje cementów do drogowych nawierzchni betonowych podano w tablicy 2.

Tablica 2. Cementy do drogowych nawierzchni betonowych

Rodzaje nawierzchni	Klasa betonu	Rodzaj cementu	Klasa cementu	Wymagania normowe	Wymagania specjalne
Typowa nawierzchnia bet.	B30	cement portlandzki CEM I	32,5 N 32,5 R 42,5 N 42,5 R	PN-EN 197-1:2002 [5] oraz aprobaty technicznej IBDiM	Wodozadržność wg PN-EN 196-3:1996 [3] ≤ 28,0%, wytrzymałość po 2 dniach wg PN-EN 196-1:1996 [1] ≤ 29,0 MPa, powierzchnia właściwa wg PN-EN 196-6:1997 [4] ≤ 3500 cm ² /g, początek wiązania wg PN-EN 196-3:1996 [3] ≥ 120 minut
		cement portlandzki żuźłowy CEM II/A-S CEM II/B-S	32,5 N 32,5 R		
		cement portlandzki popiołowy CEM II/A-V CEM II/B-V	42,5 N 42,5 R		
		cement hutniczy CEM III/A	32,5 N 42,5 N		

2.3. KRUSZYWO

Do wykonywania mieszanek betonowych do nawierzchni drogowych należy stosować kruszywa łamane, żwirowe, piasek, o maksymalnym wymiarze ziaren do 31,5 mm według norm PN-B-11111:1996 [36], PN-B-11112:1996 [37], PN-B-11113:1996 [38] i spełniające wymagania zawarte w niniejszych ST.

Udział kruszywa łamanego w mieszance o uziarnieniu do 8 mm powinien wynosić co najmniej 50% a w mieszance powyżej 8 mm co najmniej 35%.

Kruszywa łamane powinny spełniać wymagania określone w tabelicy 3.

Tablica 3. Wymagania dla kruszywa łamanego

Lp.	Właściwości	B40 i B50	B30 i B35	Badanie według
1	Ścieralność w bębnie Los Angeles, %, nie więcej niż:	25	35	PN-B-06714-42 [34]
2	Nasiąkliwość, %, nie więcej niż: a) kruszywa ze skał magmowych i przeobrażonych – frakcja od 4 mm do 8 mm – frakcja powyżej 8 mm b) kruszywa ze skał osadowych	1,5 1,2 2,0	2,0 2,0 3,0	PN-B-06714-18 [30]
3	Mrozoodporność, %, nie więcej niż: a) kruszywa ze skał magmowych i przeobrażonych b) kruszywa ze skał osadowych	2,0 2,0	4,0 5,0	PN-B-06714-19 [31]
4	Zawartość ziarn nieforemnych, %, nie więcej niż:	20	25	PN-B-06714-16 [29]
5	Zawartość zanieczyszczeń obcych, %, nie więcej niż:	0,1	0,2	PN-B-06714-12 [26]
6	Zawartość związków siarki w przeliczeniu na SO ₃ , %, nie więcej niż:	0,1	0,1	PN-B-06714-28 [33]
7	Zawartość zanieczyszczeń organicznych. Barwa cieczy nad kruszywem nie ciemniejsza niż:	wzorcowa		PN-B-06714-26 [32]

Piasek wg PN-B-11113:1996 [38] i piasek łamany wg PN-B-11112:1996 [37] powinny spełniać wymagania określone w tabelicy 4.

Tablica 4. Wymagania dla piasku i piasku łamanego

Lp.	Właściwości	Wymagania		Badanie według
		piasek	piasek łamany	
1	Wskaźnik piaskowy, większy niż	75	65	BN-64/8931-01 [44]
2	Zawartość zanieczyszczeń obcych, %, nie więcej niż:	0,1	0,1	PN-B-06714-12 [26]
3	Zawartość związków siarki w przeliczeniu na SO ₃ , %, nie więcej niż:	0,2	0,2	PN-B-06714-28 [33]
4	Zawartość zanieczyszczeń organicznych. Barwa cieczy nad kruszywem nie ciemniejsza niż:	wzorcowa		PN-B-06714-26 [32]
5	Zawartość ziarn poniżej 0,075 mm, %, nie więcej niż	1,0	1,0	PN-B-06714-15 [28]
6	Zawartość nadziarna pow. 2 mm, %, nie więcej niż:	15	15	PN-B-06714-15 [28]

Żwir powinien spełniać wymagania określone w tablicy 5.

Tablica 5. Wymagania dla żwiru

Lp.	Właściwości	B35	B30	Badanie według
1	Ścieralność w bębnie Los Angeles (całkowita), %, nie więcej niż	25	35	PN-B-06714-42 [34]
2	Zawartość ziarn słabych, %, nie więcej niż:	7	10	PN-B-06714-43 [35]
3	Nasiąkliwość, %, nie więcej niż:	1,0	2,5	PN-B-06714-18 [30]
4	Mrozoodporność, %, nie więcej niż:	2,5	5,0	PN-B-06714-19 [31]
5	Zawartość ziarn nieforemnych, %, nie więcej niż:	15	25	PN-B-06714-16 [29]
6	Zawartość zanieczyszczeń obcych, %, nie więcej niż:	0,1	0,2	PN-B-06714-12 [26]
7	Zawartość związków siarki w przeliczeniu na SO ₃ , %, nie więcej niż:	0,2	1,0	PN-B-06714-28 [33]
8	Zawartość zanieczyszczeń organicznych, barwa cieczy nad kruszywem nie ciemniejsza niż:	wzorcowa		PN-B-06714-26 [32]

2.4. WODA

Zarówno do wytwarzania mieszanki betonowej jak i do pielęgnacji wykonanej nawierzchni należy stosować wodę odpowiadającą wymaganiom PN-B-32250:1988 [40].

Bez badań laboratoryjnych można stosować wodociągową wodę pitną.

2.5. DOMIESZKI NAPOWIETRZAJĄCE

Do napowietrzania mieszanki betonowej należy stosować domieszki napowietrzające, zgodne z normą PN-EN 934-2:1999 [8] lub aprobatą techniczną.

Wykonywanie mieszanek betonowych z domieszkami napowietrzającymi oraz sposób oznaczania w nich zawartości powietrza, powinny być zgodne z PN-EN 12350-7:2001 [15].

Zalecaną zawartość powietrza w mieszance betonowej podano w tablicy 6.

Tablica 6. Zalecana zawartość powietrza w mieszance betonowej

Maksymalna średnica ziaren kruszywa, mm	Zwartość powietrza (% obj.) w mieszance betonowej			
	bez domieszki upłynniającej lub uplastyczniającej		z domieszką upłynniająca lub uplastyczniająca	
	średnia dzienna	minimalna	średnia dzienna	minimalna
8	5,5	5,0	6,5	6,0
16	4,5	4,0	5,5	5,0
31,5	4,0	3,5	5,0	4,5

2.6. MASY ZALEWOWE LUB WKŁADKI USZCZELNIAJĄCE

Do wypełnienia szczelin w nawierzchni betonowej należy stosować specjalne masy zalewowe, wbudowywane na gorąco lub na zimno, lub wkładki uszczelniające, posiadające aprobatę techniczną.

2.7. MATERIAŁY DO PIELEGNACJI NAWIERZCHNI BETONOWEJ

Do pielęgnacji nawierzchni betonowych mogą być stosowane:

- preparaty pielęgnacyjne posiadające aprobatę techniczną,
- włókniny według PN-P-01715:1985 [41],
- folie z tworzyw sztucznych,
- piasek i woda.

3. SPRZĘT

Wykonawca przystępujący do wykonania nawierzchni betonowej powinien wykazać się możliwością korzystania z następującego sprzętu:

- wytwórni stacjonarnej typu ciągłego do wytwarzania mieszanki betonowej. Wytwórnia powinna być wyposażona w urządzenia do wagowego dozowania wszystkich składników, gwarantujące następujące tolerancje dozowania, wyrażone w stosunku do masy poszczególnych składników: kruszywo $\pm 3\%$, cement $\pm 0,5\%$, woda $\pm 2\%$.
- przewoźnych zbiorników na wodę (do pielęgnacji),
- mechanicznych listew wibracyjnych do zagęszczania mieszanki betonowej,
- zagęszczarek płytowych,
- taśmociągów lub taczek do przewożenia betonu w miejsce betonowania z miejsca składowania na nasypie

4. TRANSPORT

- Transport cementu powinien odbywać się zgodnie z BN-88/6731-08 [43]. Cement luzem należy przewozić cementowozami, natomiast workowany można przewozić dowolnymi środkami transportu, w sposób zabezpieczony przed zawilgoceniem.
- Kruszywo należy przewozić dowolnymi środkami transportu w warunkach zabezpieczających je przed zanieczyszczeniem i zawilgoceniem.
- Masy zalewowe i preparaty pielęgnacyjne należy dostarczać zgodnie z warunkami podanymi w świadectwach dopuszczenia.
- Transport mieszanki betonowej powinien odbywać się zgodnie z PN-B-06250 :1988 [25].

6. WYKONANIE ROBÓT

5.1. OGÓLNE ZASADY WYKONANIA ROBÓT

Ogólne zasady wykonania robót podano w OST D-M-00.00.00 „Wymagania ogólne” pkt 5.

5.2. Projektowanie mieszanki betonowej

Przed przystąpieniem do robót, w terminie uzgodnionym z Inspektorem nadzoru-inżynierem, Wykonawca dostarczy Inżynierowi do akceptacji projekt składu mieszanki betonowej oraz wyniki badań laboratoryjnych poszczególnych składników i próbki materiałów pobrane w obecności Inżyniera do wykonania badań kontrolnych przez Inżyniera.

Projektowanie mieszanki betonowej polega na:

- doborze kruszywa do mieszanki,
- doborze ilości cementu,
- doborze ilości wody,
- doborze domieszek.

Krzywa uziarnienia mieszanki mineralnej powinna mieścić się w polu dobrego uziarnienia wyznaczonego przez krzywe graniczne.

Zalecane rzędne krzywych granicznych uziarnienia mieszanek mineralnych podano w tablicy 7.

Tablica 7. Zalecane graniczne uziarnienie mieszanki kruszyw

Bok oczka sita, mm	Rzędne krzywych granicznych		
	Mieszanka mineralna, mm		
	od 0 do 8	od 0 do 16	od 0 do 31,5
przechodzi przez			
31,5			100
16,0			62 ÷ 80
8,0			38 ÷ 62
4,0			23 ÷ 47
2,0			14 ÷ 37
1,0			8 ÷ 28
0,5			5 ÷ 18
0,25			2 ÷ 8

Podczas projektowania składu betonu należy wykonać próbne zaroby w celu sprawdzenia właściwości mieszanki betonowej zgodnie z normą PN-B-06250:1988 [25], w następującym zakresie:

- oznaczenie konsystencji. Dopuszcza się konsystencję w od K2 do K4 (od gęstoplastycznej do półciekłej).

Konsystencję mieszanki betonowej należy określać wg metody:

- pomiaru opadu stożka zgodnie z PN-B-06250:1988 [25] lub PN-EN 12350-2:2001 [10],
- pomiaru metodą Ve-Be zgodnie z PN-B-06250:1988 [25] lub PN-EN 12350-3:2001 [11],
- pomiaru stopnia zagęszczenia zgodnie z PN-EN 12350-4:2001 [12],
pomiaru metodą stolika rozplływowego zgodnie z PN-EN 12350-5:2001 [13],
- oznaczenie zawartości powietrza zgodnie z PN-EN 12350-7:2001 [15]; zalecaną zawartość powietrza w mieszance betonowej podano w tablicy 6,
- oznaczenie gęstości, zgodnie z PN-EN 12350-6:2001 [14].

Ustalony na zarobach próbnym stosunek wodno-cementowy powinien być mniejszy niż 0,45. Zawartość cementu nie powinna być mniejsza niż 350 kg/m³; zaleca się, aby zawartość cementu oraz ziarn do 0,25 mm nie była większa niż 450 kg/m³. W przypadku mieszanki kruszyw o uziarnieniu do 8 mm dopuszcza się 500 kg/m³.

5.3. Właściwości betonu

Należy wykonać próbki o wymiarach podanych poniżej w celu sprawdzenia cech betonu:

- wytrzymałości na ściskanie zgodnie z PN-B-06250: 1988 [25] na próbkach 150 x 150 x 150 mm, sporządzonych i pielęgnowanych wg ww. normy lub PN-EN 12390-2:2001 [17],

- wytrzymałości na rozciąganie przy zginaniu zgodnie z PN-S-96015:1975 [42] na próbkach 150 x 150 x 700 mm lub PN-EN 12390-6:2001[21]; dopuszcza się wytrzymałość na rozciąganie przy rozłupywaniu zgodnie z PN-EN 12390-6:2001 [21],
 - odporności na działanie mrozu metodą bezpośrednią zgodnie z normą PN-B-06250: 1988 [25] na próbkach 100 x 100 x 100 mm, sporządzonych i pielęgnowanych wg ww. normy,
 - nasiąkliwości zgodnie z normą PN-B-06250:1988 [25] na próbkach 100 x 100 x 100 mm, sporządzonych i pielęgnowanych wg ww. normy,
 - odporności na działanie soli odladzających zgodnie z procedurą IBDiM nr PB-TB-01/2001 [48] na próbkach 100x100x100 mm sporządzonych i pielęgnowanych zgodnie z PN-B-06250:1988 [25].
- Beton powinien spełniać wymagania określone w tablicy 8.

Tablica 8. Wymagania dla betonu klasy od B30 do B50

Lp.	Właściwości	Wymagania	Badanie według
1	Wytrzymałość na ściskanie po 28 dniach dojrzewania, nie mniejsza niż, MPa	dla B30 dla B50	PN-B-06250 [25] PN-EN 12390-3 [18]
2	Wytrzymałość na rozciąganie przy zginaniu, po 28 dniach dojrzewania, nie mniejsza niż, MPa	od 4,0 do 6,5	PN-S-96015 [42] PN-E 12390-6[21]
3	Nasiąkliwość po 28 dniach dojrzewania, nie więcej niż, %	5,0	PN-B-06250 [25]
4	Mrozoodporność po 150 cyklach, przy badaniu bezpośrednim, ubytek masy, nie więcej niż, % Spadek wytrzymałości na ściskanie, nie więcej niż, %	5,0 20	PN-B-06250 [25]
5	Odporność na działanie soli odladzających po 50 cyklach w 3% NaCl	Zgodnie z procedurą IBDiM nr PB-TB-01/2001 [48]	
6	Wskaźnik rozmieszczenia porów w betonie, nie więcej niż, mm	0,200	PN-EN 480-11 [7]

5.4. WARUNKI PRZYSTĄPIENIA DO ROBÓT

Nawierzchnia betonowa nie powinna być wykonywana gdy temperatura powietrza jest niższa niż 5°C i nie wyższa niż 25°C. Przestrzeganie tych przedziałów temperatur zapewnia prawidłowy przebieg hydratacji cementu i twardnienia betonu, co gwarantuje uzyskanie wymaganej wytrzymałości i trwałości nawierzchni.

Dopuszcza się wykonywanie nawierzchni betonowej w temperaturze powietrza powyżej 25°C pod warunkiem, że temperatura mieszanki betonowej nie przekroczy 30°C. W przypadkach koniecznych dopuszcza się wykonywanie nawierzchni betonowej w temperaturze powietrza poniżej 5°C pod warunkiem stosowania zabiegów specjalnych, pozwalających na utrzymanie temperatury mieszanki betonowej powyżej 5°C przez okres co najmniej 3 dni.

Betonowania nie można wykonywać podczas opadów deszczu.

Dopuszczalny zakres temperatury mieszanki betonowej i temperatury powietrza podano w tablicy 9.

Tablica 9. Zakres temperatur dla wykonywania nawierzchni betonowej

Temperatura powietrza t_p , °C	Temperatura układanej mieszanki betonowej t_b , °C	Uwagi
$+ 5 < t_p \leq + 25$	$+ 5 \leq t_b \leq + 30$	dopuszcza się prowadzenie robót
$+ 25 < t_p < + 30$	$t_b \leq + 30$	stosowanie specjalnych zabiegów

5.5. PRZYGOTOWANIE PODBUDOWY

Podbudowę w tym przypadku stanowi kruszywo naturalne, istniejąca, wcześniej wykonana zasypka z pospółki i zagęszczona wg OST D-02.03.01.

Podbudowa powinna być przygotowana zgodnie z wymaganiami określonymi w/w SST.

5.6. WYTWARZANIE MIESZANKI BETONOWEJ

Mieszankę betonową o ściśle określonym składzie zawartym w receptcie laboratoryjnej, należy wytwarzać w wytwórniach betonu, zapewniających ciągłość produkcji i gwarantujących otrzymanie jednorodnej mieszanki.

Składniki betonu powinny być dozowane zgodnie z normą PN-B-06250:1988 [25] lub PN-EN 206-1:2000 [6]. Domieszkę napowietrzającą należy dozować razem z wodą zarobową.

Mieszanka po wyprodukowaniu powinna być od razu transportowana na miejsce wbudowania w sposób zabezpieczający przed segregacją i wysychaniem.

5.7. WBUDOWYWANIE MIESZANKI BETONOWEJ

Wbudowywanie mieszanki betonowej może się odbywać bezpośrednio w projektowanym miejscu jako płyta nawierzchni jezdni pomiędzy wcześniej wykonanymi ścianami czołowymi żelbetowymi obiektu i na całej szerokości projektowanej w obrębie przebudowy dojazdów.

Wbudowywanie mieszanki betonowej w nawierzchnię należy wykonywać ręcznie i mechanicznie przy zastosowaniu odpowiedniego sprzętu, zapewniającego równomierne rozłożenie masy oraz zachowanie jej jednorodności, zgodnie z wymaganiami normy PN-S-96015:1975 [42]. Do zagęszczenia mieszanki betonowej należy stosować mechaniczne urządzenia wibracyjne powierzchniowe, zapewniające jednolite zagęszczenie.

Zespół wibratorów układarki powinien być wyregulowany w ten sposób, by zagęszczenie masy betonowej było równomierne na całej szerokości i grubości wbudowywanego betonu.

5.8. PIELĘGNACJA NAWIERZCHNI

Dla zabezpieczenia świeżego betonu nawierzchni przed skutkami szybkiego odparowania wody, należy stosować pielęgnację preparatem pielęgnacyjnym, jako metodę najbardziej skuteczną i najmniej pracochłonną.

Preparat pielęgnacyjny, posiadający aprobatę techniczną, należy nanieść możliwie szybko po zakończeniu wbudowywania betonu. Ilość preparatu powinna być zgodna z ustaleniami SST. Preparatem pielęgnacyjnym należy również pokryć boczne powierzchnie płyt.

W przypadkach słonecznej, wietrznej i suchej pogody (wilgotność powietrza poniżej 60%) powierzchnia betonu powinna być - mimo naniesienia preparatu pielęgnacyjnego - dodatkowo pielęgnowana wodą.

W uzasadnionych przypadkach dopuszcza się stosowanie pielęgnacji polegającej na przykryciu nawierzchni matami lub włókninami i spryskiwaniu wodą przez okres 7 do 10 dni. W przypadku gdy temperatura powietrza jest powyżej 25⁰ C pielęgnację należy przedłużyć do 14 dni.

Stosowanie innych środków do pielęgnacji nawierzchni wymaga każdorazowej zgody Inżyniera.

5.9. WYKONANIE SZCZELIN

Wykonanie szczelin dylatacyjnych pozornych co około 8m należy wykonać zgodnie ze ST-D-05.03.04a

6. KONTROLA JAKOŚCI ROBÓT

6.1. OGÓLNE ZASADY KONTROLI JAKOŚCI ROBÓT

Ogólne zasady kontroli jakości robót podano w OST D-M-00.00.00 „Wymagania ogólne” pkt 6.

6.2. BADANIA PRZED PRZYSTĄPIENIEM DO ROBÓT

Przed przystąpieniem do robót Wykonawca powinien wykonać badania cementu, kruszywa oraz w przypadkach wątpliwych wody i przedstawić wyniki tych badań Inżynierowi w celu akceptacji.

Badania te powinny obejmować wszystkie właściwości określone w punktach od 2.2 do 2.4 oraz w punktach 5.2 i 5.3 niniejszej OST.

6.3. BADANIA W CZASIE ROBÓT

6.3.1. Częstotliwość oraz zakres badań i pomiarów

Częstotliwość i zakres badań i pomiarów w czasie wykonywania nawierzchni betonowej podano w tabelicy 11.

6.3.2. Właściwości kruszywa

Właściwości kruszywa należy określić przy każdej zmianie rodzaju kruszywa i dla każdej partii. Właściwości kruszywa powinny być zgodne z wymaganiami podanymi w pktcie 2.3.

6.3.3. Właściwości wody

W przypadkach wątpliwych należy przeprowadzić badania wody według PN-B-32250:1998 [40].

6.3.4. Właściwości cementu

Dla każdej dostawy cementu należy określić jego właściwości. Wyniki powinny być zgodne z PN-EN 197-1:2002 [5] i PN-B-19705:1998 [39].

Tablica 11. Częstotliwość oraz zakres badań w czasie wykonywania nawierzchni betonowej

Lp.	Wyszczególnienie badań	Częstotliwość badań. Minimalna liczba na dziennej działce roboczej
1	Właściwości kruszywa	Dla każdej partii kruszywa i przy każdej zmianie kruszywa
2	Właściwości wody	Dla każdego wątpliwego źródła
3	Właściwości cementu	Dla każdej partii
4	Uziarnienie mieszanki mineralnej	1
5	Oznaczenie konsystencji mieszanki betonowej	3
6	Oznaczenie zawartości powietrza w mieszance betonowej	3
7	Oznaczenie wytrzymałości na ściskanie po 28 dniach	3 próbki
8	Oznaczenie wytrzymałości na rozciąganie przy zginaniu po 28 dniach	3 próbki
9	Oznaczenie nasiąkliwości betonu	3 próbki na 1 km
10	Oznaczenie mrozoodporności betonu	3 próbki na 1 km

6.3.5. Uziarnienie mieszanki mineralnej

Uziarnienie mieszanki mineralnej należy określić według PN-B-06714-15:1991 [28]. Krzywa uziarnienia mieszanki mineralnej powinna być zgodna z receptą.

6.3.6. Oznaczenie konsystencji mieszanki betonowej

Badanie konsystencji mieszanki betonowej należy wykonać zgodnie z normą wg metody podanej w receptce.

6.3.7. Oznaczenie zawartości powietrza w mieszance betonowej

Badanie zawartości powietrza w mieszance betonowej należy wykonać zgodnie z PN-EN 12350-7:2001 [15]. Wyniki badań powinny być zgodne z receptą.

6.3.8. Wytrzymałość betonu na ściskanie

Przed oznaczeniem wytrzymałości na ściskanie należy przeprowadzić oznaczenie gęstości betonu wg PN-EN 12390-7:2001 [22]. Gęstość nie powinna być mniejsza niż 97% gęstości średniej podanej w receptce.

Badanie wytrzymałości betonu na ściskanie należy wykonać zgodnie z PN-B-06250:1988 [25] lub PN-EN 12390-3:2001[18]. Wyniki badań powinny być zgodne z wymaganiami podanymi w tablicy 8.

6.3.9. Wytrzymałość betonu na rozciąganie przy zginaniu

Badanie wytrzymałości betonu na rozciąganie przy zginaniu należy wykonać zgodnie z PN-EN 12390-5:2001 [20]. Wyniki badań powinny być zgodne z wymaganiami zawartymi w tablicy 8.

6.3.10. Nasiąkliwość betonu

Badanie nasiąkliwości betonu należy wykonać zgodnie z PN-B-06250:1988 [25]. Wyniki badań powinny być zgodne z wymaganiami podanymi w tablicy 8.

6.3.11. Mrozoodporność betonu

Badanie mrozoodporności betonu należy wykonać zgodnie z PN-B-06250:1988 [25]. Wyniki badań powinny być zgodne z wymaganiami podanymi w tablicy 8.

6.4. BADANIA DOTYCZĄCE CECH GEOMETRYCZNYCH NAWIERZCHNI BETONOWEJ

6.4.1. Częstotliwość oraz zakres badań i pomiarów

Częstotliwość oraz zakres badań i pomiarów podaje tablica 12.

Tablica 12. Częstotliwość oraz zakres badań i pomiarów wykonanej nawierzchni betonowej

Lp.	Wyszczególnienie badań i pomiarów	Minimalna częstotliwość badań i pomiarów
1	Szerokość nawierzchni	1 raz
2	Równość podłużna	1 raz łata czterometrową
3	Równość poprzeczna	1 raz
4	Spadki poprzeczne ^{*)}	1 raz
5	Rzędne wysokościowe	1raz zgodność z projektem
6	Ukształtowanie osi w planie ^{*)}	
7	Grubość nawierzchni	1 raz
8	Sprawdzenie szczelin - rozmieszczenie, wypełnienie	1 raz przy wiadukcie
9	Wytrzymałość na ściskanie, nasiąkliwość i mrozoodporność	w przypadkach wątpliwych, według decyzji Inżyniera

6.4.2. Szerokość nawierzchni

Szerokość nawierzchni powinna być zgodna z dokumentacją projektową, z tolerancją od 0 do 3 cm.

6.4.3. Równość nawierzchni

Nierówności podłużne nawierzchni należy mierzyć 4m łata, wg BN-68/8931-04 [45].

Nierówności nawierzchni nie mogą przekraczać:

– 6 mm .

Nierówności poprzeczne nawierzchni należy mierzyć łata 4-metrową. Nierówności nie mogą przekraczać 5 mm.

6.4.4. Spadki poprzeczne nawierzchni

Spadki poprzeczne nawierzchni powinny być zgodne z dokumentacją projektową z tolerancją $\pm 0,2$ %.

6.4.5. Rzędne wysokościowe nawierzchni

Rzędne wysokościowe nawierzchni powinny być zgodne z dokumentacją projektową z tolerancją $\pm 1,5$ cm.

6.4.6. Ukształtowanie osi w planie

Oś nawierzchni w planie powinna być usytuowana zgodnie z dokumentacją projektową z tolerancją ± 5 cm .

6.4.7. Grubość nawierzchni

Grubość nawierzchni powinna być zgodna z dokumentacją projektową z tolerancją od 0 do 0,5%.

6.4.8. Sprawdzanie szczelin

Sprawdzanie polega na oględzinach zewnętrznych i otwarciu szczeliny na długości min 10 cm.

6.4.9. Wytrzymałość na ściskanie, nasiąkliwość i mrozoodporność

Sprawdzenie polega na odwierceniu lub wycięciu próbek z wykonanej nawierzchni i przebadaniu w sposób określony w normach PN-B-06250:1988 [25], PN-EN 480-11:2000 [7].

7. OBMIAR ROBÓT

7.1. Ogólne zasady obmiaru robót

Ogólne zasady obmiaru robót podano w OST D-M-00.00.00 „Wymagania ogólne” pkt 7.

7.2. Jednostka obmiarowa

Jednostką obmiarową jest m^2 (metr kwadratowy).

8. ODBIÓR ROBÓT

Ogólne zasady odbioru robót podano w ST D-M.00.00.00.

Roboty uznaje się za zgodne z dokumentacją projektową, ST i wymaganiami Inspektora nadzoru, jeżeli wszystkie pomiary i badania z zachowaniem tolerancji wg pkt. 6 dały wyniki pozytywne.

9. PODSTAWA PŁATNOŚCI

Cena wykonania 1 m^2 nawierzchni betonowej obejmuje:

- prace pomiarowe i roboty przygotowawcze,
- oznakowanie robót,
- dostarczenie materiałów,
- wyprodukowanie mieszanki betonowej,
- transport mieszanki na miejsce wbudowania,
- oczyszczenie i przygotowanie podłoża,
- ustawienie deskowań,
- ułożenie warstwy nawierzchni i zagęszczenie,
- pielęgnacja nawierzchni
- przeprowadzenie pomiarów i badań laboratoryjnych wymaganych w specyfikacji technicznej.

10. PRZEPISY ZWIĄZANE

10.1. NORMY

- | | | |
|----|-------------------|--|
| 1. | PN-EN 196-1:1996 | Metody badania cementu. Oznaczanie wytrzymałości |
| 2. | PN-EN 196-2:1996 | Metody badania cementu. Analiza chemiczna cementu |
| 3. | PN-EN 196-3:1996 | Metody badania cementu. Oznaczanie czasu wiązania i stałości objętości |
| 4. | PN-EN 196-6:1996 | Metody badania cementu. Oznaczanie stopnia zmielenia |
| 5. | PN-EN 197-1:2002 | Cement. Część 1: Skład, wymagania i kryteria zgodności dotyczące cementu powszechnego użytku |
| 6. | PN-EN 206-1:2000 | Beton. Część 1: Wymagania, właściwości, produkcja i zgodność |
| 7. | PN-EN 480-11:2000 | Domieszki do betonu, zaprawy i zaczynu. Metody badań. Oznaczanie charakterystyki porów powietrznych w stwardniałym betonie |

8. PN-EN 934-2:1999 Domieszki do betonu, zaprawy i zaczynu.
9. PN-EN 12350-1:2001 Domieszki do betonu. Definicje i wymagania
Badania mieszanki betonowej. Część 1. Pobieranie próbek
10. PN-EN 12350-2:2001 Badania mieszanki betonowej. Część 2. Badanie konsystencji metodą stożka opadowego
11. PN-EN 12350-3:2001 Badania mieszanki betonowej. Część 3. Badanie konsystencji metodą VeBe
12. PN-EN 12350-4:2001 Badania mieszanki betonowej. Część 4. Badanie konsystencji metodą oznaczania stopnia zagęszczalności
13. PN-EN 12350-5:2001 Badania mieszanki betonowej. Część 5. Badanie konsystencji metodą stolika rozplływowego
14. PN-EN 12350-6:2001 Badania mieszanki betonowej. Część 6. Gęstość
15. PN-EN 12350-7:2001 Badania mieszanki betonowej. Część 7. Badanie zawartości powietrza. Metody ciśnieniowe
16. PN-EN 12390-1:2001 Badania betonu. Część 1. Kształt, wymiary i inne wymagania dotyczące próbek do badania i form
17. PN-EN 12390-2:2001 Badania betonu. Część 2. Wykonywania i pielęgnacja próbek do badań wytrzymałościowych
18. PN-EN 12390-3:2001 Badania betonu. Część 3. Wytrzymałość na ścislenie próbek do badania
19. PN-EN 12390-4:2001 Badania betonu. Część 4. Wytrzymałość na ścislenie – Specyfikacja maszyn wytrzymałościowych
20. PN-EN 12390-5:2001 Badania betonu. Część 5. Wytrzymałość na zginanie próbek do badania
21. PN-EN 12390-6:2001 Badania betonu. Część 6. Wytrzymałość na rozciąganie przy rozłupywaniu próbek do badania
22. PN-EN 12390-7:2001 Badania betonu. Część 7. Gęstość betonu
23. PN-EN 12390-8:2001 Badania betonu. Część 8. Głębokość penetracji wody pod ciśnieniem
24. PN-EN 12504-1:2001 Badania betonu w konstrukcjach. Część 1. Odwierty rdzeniowe – Wycinanie, ocena i badanie wytrzymałości na ścislenie
25. PN-B-06250: 1988 Beton zwykły
26. PN-B-06714-12: 1976 Kruszywa mineralne. Badania. Oznaczanie zawartości zanieczyszczeń obcych
27. PN-B-06714-13: 1978 Kruszywa mineralne. Badania. Oznaczanie zawartości pyłów mineralnych
28. PN-B-06714-15: 1991 Kruszywa mineralne. Badania. Oznaczanie składu ziarnowego
29. PN-B-06714-16: 1978 Kruszywa mineralne. Badania. Oznaczanie kształtu ziarn
30. PN-B-06714-18: 1977 Kruszywa mineralne. Badania. Oznaczanie nasiąkliwości
31. PN-B-06714-19: 1978 Kruszywa mineralne. Badania. Oznaczanie mrozoodporności metodą bezpośrednią
32. PN-B-06714-26: 1978 Kruszywa mineralne. Badania. Oznaczanie zawartości części organicznych
33. PN-B-06714-28: 1978 Kruszywa mineralne. Badania. Oznaczanie zawartości siarki metodą bromową
34. PN-B-06714-42: 1979 Kruszywa mineralne. Badania. Oznaczanie ścieralności w bębnie Los Angeles
35. PN-B-06714-43: 1979 Kruszywa mineralne. Badania. Oznaczanie zawartości ziarn słabych

- 36. PN-B-11111: 1996 Kruszywa mineralne. Kruszywa naturalne do nawierzchni drogowych. Żwir i mieszanka
- 37. PN-B-11112: 1996 Kruszywa mineralne. Kruszywa łamane do nawierzchni drogowych
- 38. PN-B-11113: 1996 Kruszywa mineralne. Kruszywa naturalne do nawierzchni drogowych. Piasek
- 39. PN-B-19705: 1998 Cement specjalny. Cement portlandzki siarczanoodporny
- 40. PN-B-32250: 1988 Materiały budowlane. Woda do betonu i zapraw
- 41. PN-P-01715: 1985 Włókniny. Zestawienie wskaźników technicznych i użytkowych oraz metod badań
- 42. PN-S-96015: 1975 Drogowe i lotniskowe nawierzchnie z betonu cementowego
- 43. BN-88/6731-08 Cement. Transport i przechowywanie
- 44. BN-64/8931-01 Drogi samochodowe. Oznaczenie wskaźnika piaskowego
- 45. BN-68/8931-04 Drogi samochodowe. Pomiar równości nawierzchni planografem i łata

10.2. INNE DOKUMENTY

- 46. Katalog typowych konstrukcji nawierzchni sztywnych, IBDiM, Warszawa, 2001
- 47. Katalog typowych konstrukcji podatnych i półsztywnych, IBDiM, Warszawa, 1997
- 48. PB-TB-01/2001 Procedura badawcza IBDiM. Badanie odporności betonu na działanie soli odladzający

D - 05.03.04a- WYPEŁNIENIE ZALEWAMI SZCZELIN POZORNYCH W NAWIERZCHNI Z BETONU CEMENTOWEGO

1. WSTĘP

1.1. PRZEDMIOT OST

Przedmiotem niniejszej Specyfikacji Technicznej (SST) są wymagania dotyczące wykonania i odbioru robót związanych z wypełnieniem szczelin zalewami na zimno w nawierzchni z betonu cementowego w związku z budową mostu przez rzekę Grabowa w km 18+400 w ciągu drogi gminnej Grabowo-Przystawy w Grabowie.

1.2. ZAKRES STOSOWANIA OST

Szczegółowa Specyfikacja Techniczna jest stosowana jako dokument przetargowy i kontraktowy przy zlecaniu i realizacji robót wymienionych w punkcie 1.1.

1.3. ZAKRES ROBÓT OBJĘTYCH OST

Ustalenia zawarte w niniejszej specyfikacji dotyczą zasad wypełniania szczelin zalewą na zimno w nawierzchni z betonu cementowego, wszystkich typów i rodzajów.

1.4. OKREŚLENIA PODSTAWOWE

1.4.1. Zalewa na zimno – jedno lub dwuskładnikowa mieszanka stosowana „na zimno” do wypełniania szczelin w nawierzchni betonowej, która po wbudowaniu zapewnia pełną szczelność i elastyczność oraz nie ulega oderwaniu od ścianek szczeliny lub rozerwaniu w pełnym zakresie temperatur osiąganych przez uszczelnioną nawierzchnię.

1.4.2. Pozostałe określenia podstawowe są zgodne z obowiązującymi, odpowiednimi polskimi normami i z definicjami podanymi w OST D-M-00.00.00 „Wymagania ogólne” [2] pkt 1.4

1.5. OGÓLNE WYMAGANIA DOTYCZĄCE ROBÓT

Ogólne wymagania dotyczące robót podano w OST D-M-00.00.00 „Wymagania ogólne” [2] pkt 1.5.

2. MATERIAŁY

2.1. OGÓLNE WYMAGANIA DOTYCZĄCE MATERIAŁÓW

Ogólne wymagania dotyczące materiałów, ich pozyskiwania i składowania, podano w OST D-M-00.00.00 „Wymagania ogólne” [2] pkt. 2.

2.2. MASA USZCZELNIAJĄCA STOSOWANA NA ZIMNO

Do uszczelniania „na zimno” szczelin poprzecznych należy stosować zalewy jedno- lub dwuskładnikowe, np. masy poliuretanowe, tiokolowe, z żywic uszlachetnionych, silikonowych, poliwinylowych, epoksydowych, itp.

Zalewy jednoskładnikowe powinny mieć postać kitów ulegających utwardzeniu pod wpływem czynników zewnętrznych (np. wilgoci). Mogą to być np. kity tiksotropowe wprowadzane w szczelinę pod ciśnieniem, masy konfekcjonowane w pojemniku fabrycznym (np. kartuszu), będącym jednorazowym ładunkiem itp.

Zalewy dwuskładnikowe powinny mieć postać gęstej cieczy, która utwardza się w szczelinie w wyniku poprzedzającego aplikację dodania utwardzacza i wymieszania.

Zalewa na zimno powinna odpowiadać wymaganiom określonym w PN-EN 14188-2:2005 [1] lub w aprobacie technicznej, uprzednio wydanej przez uprawnioną jednostkę.

Poszczególne partie i składniki zalewy na zimno powinny być składowane w zadanych pomieszczeniach oddzielnie w fabrycznym opakowaniu i zabezpieczone przed możliwością wymieszania i zanieczyszczenia. Zaleca się chronić opakowania przed bezpośrednim promieniowaniem słonecznym i przemarzaniem. Sposób przechowywania i okres składowania powinien być zgodny z zaleceniami producenta.

2.3. GRUNTOWNIK

Gruntownik, zwiększający przyczepność zalewy do ścianek szczeliny, należy stosować w przypadkach zalecanych przez producenta zalewy.

Gruntownik powinien odpowiadać wymaganiom określonym przez producenta.

Gruntownik należy składować w fabrycznie zamkniętych pojemnikach, w sposób zabezpieczający go przed zanieczyszczeniem, z zachowaniem przepisów przeciwpożarowych. Sposób przechowywania i okres składowania powinien być zgodny z zaleceniami producenta.

2.4. SZNUR USZCZELNIAJĄCY (KORD)

Sznur uszczelniający należy stosować w przypadkach przewidzianych w dokumentacji projektowej lub na wniosek Wykonawcy zaakceptowany przez Inżyniera.

Sznur uszczelniający powinien być wyprodukowany ze spienionego materiału syntetycznego (na bazie kauczuku, polietylenu, poliuretanu itp.) lub z innego materiału spełniającego wymagania określone dla sznura i mieć kształt walcowy. Średnica zewnętrzna sznura powinna być stała. Dopuszcza się tolerancję średnicy ± 1 mm.

Średnica sznura powinna być większa około 25% od szerokości szczeliny; zaleca się, aby pochodził on z jednego źródła dla całego wykonywanego zadania.

Zaleca się, aby sznur uszczelniający z materiału syntetycznego spełniał następujące wymagania:

- twardość wg metody Shore'a (skala „A”) 15 do 25
- wytrzymałość na zerwanie $\geq 0,5$ N/mm²

Przy powstaniu wątpliwości można przeprowadzać badania odporności sznura na krótkotrwałe działanie gruntownika które to badania powinny dać wynik pozytywny.

Sznur uszczelniający należy składować w warunkach zabezpieczających przed wymieszaniem poszczególnych rodzajów i gatunków oraz przed zanieczyszczeniem i zawilgoceniem.

3. SPRZĘT

3.1. OGÓLNE WYMAGANIA DOTYCZĄCE SPRZĘTU

Ogólne wymagania dotyczące sprzętu podano w OST D-M-00.00.00 „Wymagania ogólne” [2] pkt 3.

3.2. PRZECINARKI, FREZY, SZCZOTKI, LANCE, DOCISKARKI SZNURA USZCZELNIAJĄCEGO, WTRYSKARKI GRUNTOWNIKA

Przecinarki, frezy, szczotki mechaniczne, lance gorącego powietrza, dociskarki sznura uszczelniającego i wtryskarki gruntownika powinny odpowiadać wymaganiom określonym w OST „Wypełnienie zalewą na gorąco szczelin w nawierzchni z betonu cementowego” pkt. 3.2 ÷ 3.5.

3.3. URZĄDZENIA DO WYPEŁNIANIA SZCZELIN ZALEWĄ NA ZIMNO

Do wypełniania szczelin zalewą dwuskładnikową na zimno można stosować różny sprzęt dostępny na rynku, w tym np.:

- mieszarkę do dokładnego wymieszania składników zalewy i utwardzacza,
- układarkę, do wbudowania zalewy w szczelinę pod ciśnieniem, wyposażoną w zbiornik ciśnieniowy i ew. sprężarkę,
- pistolety pneumatyczne przystosowane do załadunku uprzednio wymieszaną zalewą.

Do wypełnienia szczelin jednoskładnikową zalewą na zimno stosuje się pistolety pneumatyczne różnych typów oraz wyciskarki ręczne przystosowane do aplikacji zalewy z jednorazowych kartuszy lub opakowań.

Do zasilania urządzeń i narzędzi pneumatycznych stosuje się sprężarki o odpowiedniej wydajności.

4. TRANSPORT

4.1. OGÓLNE WYMAGANIA DOTYCZĄCE TRANSPORTU

Ogólne wymagania dotyczące transportu podano w OST D-M-00.00.00 „Wymagania ogólne” [2] pkt 4.

4.2. TRANSPORT ZALEWY NA ZIMNO

Zalewę na zimno można transportować dowolnymi środkami transportu w fabrycznie zamkniętych opakowaniach.

Przy transporcie zalewy należy przestrzegać zaleceń producenta.

4.3. TRANSPORT GRUNTOWNIKA

Gruntownik może być przewożony dowolnymi środkami transportu w fabrycznie zamkniętych opakowaniach, przy zachowaniu przepisów przeciwpożarowych.

Przy transporcie gruntownika należy przestrzegać wskazań producenta.

4.4. TRANSPORT SZNURA USZCZELNIAJĄCEGO

Sznur uszczelniający powinien być zapakowany w zwoje zabezpieczone przed rozwinięciem i poplątaniem. Zabezpieczone zwoje powinny być zapakowane w worki, kartony lub skrzynie z oznakowaniem rodzaju sznura, jego ilości i ewentualnie numeru partii. Opakowania ze sznurem powinny być transportowane w taki sposób by nie zostały uszkodzone, a zwoje różnych wymiarów wymieszane.

5. WYKONANIE ROBÓT

5.1. OGÓLNE ZASADY WYKONANIA ROBÓT

Ogólne zasady wykonania robót podano w OST D-M-00.00.00 „Wymagania ogólne” [2] pkt 5.

Roboty związane z wypełnieniem szczelin zalewami na zimno można wykonywać przy braku opadów i w warunkach atmosferycznych określonych we wskazaniach producenta (przeważnie gdy temperatura otoczenia i podłoża nie jest niższa niż + 5°C i nie wyższa niż + 40°C).

Nie zaleca się wypełnienia szczelin w czasie silnych wiatrów.

5.2. ZASADY WYKONYWANIA ROBÓT

Sposób wykonania robót powinien być zgodny z dokumentacją projektową i ST. W przypadku braku wystarczających danych można korzystać z ustaleń podanych w niniejszej specyfikacji.

Podstawowe czynności przy wykonywaniu robót obejmują:

1. roboty przygotowawcze,
2. czyszczenie szczeliny,
3. wypełnienie dolnej części szczeliny,
4. gruntowanie szczelin,
5. wbudowanie zalewy do szczelin,
6. roboty wykończeniowe.

5.3. ROBOTY PRZYGOTOWAWCZE PRZED WYPEŁNIENIEM SZCZELIN

Przed przystąpieniem do wypełnienia szczeliny należy doprowadzić do:

- a) poszerzenia do ok. 10 mm szerokości górnej części szczeliny na głębokość od 15 do 25 mm,
- b) usunięcia ze szczelin wkładek z desek, płyt pilśniowych, płyt styropianowych itp. w przypadku, gdy były użyte do formowania szczeliny,
- c) sprawdzenia wizualnego wilgotności świeżo ułożonego betonu (beton powinien być suchy),
- d) dokładnego oczyszczenia nawierzchni i usunięcia z niej przeszkód (np. materiałów, sprzętu),
- e) wstrzymania ruchu pojazdów w rejonie robót.

5.4. CZYSZCZENIE SZCZELIN

Przed wypełnieniem należy szczeliny dokładnie oczyścić z zanieczyszczeń obcych, pozostałości po cięciu betonu itp. Po oczyszczeniu pionowe ścianki szczelin powinny być suche, czyste, nie wykazywać pozostałości pylastych. Do czyszczenia szczelin należy stosować szczotki mechaniczne o wymiarach tarcz dostosowanych do wymiarów szczeliny. Szczotkę ustawia się na odpowiednią głębokość szczeliny.

Pył należy wydmuchać za pomocą sprężonego powietrza.

W przypadku zawilgocenia szczeliny, np. po porannym zaleganiu mgły lub wilgotnej nawierzchni betonowej (np. wskutek opadu deszczu poprzedniego dnia) szczeliny należy wysuszyć i wygrzać przy zastosowaniu lancy gorącego powietrza.

5.5. WYPEŁNIENIE DOLNEJ CZĘŚCI SZCZELINY

Dolną część szczeliny, która nie podlega wypełnieniu zalewą na zimno można uszczelnić przez wciśnięcie sznura uszczelniającego (kordu) o średnicy większej o około 25% od szerokości szczeliny.

Poziom wciśniętego sznura powinien zapewniać właściwą głębokość wypełnienia szczeliny zalewą na zimno.

Sznur uszczelniający może być pominięty, jeżeli nie spowoduje to żadnych wad wypełnienia, takich jak niewłaściwa głębokość wypełnienia, późniejsze osiadanie wypełnienia, przyczepność zalewy do dna szczeliny (tzw. lub trójpłaszczyznowa przyczepność). W celu zabezpieczenia przed trójpłaszczyznową przyczepnością dopuszcza się stosowanie innych materiałów, np. taśmy samoprzylepnej.

5.6. GRUNTOWANIE SZCZELIN

Jeśli wymaga tego producent zalewy na zimno, boczne ścianki szczelin powinny być zagruntowane gruntownikiem (roztworem środka zwiększającego przyczepność). Gruntować należy tylko ścianki szczelin przewidziane do wypełnienia w ciągu jednego dnia pracy.

Po odparowaniu rozpuszczalnika z gruntownika (co zwykle występuje po 15 do 30 min) można przystąpić do wypełnienia szczelin.

5.7. WBUDOWANIE ZALEWY NA ZIMNO DO SZCZELIN

Przygotowanie zalewy powinno być zgodne z zaleceniami producenta.

Wbudowanie zalewy do szczelin należy dokonywać posiadającym sprzętem mechanicznym zaakceptowanym przez Inżyniera, na głębokość około 1,5 szerokości szczeliny (1,5 cm)-przyjęto głębokość 4 cm. Masa powinna mieć bardzo dobrą adhezję do ścianek szczeliny, a praktycznie zerową do dna szczeliny.

Dwuskładnikowe zalewy na zimno należy wymieszać mieszarką zgodnie z instrukcją fabryczną. Należy przestrzegać określonego przez producenta okresu ich wbudowania, ograniczonego początkiem zelowania, który w zależności od materiału może wynosić od 20 min do 90 min.

Wypełnienie szczelin zalewą dwuskładnikową zaleca się wykonać układarką wyposażoną w sprężarkę lub przez nią zasilaną względnie specjalnymi pistoletami pneumatycznymi.

Jednoskładnikowe zalewy na zimno nie wymagają na ogół przygotowania i mogą być stosowane bezpośrednio do wypełnienia szczelin.

Jednoskładnikową zalewę na zimno wbudowuje się w szczelinę pod ciśnieniem za pomocą pistoletów pneumatycznych; przy małych zakresach robót zalewę jednoskładnikową można wbudować wyciskarką ręczną.

Ewentualny nadmiar zalewy lub powstałe zanieczyszczenia należy usunąć z nawierzchni przy pomocy szpachli lub innych narzędzi zwilżonych wodą z dodatkiem środka zmiękczającego.

Jeśli przy użyciu posiadanych urządzeń do wypełniania nie daje się uniknąć zanieczyszczeń nawierzchni wzdłuż szczeliny to przed przystąpieniem do uszczelniania zaleca się wykonać zabezpieczenia poprzez naklejenie taśmy samoprzylepnej wzdłuż krawędzi szczeliny.

6. KONTROLA JAKOŚCI ROBÓT

6.1. OGÓLNE ZASADY KONTROLI JAKOŚCI ROBÓT

Ogólne zasady kontroli jakości robót podano w OST D-M-00.00.00 „Wymagania ogólne” [2] pkt 6.

6.2. BADANIA PRZED PRZYSTĄPIENIEM DO ROBÓT

Przed przystąpieniem do robót Wykonawca powinien:

- uzyskać wymagane dokumenty, dopuszczające wyroby budowlane do obrotu i powszechnego stosowania (aprobaty techniczne, certyfikaty zgodności, deklaracje zgodności, ew. badania materiałów wykonane przez dostawców itp.),
- ew. wykonać własne badania właściwości materiałów przeznaczonych do wykonania robót, określone przez Inżyniera.

Wszystkie dokumenty oraz wyniki badań Wykonawca przedstawia Inżynierowi do akceptacji.

6.3. BADANIA W CZASIE ROBÓT

W czasie robót należy sprawdzić szerokość i głębokość szczelin, które powinny być w miarę możliwości jednakowe na całej swej długości, a także sprawdzać czystość szczelin po oczyszczeniu.

Wizualnie i dotykiem należy sprawdzić, czy oczyszczone ścianki szczeliny nie zawierają żadnych niezwiązanych okruchów betonu, ziaren kruszywa, pyłów oraz śladów wilgoci, a także śladów i plam olejowych. Jeżeli występują jakiegokolwiek ślady wilgoci należy je usunąć lancą gorącego powietrza. Plamy olejowe należy wytrawić odpowiednimi rozpuszczalnikami.

Jeżeli ścianki oczyszczonej szczeliny są pokrywane gruntownikiem, należy sprawdzić dotykiem czy naniesiona warstewka środka zwiększającego przyczepność nie zawiera nieodparowanych cząstek rozpuszczalnika - zagruntowane ścianki przy pocieraniu nie powinny wykazywać objawów ścierania gruntownika.

Należy stale sprawdzać makroskopowo konsystencję zalewy i jej jednorodność, co jest szczególnie istotne w odniesieniu do zalewy dwuskładnikowej po jej wymieszaniu z utwardzaczem

Po wypełnieniu szczelin należy wizualnie sprawdzić prawidłowość wykonania tej czynności.

7. OBMIAR ROBÓT

7.1. OGÓLNE ZASADY OBMIARU ROBÓT

Ogólne zasady obmiaru robót podano w OST D-M-00.00.00 „Wymagania ogólne” [2] pkt 7.

7.2. JEDNOSTKA OBMIAROWA

Jednostką obmiarową jest metr wypełnionej zalewą szczeliny.

8. ODBIÓR ROBÓT

8.1. OGÓLNE ZASADY ODBIORU ROBÓT

Ogólne zasady odbioru robót podano w OST D-M-00.00.00 „Wymagania ogólne” [2] pkt 8.

Roboty uznaje się za wykonane zgodnie z dokumentacją projektową, ST i wymaganiami Inżyniera, jeśli wszystkie pomiary i badania z zachowaniem tolerancji wg punktów 5 i 6 dały wyniki pozytywne.

8.2. ODBIÓR ROBÓT ZANIKAJĄCYCH I ULEGAJĄCYCH ZAKRYCIU

Odbiorowi robót zanikających i ulegających zakryciu podlegają:

- poszerzenie szczelin przecinarkami wzgl. frezarkami,
- oczyszczenie i osuszenie szczelin, usunięcie śladów i plam olejowych,
- wprowadzenie sznura uszczelniającego w szczelinę,
- zagruntowanie ścianek szczelin gruntownikiem.

9. PODSTAWA PŁATNOŚCI

9.1. OGÓLNE USTALENIA DOTYCZĄCE PODSTAWY PŁATNOŚCI

Ogólne ustalenia dotyczące podstawy płatności podano w OST D-M-00.00.00 „Wymagania ogólne” [2] pkt 9.

9.2. CENA JEDNOSTKI OBMIAROWEJ

Ogółem należy wykonać 50m szczelin skurczowych pozornych (co ok.8m na naw. bet. dojazdów)
Cena 1 m wypełnienia szczeliny zalewą na zimno obejmuje:

- prace pomiarowe i roboty przygotowawcze,
- oznakowanie robót,
- dostarczenie materiałów i sprzętu na budowę,
- wypełnienie szczelin zgodnie z dokumentacją projektową, ST i ewentualnie zaleceniami Inżyniera,
- pomiary i badania laboratoryjne,
- odtransportowanie sprzętu z placu budowy.

9.3. SPOSÓB ROZLICZENIA ROBÓT TYMCZASOWYCH I PRAC TOWARZYSZĄCYCH

Cena wykonania robót określonych niniejszą OST obejmuje:

- roboty tymczasowe, które są potrzebne do wykonania robót podstawowych, ale nie są przekazywane Zamawiającemu i są usuwane po wykonaniu robót podstawowych,

- prace towarzyszące, które są niezbędne do wykonania robót podstawowych, niezaliczane do robót tymczasowych, jak geodezyjne wytyczenie robót itd.

10. PRZEPISY ZWIĄZANE

10.1. NORMY

1. PN-EN 14188-2:2005 Wypełniacze szczelin i zalewy – Część 2: Specyfikacja zalew na zimno

10.2. OGÓLNE SPECYFIKACJE TECHNICZNE (OST)

2. D-M-00.00.00 Wymagania ogólne

ZAŁĄCZNIK

Wypełnienie szczeliny zalewą

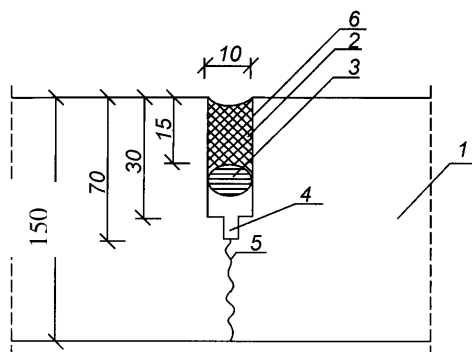

Rys. 1.1. Przykład wypełnionej szczeliny skurczowej pozornej

1 – nawierzchnia betonowa, 2 – zalewa, 3 – sznur uszczelniający (kord), 4 – wstępne nacięcie szczeliny szer. 3 mm, 5 – pęknięcie nawierzchni wskutek skurczu, 6 – zagruntowanie bocznych ścianek gruntownikiem

D-06.01.01. UMOCNIENIE POBOCZY I SKARP PRZEZ HUMUSOWANIE, OBSIANIE

1. WSTĘP

1.1. PRZEDMIOT ST

Przedmiotem niniejszej Specyfikacji Technicznej (ST) są wymagania dotyczące wykonania i odbioru umocnień skarp przez humusowanie i obsianie trawą, w związku z budową mostu przez rzekę Grabowa w km 18+400 w ciągu drogi gminnej Grabowo-Przystawy w Grabowie, remontem drogi i budową pomostu dla wędkarzy i kajaków.

1.2. ZAKRES STOSOWANIA ST

Specyfikacja Techniczna jest stosowana jako dokument przetargowy i kontraktowy przy zleceniu i realizacji robót wymienionych w p. 1.1.

1.3. ZAKRES ROBÓT OBJĘTYCH ST

Roboty omówione w ST mają zastosowanie do umocnienie poboczy, skarp korpusu poprzez:

- humusowanie skarp wraz z obsianiem mieszanką traw o grubości warstwy humusu 10 cm

1.4. OKREŚLENIA PODSTAWOWE

Rów - otwarty wykop, który zbiera i odprowadza wodę.

Humus - ziemia roślinna

Humusowanie - przykrycie skarpy lub rowu ziemią roślinną w celu zapewnienia dobrego wzrostu trawy i jej przyjęcia się.

Pozostałe określenia są zgodne z obowiązującymi polskimi normami i definicjami podanymi w ST D-00.00.00.

1.5. OGÓLNE WYMAGANIA DOTYCZĄCE ROBÓT

Ogólne wymagania dotyczące robót podano w ST D-00.00.00.

2. MATERIAŁY

2.1. HUMUS

Ziemia urodzajna (humus), powinna być zmagazynowana w przyzmacz nie przekraczających 2 m wysokości w celu wykorzystania do umocnienia skarp.

2.2. TRAWA

Do obsiania skarp należy stosować specjalne mieszanki traw, mające gęste i drobne korzonki spełniające wymagania normy PN-78/R-65023.

Zalecana jest uniwersalna mieszanka o następującym składzie (w kg/ha):

tymotka łąkowa - 1,8

kupkówka pospolita - 6,3

wiechlina łąkowa - 3,7

kostrzewa łąkowa - 4,9

koniczyna biała - 3,8

Razem - 19,5 kg/ha

3. SPRZĘT

Sprzęt powinien spełniać ogólne wymagania określone w ST D-00.00.00.

Wykonawca przystępujący do wykonania umocnień skarp powinien wykazać się możliwością korzystania z:

- równiarki przeznaczonej do wyrównywania skarp i rowów oraz humusowania powierzchni,
- walców kołowych gładkich, żebrowanych, ubijaków o ręcznym prowadzeniu,
- wibratorów do zagęszczania ziemi roślinnej.

Pozostałe roboty mogą być wykonywane ręcznie.

4. TRANSPORT

4.1. TRANSPORT TRAWY

Środki transportowe powinny być czyste i zabezpieczające nasiona przed zamknięciem oraz obniżeniem ich wartości siewnej. Dla pozostałych materiałów warunki transportu powinny spełniać wymagania określone w ST D-00.00.00.

5. WYKONANIE ROBÓT

5.1. HUMUSOWANIE

Dla lepszego powiązania warstwy humusu z gruntem naturalnym z powierzchnią skarpy, nacina się w niej poziomo lub pod kątem 30 - 45° niewielkie rowki - bruzdy w odstępach co 0,5 - 1,0 m i głębokości 15 - 20 cm.

Na powierzchnię skarp należy ułożyć warstwę humusu i obsiać trawą co zapewni ostateczną ochronę skarp.

Warstwę ziemi roślinnej należy odpowiednio zageścić przez ubicie ręczne lub mechaniczne i przedłużyć poza górną krawędź skarpy oraz poza podnóże skarpy nasypu na długość 15 -25cm.

5.2. OBSIANIE TRAWĄ

Do obsiania skarp używa się uniwersalnej mieszanki traw jak podano w p. 2.2.

6. KONTROLA JAKOŚCI ROBÓT

6.1. BADANIA JAKOŚCI NASION TRAW

Dostarczona na miejsce obsiewania mieszanka nasion traw powinna posiadać świadectwo wartości siewnej. Świadectwo jakości nasion traci ważność (licząc od daty wystawienia świadectwa) po upływie 9 miesięcy.

7. OBMIAR ROBÓT

Ogólne zasady obmiaru robót podano w ST D-00.00.00. Jednostką obmiarową jest 1 m² (metr kwadratowy) umocnionych skarp.

8. ODBIÓR ROBÓT

Ogólne zasady odbioru robót podano w ST D- 00.00.00. p.8.

9. PODSTAWA PŁATNOŚCI

Płatność za 1 m² (metr kwadratowy) umocnienia skarp należy przyjmować na podstawie obmiaru i oceny jakości robót.

Zgodnie z Dokumentacją Projektową należy wykonać humusowanie poboczy i skarp warstwą grubości 10 cm wraz z obsianiem trawą w ilości zgodnej z przedmiarem robót

Cena jednostkowa wykonania robót związanych z umocnieniem skarp i humusowaniem warstwą 10 cm obejmuje:

- roboty przygotowawcze,
- pozyskanie nasion traw,
- dostarczenie materiałów (humus, nasiona traw),
- rozłożenie warstwy humusu o gr. 10 cm,
- obsianie poboczy i skarp mieszanką traw,
- konserwację i pielęgnację umocnień,
- uporządkowanie terenu,

10. PRZEPISY ZWIĄZANE

1. BN-74/9191-02 Urządzenia wodno-melioracyjne. Darniowanie. Wymagania i badania przy odbiorze.
2. PN-78/R-65023 Materiał siewny. Nasiona roślin rolniczych

D-06.04.01. UZUPEŁNIENIE POBOCZY GRUNTOWYCH (PLANTOWANIE)

1. WSTĘP.

1.1. PRZEDMIOT ST.

Przedmiotem niniejszej specyfikacji technicznej (ST) są wymagania dotyczące wykonania i odbioru plantowania poboczy gruntowych przy budowie mostu przez rzekę Grabowa w km 18+400 w ciągu drogi gminnej Grabowo-Przystawy w Grabowie.

1.2. ZAKRES STOSOWANIA ST.

Szczegółowa specyfikacja techniczna (ST) jest stosowana jako dokument przetargowy i kontraktowy przy zlecaniu i realizacji robót wymienionych w p. 1.1.

1.3. ZAKRES ROBÓT

Roboty omówione w ST obejmują wykonanie plantowania poboczy gruntowych po obu stronach jezdni .

1.4. WYMAGANIA OGÓLNE DOTYCZĄCE ROBÓT

Wykonawca robót jest odpowiedzialny za jakość wykonywanych robót oraz za ich zgodność z dokumentacją projektową, ST oraz poleceniami Inspektora nadzoru.

Ogólne wymagania dotyczące robót podano w ST D-00.00.00 „Przepisy ogólne”.

2. MATERIAŁY.

Nie występują

3. SPRZĘT.

Sprzęt powinien spełniać ogólne wymagania określone w ST D-00.00.00.

Wykonawca przystępujący do wykonania plantowania poboczy gruntowych powinien wykazać się możliwością korzystania z:

- wibratory samobieżne do zagęszczania pobocza.

Pozostałe roboty mogą być wykonane ręcznie.

4. TRANSPORT

Warunki transportu gruntu na uzupełnienie poboczy powinny spełniać wymagania określone w ST D-00.00.00.

5. WYKONANIE ROBÓT

W przypadku występowania ubytków (wgłębień) i zaniżenia w poboczach należy je uzupełnić materiałem o właściwościach podobnych do materiału, z którego zostały wykonane.

Zagęszczenie ułożonej warstwy materiału uzupełniającego należy prowadzić od krawędzi poboczy w kierunku krawędzi nawierzchni. Rodzaj sprzętu do zagęszczania musi być zaakceptowany przez Inspektora nadzoru. Zagęszczona powierzchnia powinna być równa, posiadać spadek poprzeczny zgodny z założonym w dokumentacji projektowej, oraz nie posiadać śladów po przejściu walców lub zagęszczarek.

Wskaźnik zagęszczenia wykonany według BN-77/8931-12 powinien wynosić co najmniej 0,85 maksymalnego zagęszczenia według normalnej próby Proctora, zgodnie z PN-B-04481.

6. KONTROLA JAKOŚCI ROBÓT

Ogólne zasady kontroli jakości robót podano w ST D-00.00.00. „Przepisy ogólne”.

7. OBMIAR ROBÓT

Ogólne zasady obmiaru robót podano w ST D-00.00.00. „Przepisy ogólne”.

Jednostką obmiarową jest m² (metr kwadratowy) plantowania poboczy gruntowych.

8. ODBIÓR ROBÓT

Ogólne zasady odbioru robót podano w ST D-00.00.00. „Przepisy ogólne”.

9. PODSTAWY PŁATNOŚCI

Płatność za m² (metr kwadratowy) plantowania poboczy gruntowych przyjmować na podstawie obmiaru i oceny jakości robót.

Zgodnie z Dokumentacją Projektową należy plantować pobocza gruntowe na powierzchni zgodnej z przedmiarem robót.

Cena wykonania robót obejmuje:

- prace pomiarowe i przygotowawcze,
- oznakowanie robót,
- plantowanie skarp nasypu i wykopu,
- zagęszczenie poboczy,
- przeprowadzenie pomiarów i badań laboratoryjnych wymaganych w specyfikacji technicznej.

10. PRZEPISY ZWIĄZANE

10.1. NORMY

1. PN-B-04481 Grunty budowlane. Badania laboratoryjne
2. BN-68/8931-04 Drogi samochodowe. Pomiar równości nawierzchni planografem i łąką
3. BN-77/8931-12 Oznaczenie wskaźnika zagęszczenia gruntu.
4. BN-72/8932-01 - Budowle drogowe i kolejowe. Roboty ziemne.

10.2. INNE MATERIAŁY

5. Drogowe roboty ziemne - Stanisław Datka, Stanisław Lenczewski.

D-05.03.05.A. WARSTWA ŚCIERALNA NAWIERZCHNI Z BETONU ASFALTOWEGO AC11S (0-16 mm)

1. WSTĘP

1.1. PRZEDMIOT ST

Przedmiotem niniejszej Specyfikacji Technicznej (ST) są wymagania dotyczące wykonania i odbioru warstw konstrukcji nawierzchni z betonu asfaltowego **AC11S** o uziarnienia mieszanki mineralnej 0÷16 mm, warstwy ścieralnej z betonu asfaltowego dla KR 1 na istniejącym odcinku drogi o naw. bitumicznej - w związku z budową mostu przez rzekę Grabowa w km 18+400 w ciągu drogi gminnej Grabowo-Przystawy w Grabowie.

1.2. ZAKRES STOSOWANIA ST

Specyfikacja Techniczna (ST) jest stosowana jako dokument przetargowy i kontraktowy przy zlecaniu i realizacji robót wymienionych w pkt. 1.1.

1.3. ZAKRES ROBÓT OBJĘTYCH ST

Ustalenia zawarte w niniejszej specyfikacji dotyczą prowadzenia robót przy wykonywaniu warstwy ścieralnej z betonu asfaltowego, grubość warstwy zgodna z projektem i przedmiarem robót.

1.4. OKREŚLENIA PODSTAWOWE

1.4.1. Mieszanka mineralna - mieszanka kruszywa i wypełniacza mineralnego o określonym składzie i uziarnieniu.

1.4.2. Mieszanka mineralno-asfaltowa - mieszanka mineralna z odpowiednią ilością asfaltu, wytworzona w określony sposób, spełniająca określone wymagania.

1.4.3. Beton asfaltowy (BA) - mieszanka mineralno-asfaltowa o uziarnieniu równomiernie stopniowanym, ciągłym lub nieciągłym ułożona i zagęszczona.

1.4.4. Warstwa ścieralna-górna warstwa nawierzchni będąca w bezpośrednim kontakcie z kołami pojazdów.

1.4.5. Emulsja asfaltowa kationowa - asfalt drogowy w postaci zawiesiny rozproszonego asfaltu w wodzie.

1.4.6. Asfalt upłynniony - asfalt drogowy upłynniony lotnymi rozpuszczalnikami.

1.4.7. Wymiar kruszywa-wielkość ziaren kruszywa, określona przez dolny(d) i górny(D) wymiar sita

1.4.8. kruszywo grube-kruszywo z ziaren o wymiarze : $D \leq 45$ mm oraz $d > mm$

1.4.9. kruszywo drobne-kruszywo z ziaren o wymiarze : $D \leq 2$ mm, którego większa część pozostaje na sicie 0.063 mm.

1.4.10. Pył-kruszywo z ziaren przechodzących przez sito 0,063 mm

1.4.11. Wypełniacz-kruszywo, którego większa część przechodzi przez sito 0,063 mm (wypełniacz mieszany-kruszywo, które składa się z wypełniacza pochodzenia mineralnego i wodorotlenku wapnia. Wypełniacz dodany-wypełniacz pochodzenia mineralnego, wyprodukowany oddzielnie)

1.4.12. Pozostałe określenia podstawowe są zgodne z obowiązującymi, odpowiednimi polskimi normami i z definicjami podanymi w OST D-M-00.00.00 „Wymagania ogólne” pkt 1.4.

1.5. OGÓLNE WYMAGANIA DOTYCZĄCE JAKOŚCI ROBÓT

Za jakość stosowanych materiałów i wykonanych robót oraz ich zgodność z Dokumentacją Projektową, wymaganiami ST odpowiedzialny jest Wykonawca robót.

Ogólne wymagania dotyczące jakości robót podano w OST D-M-00.00.00 „Wymagania ogólne” pkt 1.5.

2. MATERIAŁY

2.1. Ogólne wymagania dotyczące materiałów

Ogólne wymagania dotyczące materiałów, ich pozyskiwania i składowania, podano w OST D-M-00.00.00 „Wymagania ogólne” pkt 2.

2.2. Lepiszczta asfaltowe

Należy stosować asfalty drogowe wg PN-EN 12591[27] lub Polimeroasfalty wg PN-EN 14023[59]
Przyjęto asfalt drogowy D-50/70

2.3. Kruszywo

Do warstwy ścieralnej z betonu asfaltowego należy stosować kruszywa wg PN-EN 13043[44] i WT-1 Kruszywa 2008[64] obejmujące kruszywo grube, kruszywo drobne i wypełniacz. Kruszywa powinny spełniać wymagania podane w WT-1 Kruszywa 2008-część 2-punkt3, tablica 3.1, tablica 3.2, tablica 3.3.

2.4. Środek adhezyjny

W celu poprawy powinowactwa fizykochemicznego lepiszcza asfaltowego i kruszywa, gwarantującego odpowiednią przyczepność (adhezję) lepiszcza do kruszywa i odporność mieszanki mineralno-asfaltowej na działanie wody, należy dobrać i zastosować środek adhezyjny, tak aby dla konkretnej pary kruszywo-lepiszcze wartość przyczepności określona według PN-EN 12697-11, metoda C[34] wynosiła co najmniej 80%

2.5. Materiały do uszczelnienia połączeń krawędzi

Do uszczelnienia połączeń technologicznych należy stosować :

- a) Materiały termoplastyczne, jak taśmy asfaltowe, pasty itp. według norm lub aprobat technicznych
- b) Emulsję asfaltową wg PN-EN 13808[58] lub inne lepiszcze wg norm lub AT

Do uszczelnienia krawędzi należy stosować asfalt drogowy wg PN-EN 12591[27], asfalt modyfikowany polimerami wg PN-EN 14023[59] metodą na gorąco. Dopuszcza się inne rodzaje lepiszcza wg norm lub AT(aprobat technicznych).

2.5. Materiały do złączenia warstw konstrukcji

Do złączenia warstw konstrukcji nawierzchni należy stosować kationowe emulsje asfaltowe lub kationowe emulsje modyfikowane polimerami wg PN-EN 13808[58] i WT-3 Emulsje asfaltowe 2009 punkt 5.1 tablica 2 i tablica 3[66]

3. SPRZĘT

Sprzęt budowlany powinien być uzgodniony i zaakceptowany przez Inspektora nadzoru. Jakikolwiek sprzęt, maszyny, urządzenia i narzędzia nie gwarantujące zachowania wymagań jakościowych zostaną przez Inspektora nadzoru zdyskwalifikowane i niedopuszczone do robót.

Do wykonania robót związanych z ułożeniem warstw nawierzchni z mieszanki mineralno-bitumicznej należy stosować:

- samochody wywrotki o ładowności 10, 16 i 25 Mg,
- samochody cysterny do przewozu materiałów sypkich,
- samochody cysterny do przewozu lepiszcza,
- wytwórnia mas bitumicznych o wydajności minimum 50 Mg/h,
- układarka mas bitumicznych,
- maszyny do zagęszczania podłoża,
- walce gładkie, stalowe, statyczne,
- walce ogumione, wibracyjne ciężkie,
- walce kombinowane typu K-12,
- szczotki mechaniczne,
- samochody beczkowsy,
- sprężarki,
- skraparki

4. TRANSPORT

Transport poszczególnych asortymentów materiałów powinien odbywać się zgodnie z wymogami zawartymi w rozdziałach niniejszej specyfikacji.

4.1. TRANSPORT MIESZANKI

Transport mieszanki powinien spełniać następujące warunki:

- do transportu mieszanki można używać wyłącznie wywrotek,
 - czas transportu od załadunku do rozładunku powinien zapewnić warunek zachowania temperatury w budowania,
 - samochody powinny być dużej ładowności, tj. min. 10 Mg,
 - powierzchnię wewnętrzną skrzyni wywrotek przed załadunkiem należy spryskać w niezbędnej ilości środkiem zapobiegającym przyklejaniu się mieszanki,
 - mieszanka musi być przykryta plandekami w czasie transportu,
 - skrzynie wywrotek powinny być dostosowane do współpracy z układarką w czasie rozładunku.
- Zaleca się stosowanie samochodów - termosów z podwójnymi ściankami skrzyni wyposażonej w system grzewczy.

5. WYKONANIE ROBÓT

5.1. Ogólne zasady wykonania robót

Ogólne zasady wykonania robót podano w OST D-M-00.00.00

5.2. Projektowanie mieszanki mineralno asfaltowej

Przed przystąpieniem do robót Wykonawca dostarczy Inspektorowi nadzoru do akceptacji projekt składu mieszanki mineralno asfaltowej AC11S.

Uziarnienie mieszanki mineralnej oraz minimalna zawartość lepiszcza podane są w tablicy nr 6.

Wymagane właściwości mieszanki mineralno asfaltowej podane są w tablicy 8.

Tablica 6. Uziarnienie mieszanki mineralnej oraz zawartość lepiszcza do betonu asfaltowego do warstwy ścieralnej dla KR1-KR2 [65]

Właściwość	Przesiew, [% (m/m)]					
	AC5S		AC8S		AC11S	
Wymiar sita #, [mm]	od	do	od	do	od	do
16	-	-	-	-	100	-
11,2	-	-	100	-	90	100
8	100	-	90	100	70	90
5,6	90	100	70	90		
2	50	70	45	65	45	60
0,125	9	24	8	20	8	22
0,063	7,0	14	6	12,0	6	12,0
Zawartość lepiszcza, minimum ^{*)}	B _{min7,0}		B _{min6,6}		B _{min6,4}	

Tablica 8. Wymagane właściwości mieszanki mineralno-asfaltowej do warstwy ścieralnej, przy ruchu KR1 ÷ KR2 [65]

Właściwość	Warunki zagęszczenia wg PN-EN 13108-20 [48]	Metoda i warunki badania	AC5S	AC8S	AC11S
Zawartość wolnych przestrzeni	C.1.2.ubijanie, 2×50 uderzeń	PN-EN 12697-8 [33], p. 4	$V_{min1,0}$ $V_{max3,0}$	$V_{min1,0}$ $V_{max3,0}$	$V_{min1,0}$ $V_{max3,0}$
Wolne przestrzenie wypełnione lepisczem	C.1.2.ubijanie, 2×50 uderzeń	PN-EN 12697-8 [33], p. 5	VFB_{min7x} VFB_{min89}	VFB_{min7x} VFB_{min89}	VFB_{min75} VFB_{min89}
Zawartość wolnych przestrzeni w mieszance mineralnej	C.1.2.ubijanie, 2×50 uderzeń	PN-EN 12697-8 [33], p. 5	VMA_{min16}	VMA_{min16}	VMA_{min16}
Odporność na działanie wody	C.1.1.ubijanie, 2×25 uderzeń	PN-EN 12697-12 [35], przechowywanie w 40°C z jednym cyklem zamrażania, badanie w 15°C	$ITSR_{90}$	$ITSR_{90}$	$ITSR_{90}$

5.3. Wytwarzanie mieszanki mineralno asfaltowej

Mieszankę mineralno-asfaltową należy wytwarzać na gorąco w otaczarce (zespole maszyn i urządzeń dozowania, podgrzewania mieszania składników oraz przechowywania gotowej mieszanki).

Dozowanie składników mieszanki mineralno asfaltowej w otaczarkach, w tym także wstępne, powinno być zautomatyzowane i zgodne z receptą roboczą, a urządzenia do dozowania składników oraz pomiaru temperatury powinny być okresowo sprawdzane. Kruszywo o różnym uziarnieniu lub pochodzeniu należy dodawać odmierzone oddzielnie.

Lepiszczta asfaltowe należy przechowywać w zbiorniku z pośrednim systemem ogrzewania, z układem termostata zapewniającym utrzymanie żądanej temperatury z dokładnością $\pm 5^{\circ}\text{C}$. temperatura lepiscza asfaltowego w zbiorniku magazynowym -180 .

Kruszywo powinno być wysuszone i podgrzane tak, aby mieszanka mineralna uzyskała temperaturę właściwą do otoczenia lepisczem asfaltowym . temperatura mieszanki w miejscu wbudowania 140°C .

5.4.Przygotowanie podłoża

Podłoże pod warstwę nawierzchni z betonu asfaltowego powinno być wyprofilowane i równe, bez kolein. Powierzchnia podłoża powinna być sucha i czysta. Miejsca uszkodzone powinny być wyremontowane, maksymalne nierówności podłoża z warstwy starej nawierzchni pod warstwy asfaltowe nie mogą być większe niż 12 mm.

Przed rozłożeniem warstwy nawierzchni z betonu asfaltowego, podłoże należy skropić emulsją asfaltową lub asfaltem upłynnionym w ilości ustalonej w ST. Zalecane ilości asfaltu po odparowaniu wody z emulsji lub upłynniacza podano w tablicy 8.

Tablica 8. Zalecane ilości asfaltu po odparowaniu wody z emulsji asfaltowej lub upłynniacza z asfaltu upłynnionego

Lp.	Podłoże do wykonania warstwy z mieszanki betonu asfaltowego	Ilość asfaltu po odparowaniu wody z emulsji lub upłynniacza z asfaltu upłynnionego kg/m^2
	Podłoże pod warstwę asfaltową	
1	Podbudowa/nawierzchnia tłuczniowa	0,7 - 1,0
2	Podbudowa z kruszywa stabilizowanego mechanicznie	0,5 - 0,7
3	Podbudowa z chudego betonu lub gruntu stabilizowanego cementem	0,3 - 0,5

4	Nawierzchnia asfaltowa o chropowatej powierzchni	0,2 - 0,5
---	--	-----------

Powierzchnie czołowe krawężników, włazów, wpustów itp. urządzeń powinny być pokryte asfaltem lub materiałem uszczelniającym określonym w SST i zaakceptowanym przez Inspektora.

5.5. Wbudowanie mieszanki

Warstwa ścieralna nawierzchni z betonu asfaltowego może być układana, gdy temperatura otoczenia jest nie niższa od +2°C. Nie dopuszcza się układania mieszanki mineralno-asfaltowej na mokrym podłożu, podczas opadów atmosferycznych oraz silnego wiatru ($V > 16 \text{ m/s}$). Wykonawca zobowiązany jest do opracowania sposobu organizacji ruchu drogowego, oznakowania odcinka robót i ponosi odpowiedzialność za bezpieczeństwo ruchu na drodze. Zawartość wolnych przestrzeni w warstwie 3-6 %, wskaźnik zagęszczenia powyżej 98%.

warunki dla układarki

Układanie mieszanki może odbywać się jedynie przy użyciu mechanicznej układarki posiadającej następujące wyposażenie:

- automatyczne sterowanie, pozwalające na ułożenie warstwy zgodnie z założoną niweletą oraz grubością,
- podgrzewaną płytę wibracyjną do wstępnego zagęszczenia,

układanie

Temperatura mieszanki wbudowywanej nie powinna być niższa od minimalnej temperatury mieszanki podanej w pkt. 5.3.

wykonanie złączy

W przypadku rozkładania mieszanki całą szerokością występują jedynie złącza poprzeczne, wynikające z dziennej działki, które należy wykonać przez równe obcięcie i następnie posmarowanie lepiszczem i zabezpieczenie listwą przed uszkodzeniem.

W przypadku rozkładania mieszanki połową szerokości jezdni występujące złącza podłużne należy równo obciąć i posmarować lepiszczem. Zaleca się, aby dzienna działka robocza była wykonywana całą szerokością jezdni bez wydłużania jednej połowy. Zamiast smarowania złączy lepiszczem lepiej jest zastosować samoprzylepną taśmę asfaltowo kauczukową, przyklejoną do obciętego złącza przed dalszym układaniem warstwy.

Zagęszczanie nawierzchni

Efektywność zagęszczania zależy w dużym stopniu od temperatury betonu. Początkowa temperatura betonu w czasie zagęszczania powinna wynosić nie mniej niż 140°C.

Do zagęszczania mieszanek mineralno-bitumicznych należy stosować następujące walce:

- gładkie, stalowe statyczne dwuwałowe lekkie i średnie,
- gładkie, stalowe statyczne trzywałowe średnie,
- gładkie, stalowe dwuwałowe wibracyjne lekkie,
- ogumione, ciężkie o regulowanym ciśnieniu w oponach w granicach 2-8 atmosfer,
- mieszane typu K-12 z przednią osią gładką stalową wibracyjną i tylną ogumioną.

Wybór rodzaju walców do zagęszczania zależy od grubości warstwy, wymaganego stopnia zagęszczenia, rodzaju mieszanki, wielkości produkcji otaczarki.

Podstawowe zasady zagęszczania:

- zagęszczanie należy przeprowadzać począwszy od krawędzi niższej,
- najeżdżać na wałowaną warstwę kołem napędowym w celu uniknięcia sfalowań,
- rozpoczynać wałowanie walcem gładkim a następnie ogumionym przy niskim ciśnieniu, podwyższając je w miarę wałowania,
- manewry walca należy przeprowadzać płynnie na odcinku już zagęszczonym,
- prędkość przejazdu walca powinna być jednostajna w granicach 2-4 km/h na początku i w granicach 4-6 km/h w dalszej fazie wałowania,
- walce wibracyjne powinny mieć sprawne urządzenia regulujące zakres stosowanej częstotliwości wibracji 33-35 Hz, a pierwsze przywałowanie powinno być wykonane przy użyciu walca stalowego statycznego.

6. KONTROLA JAKOŚCI ROBÓT

6.1. Ogólne zasady kontroli jakości podano w OST D-M-00.00.00

6.2. Badania przed przystąpieniem do robót

Przed przystąpieniem do robót Wykonawca powinien:

-uzyskać wymagane dokumenty dopuszczające wyroby budowlane do wbudowania(np. stwierdzenie o oznakowaniu materiału znakiem CE lub znakiem budowlanym B, certyfikat zgodności, deklarację zgodności, aprobatę techniczną, Ew. badania wykonane przez dostawców itp.)

Wszystkie dokumenty oraz wyniki badań Wykonawca przedstawia inspektorowi do akceptacji.

6.3. Badania w trakcie robót

Wykonawca odpowiedzialny za jakość materiałów prowadzi na swój koszt kontrolę ilościową i jakościową ich dostaw. Program tych badań powinien opracować w PZJ Wykonawca robót i uzgodnić z Inspektorem nadzoru. Badania laboratoryjne muszą obejmować sprawdzenie podstawowych cech materiałów, a częstotliwość ich wykonania musi pozwolić na uzyskanie wiarygodnych wyników dla całości zgromadzonych materiałów. Wyniki badań Wykonawca przekazuje Inspektorowi nadzoru w trybie określonym w PZJ. W PZJ proponuje się również Inspektorowi nadzoru do akceptacji wykonawcę badań laboratoryjnych, jeśli Wykonawca nie dysponuje możliwościami do ich przeprowadzenia. Jeśli Inspektor nadzoru uzna to za konieczne, może niezależnie od badań wykonywanych przez Wykonawcę prowadzić na swój koszt dodatkowe badania materiałów. Badania podstawowych cech dostarczonych materiałów prowadzi Wykonawca w zakresie i z częstotliwością określoną w PZJ.

Częstotliwość oraz zakres badań i pomiarów w czasie wytwarzania mieszanki podaje poniższa tabela:

Lp.	Wyszczególnienie badań	Częstotliwość badań
1.	Skład i uziarnienie mieszanki mineralno-asfaltowej pobranej w wytwórni	1 próbka przy produkcji do 500 Mg 2 próbki przy produkcji > 500 Mg
2.	Właściwości asfaltu	dla każdej dostawy / cysterny/
3.	Właściwości wypełniacza	1 na 100 Mg
4.	Właściwości kruszywa	przy każdej zmianie
5.	Temperatura składników mieszanki Mineralno-asfaltowej	dozór ciągły
6.	Temperatura mieszanki mineralno-asfaltowej	Każdy pojazd przy załadunku i w czasie wbudowywania
7.	Wygląd mieszanki mineralno-asfaltowej	j.w.
8.	Właściwości próbek mieszanki mineralno-asfaltowej pobranej w wytwórni	jeden raz dziennie

I.p 1 i I.p. 8 – badania mogą być dokonywane zamiennie wg PN-S-96025:2000.

Częstotliwość oraz zakres badań i pomiarów wykonanej warstwy betonu asfaltowego podaje poniższa tabela

Lp.	Badana cecha	Minimalna częstotliwość
1.	Szerokość warstwy	2 razy na odc. o długości 1 km
2.	Równość podłużna warstwy	planografem w sposób ciągły na każdym pasie ruchu lub łąką co 10 m
3.	Równość poprzeczna warstwy	nie rzadziej niż co 5 m
4.	Spadki poprzeczne warstwy	10 razy na odc. O długości 1 km

5.	Rzędne wysokościowe warstwy	pomiar rzędnych niwelacji podłużnej i poprzecznej oraz
6.	Ukształtowanie osi w planie	usytuowania osi według dokumentacji budowy
7.	Złącza podłużne i poprzeczne	cała długość złącza
8.	Krawędź, obramowanie warstwy	cała długość
9.	Wygląd warstwy	ocena ciągła
10.	Zagęszczenie warstwy	2 próbki z każdego pasa o powierzchni do 3000 m ²
11.	Wolna przestrzeń w warstwie	j.w.
12.	Grubość warstwy	j.w.

szerokość warstwy

Szerokość warstwy ścieralnej z betonu asfaltowego powinna być zgodna z Dokumentacją Projektową z tolerancją ± 5 cm.

Szerokość warstwy asfaltowej niżej położonej nie ograniczonej krawężnikiem lub opornikiem w nowej konstrukcji nawierzchni, powinna być szersza z każdej strony co najmniej o grubość warstwy na niej położonej, nie mniej jednak jak 5 cm.

równość warstwy

Nierówności podłużne i poprzeczne warstwy z betonu asfaltowego nie powinny przekraczać **12 mm** dla warstwy ścieralnej.

spadki poprzeczne warstwy

Spadki poprzeczne warstwy na odcinkach prostych powinny być zgodne z Dokumentacją Projektową, z tolerancją $\pm 0,5$ %.

rzędne wysokościowe

Rzędne wysokościowe warstwy powinny być zgodne z Dokumentacją Projektową, z tolerancją ± 1 cm.

ukształtowanie osi w planie

Oś warstwy w planie powinna być usytuowana zgodnie z Dokumentacją Projektową, z tolerancją ± 5 cm.

grubość warstwy

Grubość warstwy powinna być zgodna z Dokumentacją Projektową, z tolerancją ± 15 %.

złącza podłużne i poprzeczne

Złącza w nawierzchni powinny być wykonane w linii prostej, równoległe i prostopadłe do osi. Złącza w konstrukcji wielowarstwowej powinny być przesunięte względem siebie co najmniej o 15 cm. Złącza powinny być całkowicie związane, a przylegające warstwy powinny być w jednym poziomie.

wygląd warstwy

Warstwa z betonu asfaltowego powinna mieć jednolitą teksturę, bez miejsc przeasfaltowanych, porowatych, łuszczących się i spękanych.

zagęszczenie warstwy

Wskaźnik zagęszczenia ułożonej warstwy powinien być ≥ 98 %.

wolna przestrzeń w warstwie

Zawartość wolnych przestrzeni w warstwie 1-4%.

7. OBMIAR ROBÓT

Jednostką obmiarową jest 1 m² (metr kwadratowy) nawierzchni dla warstwy ścieralnej. Obmiar robót polega na określeniu faktycznego zakresu robót oraz obliczeniu rzeczywistych ilości wbudowanych materiałów. Obmiar obejmuje roboty objęte Dokumentacją Projektową oraz dodatkowe, których potrzebę wykonania uzgodniono w trakcie trwania robót pomiędzy Wykonawcą i Inspektorem nadzoru.

8. ODBIÓR ROBÓT

Ogólne zasady odbioru robót podano w ST D-00.00.00."Wymagania ogólne". W przypadku stwierdzenia odchyień Inspektor nadzoru ustala zakres robót poprawkowych lub nakazuje usunięcie wadliwie wykonanej warstwy. Roboty poprawkowe lub usunięcie wadliwie wykonanej warstwy dokonuje Wykonawca na swój koszt w terminie uzgodnionym z Inspektorem nadzoru.

9. PODSTAWA PŁATNOŚCI

Ilość zakończonych i odebranych robót, określonych według obmiaru, zostanie opłacona według cen jednostkowych za 1 m² (metr kwadratowy) warstwy ścieralnej, Warstwę ścieralną należy wykonać o grubości zgodnie z dokumentacją projektową z betonu asfaltowego w ilości zgodnej z przedmiarem robót.

Cena jednostkowa wykonanej warstwy ścieralnej z betonu asfaltowego obejmuje:

- prace pomiarowe i oznakowanie robót,
- sprawdzenie i ewentualną naprawę warstwy wyrównawczej,
- dostarczenie składników i wyprodukowanie mieszanki na podstawie zatwierdzonej recepty,
- dostarczenie mieszanki betonu asfaltowego na miejsce wbudowania,
- dostarczenie innych materiałów i urządzeń pomocniczych,
- rozłożenie, wyprofilowanie i zagęszczenie mieszanki,
- wykonanie spoin roboczych, obcięcie i posmarowanie krawędzi,
- przeprowadzenie pomiarów i badań laboratoryjnych określonych w Specyfikacji Technicznej,
- utrzymanie warstwy ścieralnej w czasie robót.

10. PRZEPISY ZWIĄZANE

10.1. OST D-M-00.00.00

10.2. NORMY

(Zestawienie zawiera dodatkowo normy PN-EN związane z badaniami materialów występujących w niniejszej OST)

2. PN-EN 196-21 Metody badania cementu – Oznaczanie zawartości chlorków, dwutlenku węgla i alkaliów w cemencie
3. PN-EN 459-2 Wapno budowlane – Część 2: Metody badań
4. PN-EN 932-3 Badania podstawowych właściwości kruszyw – Procedura i terminologia uproszczonego opisu petrograficznego
5. PN-EN 933-1 Badania geometrycznych właściwości kruszyw – Oznaczanie składu ziarnowego – Metoda przesiewania
6. PN-EN 933-3 Badania geometrycznych właściwości kruszyw – Oznaczanie kształtu ziaren za pomocą wskaźnika płaskości
7. PN-EN 933-4 Badania geometrycznych właściwości kruszyw – Część 4: Oznaczanie kształtu ziaren – Wskaźnik kształtu
8. PN-EN 933-5 Badania geometrycznych właściwości kruszyw – Oznaczanie procentowej zawartości ziaren o powierzchniach powstałych w wyniku przekruszenia lub łamania kruszyw grubych
9. PN-EN 933-6 Badania geometrycznych właściwości kruszyw – Część 6: Ocena właściwości powierzchni – Wskaźnik przepływu kruszywa
10. PN-EN 933-9 Badania geometrycznych właściwości kruszyw – Ocena zawartości drobnych cząstek – Badania błękitem metylenowym
11. PN-EN 933-10 Badania geometrycznych właściwości kruszyw – Część 10: Ocena zawartości drobnych cząstek – Uziarnienie wypełniaczy (przesiewanie w strumieniu powietrza)
12. PN-EN 1097-2 Badania mechanicznych i fizycznych właściwości kruszyw – Metody oznaczania odporności na rozdrabnianie
13. PN-EN 1097-3 Badania mechanicznych i fizycznych właściwości kruszyw – Oznaczanie gęstości nasypowej i jamistości

-
- | | | |
|-----|--------------------|--|
| 14. | PN-EN 1097-4 | Badania mechanicznych i fizycznych właściwości kruszyw – Część 4: Oznaczanie pustych przestrzeni suchego, zagęszczonego wypełniacza |
| 15. | PN-EN 1097-5 | Badania mechanicznych i fizycznych właściwości kruszyw – Część 5: Oznaczanie zawartości wody przez suszenie w suszarce z wentylacją |
| 16. | PN-EN 1097-6 | Badania mechanicznych i fizycznych właściwości kruszyw -- Część 6: Oznaczanie gęstości ziaren i nasiąkliwości |
| 17. | PN-EN 1097-7 | Badania mechanicznych i fizycznych właściwości kruszyw – Część 7: Oznaczanie gęstości wypełniacza – Metoda piknometryczna |
| 18. | PN-EN 1097-8 | Badania mechanicznych i fizycznych właściwości kruszyw – Część 8: Oznaczanie polerowalności kamienia |
| 19. | PN-EN 1367-1 | Badania właściwości cieplnych i odporności kruszyw na działanie czynników atmosferycznych – Część 1: Oznaczanie mrozoodporności |
| 20. | PN-EN 1367-3 | Badania właściwości cieplnych i odporności kruszyw na działanie czynników atmosferycznych – Część 3: Badanie bazaltowej zgorzeli słonecznej metodą gotowania |
| 21. | PN-EN 1426 | Asfalty i produkty asfaltowe – Oznaczanie penetracji igłą |
| 22. | PN-EN 1427 | Asfalty i produkty asfaltowe – Oznaczanie temperatury mięknięcia – Metoda Pierścieni i Kula |
| 23. | PN-EN 1428 | Asfalty i lepiszczą asfaltowe – Oznaczanie zawartości wody w emulsjach asfaltowych – Metoda destylacji azeotropowej |
| 24. | PN-EN 1429 | Asfalty i lepiszczą asfaltowe – Oznaczanie pozostałości na sicie emulsji asfaltowych oraz trwałości podczas magazynowania metodą pozostałości na sicie |
| 25. | PN-EN 1744-1 | Badania chemicznych właściwości kruszyw -- Analiza chemiczna |
| 26. | PN-EN 1744-4 | Badania chemicznych właściwości kruszyw – Część 4: Oznaczanie podatności wypełniaczy do mieszanek mineralno-asfaltowych na działanie wody |
| 27. | PN-EN 12591 | Asfalty i produkty asfaltowe – Wymagania dla asfaltów drogowych |
| 28. | PN-EN 12592 | Asfalty i produkty asfaltowe – Oznaczanie rozpuszczalności |
| 29. | PN-EN 12593 | Asfalty i produkty asfaltowe – Oznaczanie temperatury łamliwości Fraassa |
| 30. | PN-EN 12606-1 | Asfalty i produkty asfaltowe – Oznaczanie zawartości parafiny – Część 1: Metoda destylacyjna |
| 31. | PN-EN 12607-1 | Asfalty i produkty asfaltowe – Oznaczanie odporności na twardnienie pod wpływem ciepła i powietrza – Część 1: Metoda RTFOT |
| | i
PN-EN 12607-3 | Jw. Część 3: Metoda RFT |

-
- | | | |
|-----|----------------|---|
| 32. | PN-EN 12697-6 | Mieszanki mineralno-asfaltowe – Metody badań mieszanek mineralno-asfaltowych na gorąco – Część 6: Oznaczanie gęstości objętościowej metodą hydrostatyczną |
| 33. | PN-EN 12697-8 | Mieszanki mineralno-asfaltowe – Metody badań mieszanek mineralno-asfaltowych na gorąco – Część 8: Oznaczanie zawartości wolnej przestrzeni |
| 34. | PN-EN 12697-11 | Mieszanki mineralno-asfaltowe – Metody badań mieszanek mineralno-asfaltowych na gorąco – Część 11: Określenie powiązania pomiędzy kruszywem i asfaltem |
| 35. | PN-EN 12697-12 | Mieszanki mineralno-asfaltowe – Metody badań mieszanek mineralno-asfaltowych na gorąco – Część 12: Określanie wrażliwości na wodę |
| 36. | PN-EN 12697-13 | Mieszanki mineralno-asfaltowe – Metody badań mieszanek mineralno-asfaltowych na gorąco – Część 13: Pomiar temperatury |
| 37. | PN-EN 12697-18 | Mieszanki mineralno-asfaltowe – Metody badań mieszanek mineralno-asfaltowych na gorąco – Część 18: Spywanie lepiszcza |
| 38. | PN-EN 12697-22 | Mieszanki mineralno-asfaltowe – Metody badań mieszanek mineralno-asfaltowych na gorąco – Część 22: Koleinowanie |
| 39. | PN-EN 12697-27 | Mieszanki mineralno-asfaltowe – Metody badań mieszanek mineralno-asfaltowych na gorąco – Część 27: Pobieranie próbek |
| 40. | PN-EN 12697-36 | Mieszanki mineralno-asfaltowe – Metody badań mieszanek mineralno-asfaltowych na gorąco – Część 36: Oznaczanie grubości nawierzchni asfaltowych |
| 41. | PN-EN 12846 | Asfalty i lepiszcza asfaltowe – Oznaczanie czasu wypływu emulsji asfaltowych lepkościomierzem wypływowym |
| 42. | PN-EN 12847 | Asfalty i lepiszcza asfaltowe – Oznaczanie sedimentacji emulsji asfaltowych |
| 43. | PN-EN 12850 | Asfalty i lepiszcza asfaltowe – Oznaczanie wartości pH emulsji asfaltowych |
| 44. | PN-EN 13043 | Kruszywa do mieszanek bitumicznych i powierzchniowych utrwaleń stosowanych na drogach, lotniskach i innych powierzchniach przeznaczonych do ruchu |
| 45. | PN-EN 13074 | Asfalty i lepiszcza asfaltowe – Oznaczanie lepiszczy z emulsji asfaltowych przez odparowanie |
| 46. | PN-EN 13075-1 | Asfalty i lepiszcza asfaltowe – Badanie rozpadu – Część 1: Oznaczanie indeksu rozpadu kationowych emulsji asfaltowych, metoda z wypełniaczem mineralnym |
| 47. | PN-EN 13108-1 | Mieszanki mineralno-asfaltowe – Wymagania – Część 1: Beton asfaltowy |
| 48. | PN-EN 13108-20 | Mieszanki mineralno-asfaltowe – Wymagania – Część 20: Badanie typu |

-
- 49. PN-EN 13179-1 Badania kruszyw wypełniających stosowanych do mieszanek bitumicznych – Część 1: Badanie metodą Pierścienia i Kuli
 - 50. PN-EN 13179-2 Badania kruszyw wypełniających stosowanych do mieszanek bitumicznych – Część 2: Liczba bitumiczna
 - 51. PN-EN 13398 Asfalty i lepiszcza asfaltowe – Oznaczenie nawrotu sprężystego asfaltów modyfikowanych
 - 52. PN-EN 13399 Asfalty i lepiszcza asfaltowe – Oznaczenie odporności na magazynowanie modyfikowanych asfaltów
 - 53. PN-EN 13587 Asfalty i lepiszcza asfaltowe – Oznaczenie ciągliwości lepiszczy asfaltowych metodą pomiaru ciągliwości
 - 54. PN-EN 13588 Asfalty i lepiszcza asfaltowe – Oznaczenie kohezji lepiszczy asfaltowych metodą testu wahadłowego
 - 55. PN-EN 13589 Asfalty i lepiszcza asfaltowe – Oznaczenie ciągliwości modyfikowanych asfaltów – Metoda z duktylometrem
 - 56. PN-EN 13614 Asfalty i lepiszcza asfaltowe -- Oznaczenie przyczepności emulsji bitumicznych przez zanurzenie w wodzie – Metoda z kruszywem
 - 57. PN-EN 13703 Asfalty i lepiszcza asfaltowe – Oznaczenie energii deformacji
 - 58. PN-EN 13808 Asfalty i lepiszcza asfaltowe – Zasady specyfikacji kationowych emulsji asfaltowych
 - 59. PN-EN 14023 Asfalty i lepiszcza asfaltowe – Zasady specyfikacji asfaltów modyfikowanych polimerami
 - 60. PN-EN 14188-1 Wypełniacze złączy i zalewy – Część 1: Specyfikacja zalew na gorąco
 - 61. PN-EN 14188-2 Wypełniacze złączy i zalewy -- Część 2: Specyfikacja zalew na zimno
 - 62. PN-EN 22592 Przetwory naftowe – Oznaczenie temperatury zapłonu i palenia – Pomiar metodą otwartego tygla Clevelanda
 - 63. PN-EN ISO 2592 Oznaczenie temperatury zapłonu i palenia -- Metoda otwartego tygla Clevelanda

10.3. Wymagania techniczne (rekomentowane przez Ministra Infrastruktury)

- 64. WT-1 Kruszywa 2008. Kruszywa do mieszanek mineralno-asfaltowych i powierzchniowych utrwaleń na drogach publicznych, Warszawa 2008
- 65. WT-2 Nawierzchnie asfaltowe 2008. Nawierzchnie asfaltowe na drogach publicznych
- 66. WT-3 Emulsje asfaltowe 2009. Kationowe emulsje asfaltowe na drogach publicznych

10.4. Inne dokumenty

- 67. Rozporządzenie Ministra Transportu i Gospodarki Morskiej z dnia 2 marca 1999 r. w sprawie warunków technicznych, jakim powinny odpowiadać drogi publiczne i ich usytuowanie (Dz.U. nr 43, poz. 430)
- 68. Katalog typowych konstrukcji nawierzchni podatnych i półsztywnych. Generalna Dyrekcja Dróg Publicznych – Instytut Badawczy Dróg i Mostów, Warszawa 1997

D – 10.03.01B NAWIERZCHNIA Z PREFABRYKOWANYCH PEŁNYCH PŁYT BETONOWYCH 3X1,25X0,15

1. WSTĘP

1.1. PRZEDMIOT SST

Przedmiotem niniejszej szczegółowej specyfikacji technicznej (SST) są wymagania dotyczące wykonania i odbioru robót związanych z remontem istniejącej nawierzchni z prefabrykowanych pełnych żelbetowych płyt wielkowymiarowych wykonywanych w ramach budowy mostu przez rzekę Grabowa w km 18+400 w ciągu drogi gminnej Grabowo-Przystawy w Grabowie na dojazdach do mostu.

1.2. ZAKRES STOSOWANIA OST

Szczegółowa Specyfikacja Techniczna jest stosowana jako dokument przetargowy i kontraktowy przy zlecaniu i realizacji robót wymienionych w punkcie 1.1.

1.3. Zakres robót objętych SST

Ustalenia zawarte w niniejszej specyfikacji dotyczą zasad prowadzenia robót związanych z demontażem istniejącej jezdni z płyt betonowych na drodze gminnej i ponownym ułożeniem jezdni na remontowanym odcinku drogi, dojazdowej do mostu

1.4. OKREŚLENIA PODSTAWOWE

1.4.1. Prefabrykowana żelbetowa płyta pełna – drogowy element żelbetowy, w postaci prostokątnej płyty (bez otworów), służący do budowy nawierzchni (dawniej element taki niekiedy nazywano płytą MON).

1.4.2. Nawierzchnia z prefabrykowanych żelbetowych płyt pełnych – nawierzchnia z płyt drogowych żelbetowych, przeznaczona do ruchu lub postoju pojazdów.

1.4.3. Szczelina w nawierzchni – szczelina pomiędzy żelbetowymi płytami nawierzchniowymi, zwykle wypełniona piaskiem.

1.4.4. System pasowy układania płyt – ułożenie dwóch pasów pojedynczych płyt, umożliwiających poruszanie się tylko po nich kół samochodów (patrz rys. 2a, rys. 4a).

1.4.5. System płatowy układania płyt – ułożenie płyt na pełnej szerokości projektowanej jezdni (patrz rys. 2b i rys. 4b).

1.4.6. Pozostałe określenia podstawowe są zgodne z obowiązującymi, odpowiednimi polskimi normami i z definicjami podanymi w OST D-M-00.00.00 „Wymagania ogólne” [1] pkt 1.4.

1.5. OGÓLNE WYMAGANIA DOTYCZĄCE ROBÓT

Ogólne wymagania dotyczące robót podano w OST D-M-00.00.00 „Wymagania ogólne” [1] pkt 1.5.

2. MATERIAŁY

2.1. OGÓLNE WYMAGANIA DOTYCZĄCE MATERIAŁÓW

Ogólne wymagania dotyczące materiałów, ich pozyskiwania i składowania, podano w OST D-M-00.00.00 „Wymagania ogólne” [1] pkt 2.

2.2. MATERIAŁY DO WYKONANIA ROBÓT

2.2.1. Zgodność materiałów z dokumentacją projektową i aprobatą techniczną

Materiały do wykonania robót powinny być zgodne z ustaleniami dokumentacji projektowej lub ST oraz z aprobatą techniczną uprawnionej jednostki.

2.2.2. Rodzaje materiałów

Materiałami stosowanymi przy wykonywaniu nawierzchni z żelbetowych płyt, objętych niniejszą ST, są:

- żelbetowe płyty pełne,

- materiał na podsypkę i do wypełnienia szczelin,
- ewentualne krawężniki,
- woda,
- ew. inne materiały.

2.2.3. Żelbetowe płyty pełne

Prefabrykowane żelbetowe płyty pełne powinny mieć wymiary zgodne z ustaleniem dokumentacji projektowej, np. $3,0 \times 1,25 \times 0,15$ m. Należy ponownie ułożyć istniejące płyty zgodnie z nowelą podaną w projekcie Techniczno Wykonawczym Projektu Budowy Mostu.

2.2.4. Materiał na podsypkę i do wypełnienia szczelin

Jeśli dokumentacja projektowa lub ST nie ustala inaczej, to na podsypkę i do wypełniania szczelin można stosować piasek odpowiadający wymaganiom PN-EN 13242:2004 [7].

Inne materiały, np. żużel, pospółkę, można stosować pod warunkiem akceptacji Inżyniera.

Składowanie materiału powinno się odbywać na podłożu równym, utwardzonym i odwodnionym, przy zabezpieczeniu materiału przed zanieczyszczeniem i zmieszaniem z innymi materiałami.

2.2.5. Woda

Należy stosować, przy zagęszczaniu podsypki, każdą czystą wodę z rzek, jezior, stawów i innych zbiorników otwartych oraz wodę studzienną i wodociągową.

Nie należy stosować wody z widocznymi zanieczyszczeniami, np. śmieciami, roślinnością wodną, odpadami przemysłowymi, kanalizacyjnymi itp.

2.2.6. Inne materiały

Nie występują

3. SPRZĘT

3.1. OGÓLNE WYMAGANIA DOTYCZĄCE SPRZĘTU

Ogólne wymagania dotyczące sprzętu podano w OST D-M-00.00.00 „Wymagania ogólne” [1] pkt 3.

3.2. SPRZĘT STOSOWANY DO WYKONANIA ROBÓT

Przy wykonywaniu robót Wykonawca w zależności od potrzeb, powinien wykazać się możliwością korzystania ze sprzętu dostosowanego do przyjętej metody robót, jak:

- żurawie samochodowe lub samojezdne,
- walce ogumione,
- wibratory płytowe,
- ubijaki,
- zbiorniki na wodę,
- równiarki, koparki, ew. spycharki,
- sprzęt transportowy.

Sprzęt powinien odpowiadać wymaganiom określonym w dokumentacji projektowej, ST, instrukcjach producentów lub propozycji Wykonawcy i powinien być zaakceptowany przez Inżyniera.

4. TRANSPORT

4.1. OGÓLNE WYMAGANIA DOTYCZĄCE TRANSPORTU

Ogólne wymagania dotyczące transportu podano w OST D-M-00.00.00 „Wymagania ogólne” [1] pkt 4.

4.2. TRANSPORT MATERIAŁÓW

Materiały sypkie (piasek) można przewozić dowolnymi środkami transportu, w warunkach zabezpieczających je przed zanieczyszczeniem, zmieszaniem z innymi materiałami i nadmiernym zawilgoceniem.

Płyty nawierzchniowe można przewozić pojazdami otwartymi. Płyty można układać na drewnianych paletach w liczbie do siedmiu sztuk spiętych taśmą polipropylenową zbrojoną dodatkowo w miejscu styku taśmy z płytą podkładkami z tworzywa sztucznego, aby zapobiec ewentualnemu przetarciu. Załadunku płyt na samochód dokonuje się przy pomocy lekkich żurawi lub wózków widłowych. W szczególnych przypadkach płyty można ładować ręcznie przy zastosowaniu pochylni.

5. WYKONANIE ROBÓT

5.1. OGÓLNE ZASADY WYKONANIA ROBÓT

Ogólne zasady wykonania robót podano w OST D-M-00.00.00 „Wymagania ogólne” [1] pkt 5.

5.2. ZASADY WYKONYWANIA ROBÓT

Sposób wykonania robót powinny być zgodny z dokumentacją projektową i ST. W przypadku braku wystarczających danych można korzystać z ustaleń podanych w niniejszej specyfikacji oraz z informacji podanych w załącznikach.

Podstawowe czynności przy wykonywaniu robót obejmują:

1. roboty przygotowawcze,
2. przygotowanie podłoża,
3. ułożenie nawierzchni z płyt,
4. roboty wykończeniowe.

5.3. ROBOTY PRZYGOTOWAWCZE

Przed przystąpieniem do robót należy, na podstawie dokumentacji projektowej, ST lub wskazań Inżyniera:

- ustalić lokalizację terenu robót,
- przeprowadzić obliczenia i pomiary geodezyjne niezbędne do szczegółowego wytyczenia robót oraz ustalenia danych wysokościowych,
- zdemontować istniejące płyty w celu wykonania podsypki zgodnie z projektem.,
- zgromadzić wszystkie materiały potrzebne do robót.

Zaleca się korzystanie z ustaleń ST D-02.01.01 w zakresie niezbędnym do wykonania robót ziemnych oraz z ustaleń ST D-02.03.01 formowanie nasypów i D.04.01.01.profilowanie i zagęszczenie podłoża pod warstwy konstrukcyjne jezdni.

5.4. PRZYGOTOWANIE PODŁOŻA

Koryto pod nawierzchnię zaleca się wykonywać bezpośrednio przed rozpoczęciem robót nawierzchniowych. Wcześniejsze wykonanie koryta jest możliwe za zgodą Inżyniera, w korzystnych warunkach atmosferycznych.

Koryto można wykonywać ręcznie lub mechanicznie przy użyciu równiarek, koparek i spycharek. Grunt odspojony powinien być wykorzystany zgodnie z ustaleniami dokumentacji projektowej.

Po oczyszczeniu wykonanego dna koryta ze wszelkich zanieczyszczeń, należy sprawdzić czy istniejące rzędne umożliwią uzyskanie, po profilowaniu, zaprojektowanych rzędnych podłoża. Zaleca się, aby rzędne koryta przed profilowaniem były o co najmniej 5 cm wyższe niż projektowane rzędne podłoża. Jeżeli powyższy warunek nie jest spełniony i występują zaniżenia poziomu w podłożu to Wykonawca powinien spulchnić podłoże na głębokość zaakceptowaną przez Inżyniera, dowieźć dodatkowy grunt, spełniający wymagania obowiązujące dla górnej strefy korpusu, w ilości koniecznej do uzyskania wymaganych rzędnych wysokościowych i zagęścić warstwę do uzyskania wskaźnika zagęszczenia 1,00.

Profilowanie podłoża zaleca się wykonać równiarką. Ścięty grunt powinien być wykorzystany w sposób zaakceptowany przez Inżyniera. Po profilowaniu podłoża należy przystąpić do jego zagęszczania, które należy kontynuować do osiągnięcia wskaźnika zagęszczenia nie mniejszego od 1,00. Koryto po wyprofilowaniu i zagęszczeniu powinno być utrzymane w dobrym stanie.

Jeżeli po wykonaniu robót związanych z profilowaniem i zagęszczeniem podłoża nastąpi przerwa w robotach i Wykonawca nie przystąpi natychmiast do układania nawierzchni, to powinien on zabezpieczyć podłoże przed nadmiernym zawilgoceniem, na przykład przez rozłożenie folii lub w inny sposób zaakceptowany przez Inżyniera. Jeżeli podłoże uległo nadmiernemu zawilgoceniu, to do układania nawierzchni można przystąpić dopiero po jego naturalnym osuszeniu.

5.5. PODSYPKA I WARSTWA ODSĄCZAJĄCA

Przyjęto 6 cm podsypkę, po zagęszczeniu.

Piasek powinien być rozkładany przy użyciu równiarki, z zachowaniem wymaganych spadków i rzędnych wysokościowych. Grubość rozłożonej warstwy powinna być taka, aby po jej zagęszczeniu osiągnięto grubość projektowaną.

Natychmiast po końcowym wyprofilowaniu warstwy piaskowej należy przystąpić do jej zagęszczania, które należy rozpoczynać od krawędzi i przesuwać w kierunku osi drogi. W miejscach niedostępnych dla walców warstwę piaskową należy zagęszczać płytami wibracyjnymi i ubijakami mechanicznymi. Zagęszczanie należy kontynuować do osiągnięcia wskaźnika zagęszczenia nie mniejszego od 1,0 według normalnej próby Proctora. Wilgotność materiału podczas zagęszczania powinna być równa wilgotności optymalnej z tolerancją od -20% do +10% jej wartości.

5.6. UŁOŻENIE NAWIERZCHNI Z PEŁNYCH ŻELBETOWYCH PŁYT PREFABRYKOWANYCH

5.6.1. Sposób układania płyt

Sposób układania płyt powinien być zgodny z dokumentacją projektową, ST lub wskazaniem Inżyniera.

– Przyjęto system pasowy, w którym płyty pokrywają tylko część pasa ruchu na nawierzchni, znajdując się w dwóch pasach szerokości 1,25m, położonych w odległości około 0,5 m od siebie, tak aby mogły się po nich poruszać koła pojazdów,

Na łukach o promieniach większych (np. >250 m) układy płyt są takie same jak na odcinkach prostych. Krzywiznę ułożonych płyt można uzyskać przez rozszerzenie szczelin od strony zewnętrznej łuku.

Na łukach o małych promieniach (np. <250 m) nawierzchnię można ułożyć w systemie płatowym na całym odcinku łuku, układając ją rzędami płyt równoległych do jednej ze stycznych odcinka prostego (rys. 6). Szerokość pełnej nawierzchni na łuku należy dostosować do jego promienia i długości pojazdów, które będą jeździły po drodze.

Jeśli dokumentacja projektowa przewiduje mijanki przy drogach jednopasmowych, wówczas można je wykonać z płyt nawierzchniowych, układając je równoległe do osi drogi poza pasem ruchu. Na odcinku wjazdu na mijankę i zjazdu z niej, w systemie pasowym układania płyt należy wypełnić nawierzchnią całą szerokość pasa ruchu.

5.6.2. Wykonanie nawierzchni

Układanie nawierzchni z płyt żelbetowych pełnych, na uprzednio przygotowanej podsypce piaskowej lub warstwie odsączającej, może odbywać się bezpośrednio ze środków transportowych lub z miejsca składowania, zwykle z pomocą żurawi samochodowych lub samojezdnych. Do podnoszenia płyt żurawiem mogą służyć zawiesia czterohakowe.

Można stosować też ręczne układanie płyt o mniejszych wymiarach, przy pomocy pochylni ze środka transportowego, po której płyty zsuwane są bezpośrednio na miejsce ułożenia nawierzchni. Ten typ montażu wymaga zastrzonych wymogów bezpieczeństwa pracy.

Płyty żelbetowe należy układać tak, aby całą swoją powierzchnią przylegały do podłoża (podsypki, warstwy odsączającej). Powierzchnie płyt nie powinny wystawać lub być zagłębione względem siebie więcej niż 8 mm.

Szerokość szczelin między płytami nie powinna być większa od 10 mm. W celu zachowania równej szerokości szczelin, można stosować międzydystansowe wkładki międzypłytowe.

Po ułożeniu nawierzchni, szczeliny wypełnia się przez zamulenie piaskiem na pełną grubość płyt. Zaleca się, aby piasek użyty do wypełnienia szczelin zawierał od 3 do 8% frakcji mniejszej od 0,05 mm. Dopuszcza się zastosowanie innego materiału do wypełnienia szczelin, np. drobnego żwiru, piasku kwarcowego itp.

5.7. ROBOTY WYKOŃCZENIOWE

Roboty wykończeniowe powinny być zgodne z dokumentacją projektową i ST. Do robót wykończeniowych należą prace związane z dostosowaniem wykonanych robót do istniejących warunków terenowych, takie jak:

- odtworzenie przeszkód czasowo usuniętych,
- oczyszczenie terenu robót z odpadów i usunięcie ich poza plac budowy,

- niezbędne uzupełnienia zniszczonej w czasie robót roślinności, tj. zatrawienia, krzewów, ew. drzew,
- roboty porządkujące otoczenie terenu robót.

6. KONTROLA JAKOŚCI ROBÓT

6.1. OGÓLNE ZASADY KONTROLI JAKOŚCI ROBÓT

Ogólne zasady kontroli jakości robót podano w OST D-M-00.00.00 „Wymagania ogólne” [1] pkt 6.

6.2. BADANIA PRZED PRZYSTĄPIENIEM DO ROBÓT

Przed przystąpieniem do robót Wykonawca powinien:

- uzyskać wymagane dokumenty, dopuszczające wyroby budowlane do obrotu i powszechnego stosowania (np. stwierdzenie o oznakowaniu materiału znakiem CE lub znakiem budowlanym B, certyfikat zgodności, deklarację zgodności, aprobatę techniczną, ew. badania materiałów wykonane przez dostawców itp.),
- ew. wykonać własne badania właściwości materiałów przeznaczonych do wykonania robót, określone przez Inżyniera,
- sprawdzić cechy zewnętrzne gotowych materiałów prefabrykowanych.

Wszystkie dokumenty oraz wyniki badań Wykonawca przedstawia Inżynierowi do akceptacji.

6.3. BADANIA W CZASIE ROBÓT

Częstotliwość oraz zakres badań i pomiarów, które należy wykonać w czasie robót podaje tablica 1.

Tablica 1. Częstotliwość oraz zakres badań i pomiarów w czasie robót

Lp.	Wyszczególnienie robót	Częstotliwość badań	Wartości dopuszczalne
1	Lokalizacja i zgodność granic terenu robót z dokumentacją projektową	1 raz	Wg pktu 5 i dokumentacji projektowej
2	Przygotowanie podłoża	Bieżąco	Wg pktu 5.4
3	Ułożenie podsypki i ew. ułożenie warstwy odsączającej	Bieżąco	Wg pktu 5.5
4	Wykonanie nawierzchni	Bieżąco	Wg pktu 5.6
5	Wykonanie robót wykończeniowych	Ocena ciągła	Wg pktu 5.7

6.4. BADANIA PO ZAKOŃCZENIU ROBÓT

Wykonana nawierzchnia z płyt prefabrykowanych powinna spełniać następujące wymagania:

- oś nawierzchni w planie nie powinna być przesunięta w stosunku do osi projektowanej więcej niż ± 10 cm,
- szerokość nawierzchni nie powinna się różnić od szerokości projektowanej więcej niż ± 10 cm,
- nierówności podłużne nawierzchni, mierzone łata 4-metrową, nie powinny przekraczać 1 cm,
- pochylenia poprzeczne nawierzchni powinny być zgodne z dokumentacją projektową z tolerancją $\pm 0,5\%$,
- różnice wysokościowe z rzędnymi projektowanymi nie powinny przekraczać +1 cm i -2 cm.

7. OBMIAR ROBÓT

7.1. OGÓLNE ZASADY OBMIARU ROBÓT

Ogólne zasady obmiaru robót podano w OST D-M-00.00.00 „Wymagania ogólne” [1] pkt 7.

7.2. JEDNOSTKA OBMIAROWA

Jednostką obmiarową jest m² (metr kwadratowy) wykonanej nawierzchni z płyt prefabrykowanych.

Jednostki obmiarowe robót towarzyszących, np. ustawienia krawężnika, są ustalone w odpowiednich OST wymienionych w pktcie 5.

8. ODBIÓR ROBÓT

8.1. OGÓLNE ZASADY ODBIORU ROBÓT

Ogólne zasady odbioru robót podano w OST D-M-00.00.00 „Wymagania ogólne” [1] pkt 8.

Roboty uznaje się za wykonane zgodnie z dokumentacją projektową, ST i wymaganiami Inżyniera, jeżeli wszystkie pomiary i badania z zachowaniem tolerancji według pktu 6 dały wyniki pozytywne.

8.2. ODBIÓR ROBÓT ZANIKAJĄCYCH I ULEGAJĄCYCH ZAKRYCIU

Odbiorowi robót zanikających i ulegających zakryciu podlegają:

- ułożenie podsypki,
- ew. ułożenie warstwy odsączającej.

Odbiór tych robót powinien być zgodny z wymaganiami pktu 8.2 D-M-00.00.00 „Wymagania ogólne” [1] oraz niniejszej OST.

9. PODSTAWA PŁATNOŚCI

9.1. OGÓLNE USTALENIA DOTYCZĄCE PODSTAWY PŁATNOŚCI

Ogólne ustalenia dotyczące podstawy płatności podano w OST D-M-00.00.00 „Wymagania ogólne” [1] pkt 9.

9.2. CENA JEDNOSTKI OBMIAROWEJ

Cena wykonania 1 m² nawierzchni z płyt prefabrykowanych obejmuje:

- prace pomiarowe i roboty przygotowawcze,
- oznakowanie robót,
- przygotowanie podłoża,
- dostarczenie materiałów i sprzętu,
- rozłożenie i zagęszczenie podsypki piaskowej,
- ew. ułożenie warstwy odsączającej,
- wykonanie nawierzchni z płyt prefabrykowanych według wymagań dokumentacji projektowej, ST i specyfikacji technicznej,
- oczyszczenie terenu robót z odpadów i usunięcie ich poza plac budowy,
- przeprowadzenie pomiarów i badań wymaganych w specyfikacji technicznej,
- odwiezienie sprzętu.

Cena wykonania 1 m² nawierzchni z płyt nie obejmuje robót pomocniczych, np. ustawienia krawężników, które powinny być ujęte w innych pozycjach kosztorysowych.

9.3. SPOSÓB ROZLICZENIA ROBÓT TYMCZASOWYCH I PRAC TOWARZYSZĄCYCH

Cena wykonania robót określonych niniejszą OST obejmuje:

- roboty tymczasowe, które są potrzebne do wykonania robót podstawowych, ale nie są przekazywane Zamawiającemu i są usuwane po wykonaniu robót podstawowych,
- prace towarzyszące, które są niezbędne do wykonania robót podstawowych, niezaliczane do robót tymczasowych, jak geodezyjne wytyczenie robót itd.

10. PRZEPISY ZWIĄZANE

10.1. OGÓLNE SPECYFIKACJE TECHNICZNE (OST)

1. D-M-00.00.00 Wymagania ogólne
2. D-01.00.00 Roboty przygotowawcze
3. D-02.00.00 Roboty ziemne

10.2. NORMY

6. PN-EN 206-1:2003 Beton – Część 1: Wymagania, właściwości, produkcja i zgodność (W okresie przejściowym można stosować PN-B-06250:1998 Beton zwykły)
7. PN-EN 13242:2004 Kruszywa do niezwiązanych i związanych hydraulicznie materiałów stosowanych w obiektach budowlanych i budownictwie drogowym (W okresie przejściowym można stosować PN-B-11111:1996 Kruszywa mineralne. Kruszywa naturalne do nawierzchni drogowych. Żwir i mieszanka, PN-B-11112:1996 Kruszywa mineralne. Kruszywa łamane do nawierzchni drogowych, PN-B-11113:1996 Kruszywa mineralne. Kruszywa naturalne do nawierzchni drogowych. Piasek)
8. PN-B-06265:2004 Krajowe uzupełnienie PN-EN 206-1:2003 - Beton – Część 1: Wymagania, właściwości, produkcja i zgodność

D-05.03.01. UMOCNIENIE STOŻKÓW MOSTU KOSTKĄ KAMIENNĄ NA PODBUDOWIE BETONOWEJ

1. WSTĘP

1.1. PRZEDMIOT ST

Przedmiotem niniejszej Specyfikacji Technicznej (ST) są wymagania dotyczące wykonania i odbioru umocnienia kostką kamienną wysokości 10 cm na podbudowie z betonu klasy B25 powierzchni stożków mostu - w związku z budową mostu przez rzekę Grabowa w km 18+400 w ciągu drogi gminnej Grabowo-Przystawy w Grabowie.

1.2. ZAKRES STOSOWANIA ST

Specyfikacja Techniczna (ST) jest stosowana jako dokument przetargowy i kontraktowy przy zlecaniu i realizacji robót wymienionych w pkt 1.1.

1.3. ZAKRES ROBÓT OBJĘTYCH ST

Ustalenia zawarte w niniejszej specyfikacji dotyczą zasad prowadzenia robót związanych z wykonaniem i odbiorem obudowy stożków mostu kostką kamienną wysokości 10 cm na podbudowie z betonu klasy B-25

1.4. OKREŚLENIA PODSTAWOWE

Określenia użyte w niniejszej ST są zgodne DP z obowiązującymi PN ST D-M „Wymagania Ogólne”

1.5. OGÓLNE WYMAGANIA DOTYCZĄCE JAKOŚCI ROBÓT

Za jakość stosowanych materiałów i wykonanych robót oraz ich zgodność z Dokumentacją Projektową, wymaganiami ST odpowiedzialny jest Wykonawca robót.

Ogólne wymagania dotyczące jakości robót podano w OST D-M-00.00.00 „Wymagania ogólne” pkt. 1.5.

2. MATERIAŁY

2.1. OGÓLNE WYMAGANIA DOTYCZĄCE MATERIAŁÓW

Ogólne wymagania dotyczące materiałów, ich pozyskiwania i składowania, podano w OST D-M-00.00.00 „Wymagania ogólne” pkt 2.

2.2. KAMIENNA KOSTKA DROGOWA

2.2.1. Klasyfikacja

Kamienna kostka drogowa wg PN-B-11100 [8] jest stosowana do budowy nawierzchni z kostki kamiennej wg PN-S-06100 [11] oraz do budowy nawierzchni z kostki kamiennej nieregularnej wg PN-S-96026 [12]

W zależności od kształtów rozróżnia się trzy typy kostki:

- - regularną,
- - rzędową,
- - nieregularną.

Rozróżnia się dwa rodzaje kostki regularnej: normalną i łącznikową.

W zależności od jakości surowca skalnego użytego do wyrobu kostki rozróżnia się dwie klasy kostki: I, II.

W zależności od dokładności wykonania rozróżnia się trzy gatunki kostki: 1, 2, 3.

W zależności od wymiaru zasadniczego - wysokości kostki, rozróżnia się następujące wielkości (cm):

- - kostka regularna i rzędowa - 12, 14, 16 i 18,
- - kostka nieregularna - 5, 6, 8 i 10.

2.2.2. Wymagania

Surowcem do wyrobu kostki kamiennej są skały magmowe, osadowe i przeobrażone. Wymagane cechy fizyczne i wytrzymałościowe przedstawia tablica 1.

Tablica 1. Wymagane cechy fizyczne i wytrzymałościowe dla kostki kamiennej

Lp.	Cechy fizyczne i wytrzymałościowe	Klasa		Badania według
		I	II	
1	Wytrzymałość na ściskanie w stanie powietrzno-suchym, MPa, nie mniej niż	160	120	PN-B-04110 [3]
2	Ścieralność na tarczy Boehmego, w centymetrach, nie więcej niż	0,2	0,4	PN-B-04111 [4]
3	Wytrzymałość na uderzenie (zwięzłość), liczba uderzeń, nie mniej niż	12	8	PN-B-04115 [5]
4	Nasiąkliwość wodą, w %, nie więcej niż	0,5	1,0	PN-B-04101 [1]
5	Odporność na zamrażanie	nie bada się	całkowita	PN-B-04102 [2]

2.2.3. Kształt i wymiary kostki nieregularnej

Kostka nieregularna powinna mieć kształt zbliżony do prostopadłościanu. Kształt kostki nieregularnej przedstawia rysunek 3.

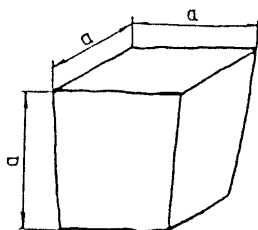

Rysunek 3. Kształt kostki nieregularnej

Wymagania dotyczące wymiarów kostki nieregularnej przedstawia tablica 4.

Uszkodzenie krawędzi powierzchni górnej (czoła) oraz ich szerokość i głębokość nie powinny być większe niż podane dla gatunku 2 i 3 kostki regularnej.

Dopuszcza się uszkodzenie jednego naroża powierzchni górnej kostki o głębokości nie większej niż 0,6 cm.

Tablica 4. Wymiary kostki nieregularnej oraz dopuszczalne odchyłki

Wyszczególnienie	Wielkość (cm)						
	5	6	8	10	1	2	3
Wymiar a	5	6	8	10	± 1,0	± 1,0	± 1,0
Stosunek pola powierzchni dolnej (stopki) do górnej (czoła), w cm, nie mniejszy niż	-	-	-	-	0,7	0,6	0,5
Nierówności powierzchni górnej (czoła), w cm, nie większe niż	-	-	-	-	± 0,4	± 0,6	± 0,8
Wypukłość powierzchni	-	-	-	-	0,6	0,6	0,8

bocznej, w cm, nie większa niż							
Odchyłki od kąta prostego krawędzi powierzchni górnej (czoła), w stopniach, nie większe niż	-	-	-	-	± 6	± 8	±10
Odchylenie od równoległości płaszczyzny powierzchni dolnej w stosunku do górnej, w stopniach, nie większe niż	-	-	-	-	± 6	± 8	±10

2.3. CEMENT

Cement stosowany do betonu podbudowy i wypełnienia spoin powinien być cementem portlandzkim klasy 32,5, odpowiadający wymaganiom PN-B-19701 [9].

Transport i przechowywanie cementu powinny być zgodne z BN-88/6731-08 [13].

2.4. BETON PODBUDOWY

Zgodnie z ST 13.01.01

3. SPRZĘT

Sprzęt budowlany powinien być uzgodniony i zaakceptowany przez Inspektora nadzoru. Jakikolwiek sprzęt, maszyny, urządzenia i narzędzia nie gwarantujące zachowania wymagań jakościowych zostaną przez Inspektora nadzoru zdyskwalifikowane i niedopuszczone do robót.

4. TRANSPORT

Transport poszczególnych asortymentów materiałów powinien odbywać się zgodnie z wymogami zawartymi w rozdziałach niniejszej specyfikacji.

5. WYKONANIE ROBÓT

5.1. OGÓLNE ZASADY WYKONANIA ROBÓT

Ogólne zasady wykonania robót podano w OST D-M-00.00.00 „Wymagania ogólne” [1] pkt 5.

5.2. Przed rozpoczęciem układania umocnień kostką kamienną muszą być wykonane stożki ziemne z kruszywa odpowiednio zagęszczone i ukształtowane zgodnie z projektem, u podstawy zakończone fundamentem betonowym. Należy rozpocząć układanie podbudowy betonowej warstwą grubości 12 cm po zagęszczeniu zaczynając od dolnych części stożków mostu.

5.3. BHP i Ochrona środowiska

Za przestrzeganie aktualnie obowiązujących państwowych i lokalnych przepisów BHP i Ochrony Środowiska odpowiada Wykonawca robót. W szczególności Wykonawca jest zobowiązany do jak najmniejszego naruszenia naturalnej roślinności zabezpieczającej przed erozją teren przy obiekcie.

6. KONTROLA JAKOŚCI ROBÓT

6.1. Ogólne zasady kontroli jakości robót

Ogólne zasady kontroli jakości robót podano w OST D-M-00.00.00 „Wymagania ogólne” [1] pkt 6.

6.2. BADANIA PRZED PRZYSTĄPIENIEM DO ROBÓT

Rodzaj i zakres badań dla kostek kamiennych powinien być zgodny z wymaganiami wg PN-B-11100 [8].

Badanie zwykłe obejmuje sprawdzenie cech zewnętrznych i dopuszczalnych odchyłek, podanych w tablicach 2, 3, 4.

Badanie pełne obejmuje zakres badania zwykłego oraz sprawdzenie cech fizycznych i wytrzymałościowych podanych w tablicy 1.

W skład partii przeznaczonej do badań powinny wchodzić kostki jednakowego typu, rodzaju klasy i wielkości. Wielkość partii nie powinna przekraczać 500 ton kostki.

Z partii przeznaczonej do badań należy pobrać w sposób losowy próbkę składającą się z kostek drogowych w liczbie:

- - do badania zwykłego: 40 sztuk,
- - do badania cech podanych w tablicy 1: 6 sztuk.

Badania zwykle należy przeprowadzać przy każdym sprawdzaniu zgodności partii z wymaganiami normy, badanie pełne przeprowadza się na żądanie odbiorcy.

W badaniu zwykłym partię kostki należy uznać za zgodną z wymaganiami normy, jeżeli liczba sztuk niedobrych w zbadanej ilości kostek jest dla poszczególnych sprawdzeń równa lub mniejsza od 4.

W przypadku gdy liczba kostek niedobrych dla jednego sprawdzenia jest większa od 4, całą partię należy uznać za niezgodną z wymaganiami.

W badaniu pełnym, partię kostki poddaną sprawdzeniu cech podanych w tablicy 1, należy uznać za zgodną z wymaganiami normy, jeżeli wszystkie sprawdzenia dadzą wynik dodatni. Jeżeli chociaż jedno ze sprawdzeń da wynik ujemny, całą partię należy uznać za niezgodną z wymaganiami.

Badania pozostałych materiałów stosowanych do wykonania nawierzchni z kostek kamiennych, powinny obejmować wszystkie właściwości, które zostały określone w normach podanych dla odpowiednich materiałów wg pkt od 2.3 do 2.7.

6.3. BADANIA W CZASIE ROBÓT

6.3.1. Sprawdzenie podbudowy betonowej

Sprawdzenie podbudowy polega na stwierdzeniu jej zgodności z dokumentacją projektową

6.3.2. Badanie prawidłowości układania kostki

Badanie prawidłowości układania kostki polega na:

- - zmierzeniu szerokości spoin oraz powiązania spoin,
- - zbadaniu rodzaju i gatunku użytej kostki, zgodnie z wymogami dokumentacji,

Sprawdzenie wiązania kostki wykonuje się wyrywkowo w kilku miejscach przez oględziny nawierzchni i określenie czy wiązanie odpowiada wymaganiom wg p. 5.5.

Ubicie kostki sprawdza się przez swobodne jednokrotne opuszczenie z wysokości 15 cm ubijaka o masie 25 kg na poszczególne kostki. Pod wpływem takiego uderzenia osiadanie kostek nie powinno być dostrzegane.

6.3.3. Sprawdzenie wypełnienia spoin

Badanie prawidłowości wypełnienia spoin polega na sprawdzeniu zgodności z wymaganiami dokumentacji

Sprawdzenie wypełnienia spoin wykonuje się co najmniej w pięciu dowolnie obranych miejscach na każdym stożku przez wykruszenie zaprawy na długości około 10 cm i zmierzenie głębokości wypełnienia spoiny zaprawą betonową - również przez sprawdzenie przyczepności zaprawy lub masy zalewowej do kostki.

6.4. SPRAWDZENIE CECH GEOMETRYCZNYCH NAWIERZCHNI

6.4.1. Równość

Nierówności podłużne nawierzchni należy mierzyć 4-metrową łatą lub planografem, zgodnie z normą BN-68/8931-04 [18].

Nierówności podłużne powierzchni nie powinny przekraczać 1,0 cm.

6.4.2. Spadki poprzeczne

Spadki poprzeczne nawierzchni powinny być zgodne z dokumentacją projektową z tolerancją $\pm 0,5\%$.

6.4.3. Rzędne wysokościowe

Różnice pomiędzy rzędnymi wykonanej nawierzchni i rzędnymi projektowanymi nie powinny przekraczać +1 cm i -2 cm.

7. OBMIAR ROBÓT

7.1. OGÓLNE ZASADY OBMIARU ROBÓT

Ogólne zasady obmiaru robót podano w OST D-M-00.00.00 „Wymagania ogólne” pkt 7.

7.2. JEDNOSTKA OBMIAROWA

Jednostką obmiarową jest m² (metr kwadratowy) wykonanego umocnienia stożków z kostki kamiennej.

8. ODBIÓR ROBÓT

8.1. OGÓLNE ZASADY ODBIORU ROBÓT

Ogólne zasady odbioru robót podano w OST D-M-00.00.00 „Wymagania ogólne” pkt 8.

Roboty uznaje się za wykonane zgodnie z dokumentacją projektową, SST i wymaganiami Inżyniera, jeżeli wszystkie pomiary i badania z zachowaniem tolerancji według pkt 6 dały wyniki pozytywne.

8.2. ODBIÓR ROBÓT ZANIKAJĄCYCH I ULEGAJĄCYCH ZAKRYCIU

Roboty związane z wykonaniem podbudowy z betonu klasy B25 należą do robót ulegających zakryciu. Zasady ich odbioru są określone w OST D-M-00.00.00 „Wymagania ogólne” pkt 8.2.

9. PODSTAWA PŁATNOŚCI

9.1. OGÓLNE USTALENIA DOTYCZĄCE PODSTAWY PŁATNOŚCI

Ogólne ustalenia dotyczące podstawy płatności podano w OST D-M-00.00.00 „Wymagania ogólne” pkt 9.

9.2. CENA JEDNOSTKI OBMIAROWEJ

Cena wykonania 1 m² nawierzchni z kostki kamiennej obejmuje:

- - prace pomiarowe i roboty przygotowawcze,
- - oznakowanie robót,
- - dostarczenie materiałów,
- - wykonanie podbudowy i fundamentu z betonu klasy B25,
- - ułożenie i ubicie kostki,
- - wypełnienie spoin zaprawą betonową,
- - pielęgnację nawierzchni,
- - przeprowadzenie badań i pomiarów wymaganych w specyfikacji technicznej.
-

10. PRZEPISY ZWIĄZANE

10.1. NORMY

- | | |
|---------------|---|
| 1. PN-B-04101 | Materiały kamienne. Oznaczanie nasiąkliwości wodą |
| 2. PN-B-04102 | Materiały kamienne. Oznaczanie mrozoodporności metodą bezpośrednią |
| 3. PN-B-04110 | Materiały kamienne. Oznaczanie wytrzymałości na ściskanie |
| 4. PN-B-04111 | Materiały kamienne. Oznaczanie ścieralności na tarczy Boehmego |
| 5. PN-B-04115 | Materiały kamienne. Oznaczanie wytrzymałości kamienia na uderzenie (zwięzłości) |
| 6. PN-B-06251 | Roboty betonowe i żelbetowe. Wymagania techniczne |
| 7. PN-B-06712 | Kruszywa mineralne do betonu zwykłego |
| 8. PN-B-11100 | Materiały kamienne. Kostka drogowa |

- | | | |
|-----|------------------|--|
| 9. | PN-B-19701 | Cement. Cement powszechnego użytku. Skład, wymagania i ocena zgodności |
| 10. | PN-B-32250 | Materiały budowlane. Woda do betonów i zapraw |
| 11. | PN-S-06100 | Drogi samochodowe. Nawierzchnie z kostki kamiennej. Warunki techniczne |
| 12. | PN-S-96026 | Drogi samochodowe. Nawierzchnie z kostki kamiennej nieregularnej. Wymagania techniczne i badania przy odbiorze |
| 13. | BN-69/6731-08 | Cement. Transport i przechowywanie |
| 14. | BN-74/6771-04 | Drogi samochodowe. Masa zalewowa |
| 18. | BN-68/8931-04 | Drogi samochodowe. Pomiar równości nawierzchni planografem i łąką. |
| 19. | PN-S- 96014:1997 | Drogi samochodowe i lotniskowe. Podbudowa z betonu cementowego pod nawierzchnię |
| 20. | PN-EN 197-1:2002 | Cement. Część I: Skład, wymagania i kryteria zgodności dotyczące cementu powszechnego użytku |
| 21. | PN-EN 934-2:1999 | Domieszki do betonu, zaprawy i zaczynu. Domieszki do betonu. Definicje i wymagania |

10.2. INNE DOKUMENTY

20. Warunki techniczne. Drogowe emulsje asfaltowe EmA-94. IBDiM - 1994 r.

M 11.02.01. WBICIE PALI PREFABRYKOWANYCH ŻELBETOWYCH O WYMIARACH 40X40CM NA GŁĘBOKOŚĆ DO 9,0 M- NA ŁĄDZIE

1. Wstęp

1.1. Przedmiot SST

Przedmiotem niniejszej szczegółowej specyfikacji technicznej są wymagania dotyczące wykonania i odbioru wbijanych żelbetowych pali prefabrykowanych pod fundamenty podpór mostowych.

SST dotyczy pali o przekroju 40x40cm pionowych o długości czynnej 9m.

SST dotyczy wykonania pali pod fundamenty przyczółków mostowych wykonywanych w ramach budowy mostu przez rzekę Grabowa w km 18+400 w ciągu drogi gminnej Grabowo-Przystawy w Grabowie.

1.2. Zakres stosowania SST

Szczegółowa Specyfikacja Techniczna jest stosowana jako dokument przetargowy i kontraktowy przy zlecaniu i realizacji robót wymienionych w punkcie 1.1.

1.3. Zakres robót objętych SST

Ustalenia zawarte w niniejszej specyfikacji dotyczą zasad prowadzenia robót związanych z wykonaniem i kontrolą wykonania pali wbijanych pionowych o długości 9m jako fundamenty przyczółków mostu.

SST swoim zakresem obejmuje wykonanie:

projektu technologicznego palowania;
niezbędnych zabezpieczeń wraz z ich rozbiórką;
prac przygotowawczych i pomiarowych
transport prefabrykatów w miejsce wbudowania;
wytyczenie osi pali;
zabezpieczenie instalacji na powierzchni ziemi i urządzeń podziemnych,
roboty wykończeniowe – rozkucie głowic pali.

1.4. Określenia podstawowe

Określenia podane w niniejszej SST są zgodne z obowiązującymi odpowiednimi polskimi normami i z definicjami podanymi w SST D-M-00.00.00 "Wymagania ogólne" pkt.1

1.4.1. Pale prefabrykowane żelbetowe wbijane - pale wykonywane jako prefabrykaty żelbetowe w formach w wytwórniach, a następnie, po stwardnieniu betonu i przewiezieniu na plac budowy, wprowadzane w grunt przez wbijanie jako pojedyncze .

1.4.2 Fundament palowy – odmiana fundamentu pośredniego, określana również jako fundament głęboki. Obciążenia przenoszone są w tego rodzaju fundamencie na głębsze warstwy podłoża.

1.4.3. Dziennik wbijania pala – element dokumentacji powykonawczej – dokument składający się z części zawierającej dane o budowie oraz materiałach i sprzęcie użytym do wykonania robót, zgodnie z załącznikiem do SST.

1.5. Ogólne wymagania dotyczące robót

Wykonawca robót jest odpowiedzialny za jakość wykonanych robót i ich zgodność z dokumentacją projektową oraz SST. Ogólne wymagania dotyczące robót podano w SST D-M-00.00.00. "Wymagania ogólne" pkt.2.

2. Materiały

2.1. Ogólne wymagania dotyczące materiałów

Ogólne wymagania dotyczące materiałów podano w SST D-M-00.00.00 "Wymagania ogólne" pkt.2.

Stosowane materiały powinny być zgodne z odpowiednią Polską Normą lub posiadać aprobatę techniczną Instytutu Badawczego Dróg i Mostów zgodnie z pkt. 2.1. SST D-M-00.00.00.

2.2. Pale prefabrykowane

Materiał do wykonania fundamentu stanowią gotowe prefabrykowane pale żelbetowe o wymiarach 40x40cm wykonane z betonu B-50 (C40/50) o długości czynnej 9m. Przyjęto pale z katalogu firmy Aarsleff typ 20, pale 400x400mm l=9,00m, beton B50(C40/50) zbrojenie $f_{yk}=500$ MPa- 20 Ø 12 o $F_z=2262$ mm² = 22,62 cm² pod względem wymagań materiałowych i tolerancji wykonania powinny być zgodne z Polską Normą lub Aprobata Techniczną IBDiM.

3. Sprzęt

3.1. Ogólne wymagania dotyczące sprzętu

Ogólne wymagania dotyczące sprzętu podano w SST D-M-00.00.00 "Wymagania ogólne" pkt.3.

3.2. Inne wymagania dotyczące sprzętu

Podstawowym sprzętem do wykonania robót jest palownica z młotem hydraulicznym (5÷9t). Wymagania techniczne wg dokumentacji techniczno ruchowej wykorzystywanego sprzętu.

Wykonawca zobowiązany jest do używania sprawnego sprzętu, który zapewni właściwą jakość Robót, zgodność z normami BHP, ochrony środowiska i przepisami dotyczącymi użytkowania sprzętu. Liczba, jakość i wydajność sprzętu musi gwarantować prowadzenie robót zgodnie z zasadami określonymi w dokumentacji projektowej i Specyfikacji Technicznej. Roboty palowe powinny być wykonane specjalistycznym sprzętem kafarowym (palownicą) składającym się z młota, urządzenia napędzającego młot, dźwignicy oraz ewentualnych urządzeń i konstrukcji ułatwiających wbijanie. Wykonawca powinien przedstawić Inżynierowi charakterystykę sprzętu będącego w jego posiadaniu, przeznaczonego do wykonania robót palowych.

4. Transport

4.1. Wymagania ogólne

Ogólne wymagania dotyczące transportu podano w SST D-M-00.00.00 "Wymagania ogólne" pkt.4.

4.2. Wymagania szczegółowe

Do transportu pali należy użyć samochodu przystosowanego do przewożenia elementów o długości min. 16,0m. Pozostałe materiały można przewozić dowolnymi środkami transportu z zabezpieczeniem ich przed uszkodzeniem.

Pale przy transporcie należy podnosić tylko za uchwyty transportowe wykonane wraz z prefabrykatem. Przy podnoszeniu prefabrykatu do młota palownicy należy wykorzystać jeden punkt zaczepienia w proporcjach 70%:30% długości pala. Prefabrykaty należy składować tak, aby nie powstawały nadmierne naprężenia. Rodzaj środków do transportu oraz załadunku i wyładunku musi być dobrany do wymogów konkretnego projektu wykonawczego i typu stosowanych pali. Pale uszkodzone w czasie transportu, załadunku, wyładunku nie mogą być wbudowane i należy je usunąć z placu budowy.

5. Wykonanie palowania

5.1. Wymagania ogólne

Ogólne wymagania dotyczące wykonania podano w SST D-M-00.00.00 „Wymagania ogólne” pkt.5.

5.2. Składowanie

Pale prefabrykowane powinny być składowane na placu składowym:

na podkładach drewnianych układanych w miejscach gwarantujących niezmienność cech geometrycznych pala (co najmniej w sąsiedztwie uchwytów transportowych) lub w jednej warstwie bezpośrednio na gruncie przy zapewnieniu równomiernego podparcie pala na długości.

5.3. Usytuowanie pali

Miejsca wbicia pali powinny być wyznaczone przez wykonawcę w nawiązaniu do osi podłużnej mostu i osi podpór wytyczonych przez służbę geodezyjną. Pozycję każdego pala przed wbiciem i po rozkuciu należy skontrolować geodezyjnie.

5.4. Wymagania dokumentacyjne

Roboty palowe należy prowadzić na podstawie dokumentacji technicznej zawierającej:

projekt palowania określający: typ pali, przekrój, cechy materiałowe pali, parametry geotechniczne z dokumentacji geotechnicznej, usytuowanie każdego pala, tolerancje położenia, zagłębienie pali, rzędne stóp i głowic pali, dodatkowe kryteria (np. kryterium wępu);
sprawdzenie nośności pali wzorem dynamicznym **wg pkt 6.2 normy PN-83/B-02482 na podstawie wępu pala (średnia z ostatnich 30 cm wbijania) udokumentowanego w dzienniku wbijania pali wg załącznika 1 do PN-83/B-02482**, opracowany przez Wykonawcę i zatwierdzony przez Inżyniera.

5.5. Prace przygotowawcze

5.5.1. Ochrona instalacji na powierzchni ziemi i urządzeń podziemnych

Wykonawca odpowiada za ochronę instalacji na powierzchni ziemi i urządzeń podziemnych zlokalizowanych na terenie prowadzenia Robót, które zostały wykazane w dokumentacji dostarczonej przez Zamawiającego. Wykonawca zapewni właściwe oznaczenie i zabezpieczenie tych instalacji przed uszkodzeniem.

5.5.2. Wyznaczenie osi pali

Osie usytuowania pali i osie fundamentu powinny być wyznaczone przez służbę geodezyjną Wykonawcy i sprawdzone przez służbę geodezyjną Inżyniera. Szkic z podaniem danych pomiarowych należy włączyć do dziennika wbijania pali. Punkty wyznaczające osie pali i osie fundamentu powinny być oznaczone w gruncie w sposób trwały.

5.6. Wykonanie wbicia pali

Przed przystąpieniem do wbijania pali należy:
przygotować stanowisko do pracy palownicy;
dostarczyć na budowę pale prefabrykowane;

sprawdzić czy urządzenie wbijające przeznaczone do wprowadzania pali w grunt posiada ważne świadectwo dopuszczenia do pracy a jego operator aktualne zezwolenie na jego obsługę.

Palownicę należy ustawić tak, aby oś pionowa młota pokrywała się z punktem osiowym wytyczającym środek geometryczny pala. Ustawienie maszty palownicy powinno być pionowe lub skośne o ile tak przewidziano w projekcie palowania.

W trakcie palowania docelowego pale zaleca się wbijać zaczynając od pali wewnętrznych i kończąc na palach zewnętrznych w przypadku gruntów silnie zagęszczonych lub zaczynając od pali zewnętrznych w kierunku wewnętrznych w przypadku gruntów słabo zagęszczonych.

Bezpośrednio po wbiciu głowice pali powinny być poziomie +60cm w stosunku do spodu projektowanych korpusów bądź ław fundamentowych. Głowice należy rozkuć do projektowanych rzędnych.

W przypadku zsuwania się pala z wymaganego kierunku w początkowej fazie wbijania (do 1,0m), należy pal wyciągnąć i wbić ponownie. Gdy pal uzyska prowadzenie w gruncie sprawdza się współosiowość pala i młota oraz zachowanie zaprojektowanego kierunku wbijania. Po ewentualnym wprowadzeniu poprawki położenia można przystąpić do właściwego wbijania.

Po wstępnym zagłębieniu pal należy wbijać z energią umożliwiającą prawidłową instalację z uwagi na charakterystykę młota. Skoki (energii) młota należy zmniejszyć po wbiciu pala do przewarstwień twardej gliny, bardzo zagęszczonego drobnego piasku, głazów, dużych otoczków itp., gdy powyżej zalegają grunty słabe. W tych warunkach może nastąpić podłużne zginanie pala szczególnie niebezpieczne przy silnych uderzeniach młota.

W celu ochrony głowic pali zaleca się umieszczenia na nich w trakcie wbijania podkładek z drewna twardego.

Początkowo pale należy wbijać przy małej wysokości spadu młota wprowadzając przy tym korekty położenia pala. Po uzyskaniu prowadzenia w gruncie wbijanie należy kontynuować dostosowując wysokość spadu młota do oporów wbijania. Wbijanie należy zakończyć po uzyskaniu projektowanej rzędnej lub osiągnięciu założonego w dokumentacji projektowej kryterium wępu.

W czasie wprowadzania pali w grunt należy prowadzić pomiar zagłębienia pala i serii uderzeń młota z wyznaczonej wysokości. Uzyskane wyniki należy zamieszczać w dzienniku wbijania pali.

Uznaje się, że pale wprowadzane w grunt są zdolne do przenoszenia obciążeń projektowych jeżeli spełnione są równocześnie warunki:

zagłębienie z ostatnich serii uderzeń młota są mniejsze od wielkości wępu obliczonego dla konkretnych warunków wbijania;

spód pala uzyskał projektowaną rzędna.

W przypadku niespełnienia warunku uzyskania przez pale rzędnych określonych w dokumentacji projektowej, decyzję w sprawie odstępstwa może podjąć wyłącznie inżynier, projektant.

Każdy pal powinna posiadać atest Wytwórni określający jej parametry wytrzymałościowe, gabaryty oraz cechy użytych materiałów. Prawidłowość wykonania każdego pala powinna być potwierdzona w jej karcie odbioru.

Za jakość wykonywanych pali odpowiedzialny jest Wykonawca, który jest zobowiązany do prowadzenia stałej i skutecznej kontroli technicznej, oraz do przestrzegania przepisów obowiązujących w zakresie jakości materiałów wyjściowych i prawidłowego wykonywania poszczególnych robót. Wykonawca przedstawi Inżynierowi do zatwierdzenia wytwórcę prefabrykatów (Wytwórnię). Przed przystąpieniem do produkcji prefabrykatów, Wykonawca przedstawi Inżynierowi do zatwierdzenia Specyfikację Techniczną wykonania prefabrykatów w Wytwórni.

Każdy wyprodukowany prefabrykat podlega ocechowaniu przy odbiorze. Należy go cechować w sposób czytelny i trwały w górnej części pala na jednym z końców. Cecha powinna zawierać znak Wytwórni, symbol obiektu, numer prefabrykatu. W projekcie przyjęto pale firmy Aarsleff. Mogą być stosowane inne pale lecz o parametrach wytrzymałościowo fizycznych co najmniej jak w projekcie.

6. KONTROLA WYKONANIA PALOWANIA

6.1. WYMAGANIA OGÓLNE

Ogólne wymagania dotyczące kontroli podano w SST D-M-00.00.00 "Wymagania ogólne" pkt.6.

6.2. Wymagania szczegółowe

Jakość prac ocenia się na podstawie obserwacji przebiegu ich wykonania, zgodności z dokumentacją projektową, zapisów w dzienniku wbijania pali palowania, na podstawie ewentualnych zapisów w dzienniku budowy, spełnienia warunków określonych w specyfikacji robót, wyników badań rutynowych i dodatkowych badań zleconych przez nadzór oraz ewentualnie na podstawie próbnego obciążenia.

Dokumenty powinny być przechowywane przez co najmniej 5 lat po zakończeniu robót, a wskazane przez inżyniera powinny być dołączone do dokumentacji archiwalnej obiektu (zaleca się aby były to metryki pali). W czasie wykonawstwa robót palowych należy na bieżąco prowadzić dziennik wbijania pali. Należy w nim notować:

wyniki pomiarów w pędów pali;

rzędne do których doprowadzone zostały spody pali;

odchylenia od kierunku projektowego;

Załącznikiem do dziennika wbijania pali jest szkic rzeczywistego rozmieszczenia pali. Wzór dziennika wbijania pali podaje norma PN-83/B-04282 „Fundamenty budowlane. Nośność pali i fundamentów palowych”.

Do odbioru prac palowych Wykonawca przedkłada Inżynierowi:

dokumentację techniczną z naniesionymi zmianami i uzupełnieniami, dokonanymi w trakcie wykonywania robót,

dziennik budowy,

dziennik wbijania pali,

deklaracje zgodności wbudowanych pali z Polską Normą lub Aprobata Techniczną,

wyniki pomiarów geodezyjnych wykonywanych przez służbę geodezyjną wykonawcy i sprawdzonych przez służbę geodezyjną Inżyniera

na żądanie Inżyniera - wyniki badań użytych materiałów.

6.3. Tolerancje wykonawcze

W przypadku, gdy w dokumentacji projektowej nie ustalono inaczej, należy stosować następujące tolerancje wykonania pali:

usytuowanie w planie	± 10 cm;
rzędna podstawy pala	+ 10/-50 cm;
rzędna głowicy pala	+ 10/-50 cm;
rzędna rozkucia głowicy pala	± 3 cm;
pochylenie pala	± 1:25;
przekrój pala	- 5mm +8mm;

7. OBMIAR ROBÓT

7.1. OGÓLNE ZASADY OBMIARU ROBÓT

Ogólne zasady obmiaru robót podano w SST D-M-00.00.00 "Wymagania ogólne" pkt.7.

7.2. Jednostka obmiarowa

Jednostką obmiarową jest 1 metr bieżący dostarczonego na budowę zgodnie z projektem i wprowadzonego w grunt pala wraz z rozkuciem jego głowicy.

8. Odbiór robót

8.1. Ogólne zasady odbioru robót

Ogólne zasady odbioru robót podano w SST D-M-00.00.00 "Wymagania ogólne" pkt.8.

Odbiór robót palowych dokonywany jest na zasadach odbioru częściowego w oparciu o:

zgodność wykonanych robót z projektem wykonawczym;

deklarację zgodności wbudowanych prefabrykatów z Polską Normą lub AT;

dzienniki wbijania pali;

9. Podstawa płatności

9.1. Ogólne ustalenia dotyczące podstawy płatności

Ogólne wymagania dotyczące płatności zawarte są w SST D-M-00.00.00. "Wymagania ogólne" pkt. 9.

9.2. Cena jednostki obmiarowej

Cena jednostkowa obejmuje:

- opracowanie Projektu Technologii i Organizacji Robót oraz Programu Zapewnienia Jakości przez Wykonawcę,
- wykonanie wszystkich elementów wynikających z opracowań Wykonawcy,
- zapewnienie potrzebnych czynników produkcji i materiałów na ich wykonanie,
- zastosowanie materiałów pomocniczych koniecznych do prawidłowego wykonania robót lub wynikających z przyjętej technologii robót,
- wyznaczenie osi pala,
- rozkucie górnej części pala,
- oczyszczenie, przycięcie i uformowanie zbrojenia wg wymagań Dokumentacji Projektowej,
- oczyszczenie sprzętu i miejsca Robót,
- zebranie gruzu betonowego (gruz jest własnością Wykonawcy),
- montaż, demontaż i przemieszczenie w obrębie budowy kafarów i urządzeń towarzyszących, oraz wykonanie niezbędnych pomostów, dróg technologicznych (montażowych), placów składowych z ich późniejszą rozbiórką (w tym zabicie i wyciągnięcie ścianek szczelnych) ,
- opracowanie recept i dokumentacji odbiorowej,
- prowadzenie dziennika palowania,
- uporządkowanie terenu robót, wywóz odpadów na wysypisko wraz z kosztami utylizacji lub na miejsce przystosowane do składowania poza terenem budowy,
- wykonanie wszystkich niezbędnych prób, pomiarów i badań,
- inwentaryzacja geodezyjna głowic pali z oznaczeniem różnic w stosunku do projektu,

organizacja placu składowania pali, rozładunek, przemieszczanie pali w obrębie placu wraz z likwidacją placu;

wykonanie dokumentacji powykonawczej palowania,

9.3. Zgodnie z dokumentacją projektową należy wbić 2x6 szt.=12 szt. Pali 40x40 cm l=9,00m. Pali pod przyczółki (6 pod jeden przyczółek)

10. Przepisy związane

PN-86/B-02480 Grunty budowlane. Określenia. Symbole. Podział i opis gruntów.

PN-68/B-06050 Roboty ziemne budowlane. Wymagania w zakresie wykonywania i badania przy odbiorze.

PN-88/B-04481 Grunty budowlane. Badania próbek gruntu.

PN-60/B-04493 Grunty budowlane. Oznaczenie kapilarności biernej.

PN-83/B-02482 Fundamenty budowlane. Nośność pali i fundamentów palowych.

Instrukcja DP-T 14 o dokonywaniu odbiorów robót drogowych i mostowych realizowanych na drogach zamiejskich krajowych i wojewódzkich. Generalna Dyrekcja Dróg Publicznych. Warszawa 1989, wraz z późniejszymi zmianami i uzupełnieniami.

Katalog fundamentów palowych pod obiekty budowlane i inżynierskie firmy „AARSLEFF” sp. z o. o. Rzeszów grudzień 2004.

AT/2005-04-18-15. Prefabrykowane pale żelbetowe AARSLEFF. IBDiM Warszawa. Termin ważności AT: 2010-01-11.

PN-EN 12699:2003 Wykonawstwo specjalnych robót geotechnicznych. Pale przemieszczeniowe. PKN.

M.11.07.01. WBICIE ŚCIANKI SZCZELNEJ

1. Wstęp

1.1. Przedmiot Specyfikacji Technicznej

Przedmiotem niniejszej ST są wymagania dotyczące wykonania i odbioru robót związanych z wbiciem stalowej ścianki szczelnej, traconej, fundamentów przyczółków w związku z budową mostu przez rzekę Grabowa w km 18+400 w ciągu drogi gminnej Grabowo-Przystawy w Grabowie.

1.2. Zakres stosowania ST

Specyfikacja Techniczna jest stosowana jako dokument przetargowy i kontraktowy przy zleceniu i realizacji robót mostowych.

1.3. Zakres Robót objętych ST

Ustalenia zawarte w niniejszej ST dotyczą zasad prowadzenia robót związanych z wykonaniem ścianek szczelnych pozostawianych w gruncie. Ścianki wbijane będą jako zabezpieczenie wykopów na czas wykonywania robót fundamentowych.

1.4. Określenia podstawowe

Określenia podane w niniejszej ST są zgodne z obowiązującymi polskimi normami i ST D.00.00.00. "Wymagania Ogólne".

1.5. Ogólne wymagania dotyczące Robót

Ogólne wymagania dotyczące robót podano w ST D.00.00.00. "Wymagania Ogólne" pkt. 1.5.

Wykonawca Robót jest odpowiedzialny za jakość oraz za zgodność z Dokumentacją Projektową, ST i poleceniami Inżyniera.

Roboty powinny być wykonane zgodnie z projektem technicznym i Specyfikacją Techniczną.

2. Materiały

Ogólne wymagania dotyczące materiałów, ich pozyskiwania i składowania podano w ST D-M.00.00.00. „Wymagania ogólne” pkt. 2.

2.1. Rodzaje konstrukcji

Profile stalowych ścianek szczelnych o kształcie podobnym do typu Larsena produkowane są w Polsce pod nazwą "grodzice" GZ4.

Elementy do zwieńczenia ścianki np. ceowniki 300 śruby M32

Rozpory stalowe.

3. Sprzęt

Ogólne wymagania dotyczące sprzętu podano w ST D-M.00.00.00. "Wymagania ogólne" pkt. 3.

Sprzęt używany do wykonania ścianki szczelnej musi być zaakceptowany przez Inżyniera

4. Transport

Ogólne wymagania dotyczące transportu podano w ST D-M.00.00.00. "Wymagania ogólne" pkt. 4.

Załadunek, transport, rozładunek i składowanie materiałów do wykonania ścianki szczelnej powinny odbywać się tak aby zachować ich dobry stan techniczny

5. Wykonanie Robót

Ogólne zasady wykonania Robót podano w ST D-M.00.00.00. „Wymagania ogólne” pkt. 5.

5.1. Wbijanie ścianek szczelnych

Grodzice – stalowej ścianki szczelnej wbija się zawsze parami, przy czym łączenie brusów na zamek (nanizowania) wykonuje się zawczasu na placu budowy zwykle w pewnej odległości od miejsca wbijania. Para złączonych grodzic przywożona jest pod kafar i podnoszona jako całość. Kafar wbija grodzice zawsze poprzez specjalny kołpak umieszczony na głowicach złączonych grodzic.

Do wbijania stalowych ścianek szczelnych używa się ciężkich kafarów z młotami szybkobijącymi lub wibromłotów. Podpłukiwanie strumieniem wody pod ciśnieniem może ułatwić i przyspieszyć wbijanie ścianki stalowej.

Przed wbiciem, zamek łączący dwa elementy, należy zacisnąć aby uniemożliwić ich rozłączenie w czasie wbijania. Ścianką stalową można przebić się przez kłody drzewne w gruncie, przez żwir i pospółki, a nawet przez gruzowiska i słabe betony. Szczelność zamków można powiększyć przez zamulanie iltami, popiołami itp.

Przy wbijaniu ścianek szczelnych stosuje się jako urządzenia pomocnicze drewniane podwójne kleszcze lub kleszcze z belek stalowych. Kleszcze takie ściąga się śrubami poprzez drewniane klocki regulujące odległość kleszczy.

Wbijanie ścianki rozpoczyna się od narożnika. Narożną grodzicę wbija się bardzo starannie na taką głębokość, aby był należycie umocowany w gruncie. Następnie tuż przy nim na ziemi układa się prowadnice drewniane długości $3 \div 5$ m o takim rozstawie, aby pomiędzy nimi można było wstawić grodzice ścianki. Parę grodzic nanizuje się na zamek grodzicy narożnikowego i wbija w grunt na głębokość $2 \div 4$ m. Kolejno wbija się następne pary na odcinku objętym prowadnicami. Bardzo wygodnie jest wbijać ściankę dwoma kafarami: pierwszy kafar ustawia grodzice i wbija je na pierwszych $2 \div 4$ m, drugi w odstępach $3 \div 5$ m za nim wbija już na właściwą głębokość. Jeżeli grodzice podczas wbijania wykazują nieregularne odchylenie od osi ścianki, wskazane jest założyć górne kleszcze, które będą się opuszczać razem z grodzicami.

Jeżeli ścianka nie jest przeznaczona do późniejszego wyciągnięcia, po wbiciu grodzic na projektowaną głębokość wskazane jest zespawać zamki u góry na dostępnej, odstępionej długości, przynajmniej na odcinku $50 \div 80$ cm, w celu zapewnienia współpracy grodzic przy zginaniu. Przez zespawanie unika się również możliwości wzajemnych przesunięć grodzic w zamkach.

Ścianki szczelne stalowe przy napotkaniu podczas pogrążania w grunt na przeszkody w formie dużych głazów mogą ulec uszkodzeniu. Uszkodzenia te mogą mieć różne formy, tj. może nastąpić:

- a) rozerwanie blachy ścianki między zamkami,
- b) zgniecenie dolnego końca ścianki.

Uszkodzenia te dadzą się łatwo wyczuć podczas wbijania. Oznaką tego jest dalsze powolne zagłębienie się grodzicy oraz to, że przy uderzeniach młotem, młot odskakuje.

W ściankach szczelnych stalowych zamki tak mocno ściągają sąsiednie blachy, że nieraz wskutek tego powstają następujące osobliwe zjawiska:

- poszczególne blachy wykazują skłonność do zbytowego przywierania swą dolną częścią do poprzednio wbitych blach, wywołuje to odchylenie od pionu i konieczność wprowadzania klinowych profili w ilości $1\% \div 2\%$ ogólnej ilości blach, w celu wyrównania do pionu przedniej ścianki. Aby możliwie zmniejszyć to odchylenie, należy dołem zacinać blachy ukośne, lecz z pochyleniem w odwrotnym kierunku niż w ściankach drewnianych;
- połączenie w zamkach wywołuje nieraz tak duże tarcie, że wraz z wbijanymi blachami wciągane są w głąb gruntu poprzednio wbite blachy; przeciwdziałać takim objawom można przez powleczenie powierzchni poślizgowej zamków asfaltem z dodaniem paku lub tłustą gliną.
- zbrojenie fundamentów należy dospawać do grodzic.

5.2. Rozparcie ścianki i zwieńczenie góry

Jeżeli dokumentacja projektowa przewiduje rozparcie ścianki szczelnej to Wykonawca robót ma obowiązek sporządzić stosowny projekt uzgodnić go z Inżynierem. Projektowane rozparcie ma zagwarantować nieodkształcalność obrysu ścianki przez jej czas użytkowania. Siły jakie mają przenosić rozpory muszą uwzględniać obciążenia jakie mogą pojawić się w pobliżu wykopu.

Zwiewczenie góry ścianki szczelnej na całej jej obwodzie można wykonać za pomocą wyrobów walcowanych zaakceptowanych przez Inżyniera. Zaleca się jednak aby to były dwa ceowniki 300 lub dwa dwuteowniki min 300 ściągnięte śrubami M32, w rozstawie co 1.5m.

6. Kontrola jakości Robót

Kontrola jakości robót polega na sprawdzeniu prawidłowego wbicia ścianki do projektowanej głębokości. Sprawdzenie wykonania rozpór i zwieńczenia ścianki.

7. Obmiar Robót

Ogólne zasady obmiaru robót podano w ST D-M.00.00.00 "Wymagania ogólne" pkt. 7.

7.1. Jednostka obmiarowa

Jednostką obmiaru jest 1m^2 powierzchni wykonanej ścianki szczelnej.

8. Odbiór Robót

Na podstawie wyników wg punktu 6 badań należy sporządzić protokoły odbioru robót końcowych.

Jeżeli wszystkie badania dały wyniki dodatnie, wykonane roboty należy uznać za zgodne z wymaganiami ST. Jeżeli choć jedno badanie dało wynik ujemny, wykonane roboty należy uznać za niezgodne z wymaganiami norm i kontraktu. W takiej sytuacji wykonawca obowiązany jest doprowadzić roboty do zgodności z normą i przedstawić je do ponownego odbioru.

9. Podstawa płatności

Cena jednostkowa obejmuje:

- opracowanie Projektu Technologii i Organizacji Robót oraz Programu Zapewnienia Jakości,
- wykonanie wszystkich elementów wynikających z opracowań Wykonawcy,
- zakup i dostarczenie wszystkich niezbędnych materiałów,
- zastosowanie materiałów pomocniczych koniecznych do prawidłowego wykonania robót lub wynikających z przyjętej technologii robót,
- wyznaczenie przebiegu ścianki,
- wbicie ścianki do projektowanej głębokości oraz jeśli jest to konieczne jej uszczelnienie, rozparcie i zwieńczenie i ściągnięcie;
- koszt docięcia ścianki zgodnie z wymaganiami Dokumentacji Projektowej;
- montaż, demontaż i przemieszczanie w obrębie budowy „kafara” i urządzeń towarzyszących;
- wykonanie i rozebranie niezbędnych pomostów.
- uporządkowanie terenu robót, wywóz odpadów na wysypisko wraz z kosztami utylizacji lub na miejsce przystosowane do składowania poza terenem budowy,
- wykonanie i rozebranie niezbędnych pomostów,

10. Przepisy związane

PN-H-93433.01 Kształtowniki stalowe walcowane na gorąco. Grodzica GZ4.

PN-EN 12063 Wykonawstwo specjalnych robót geotechnicznych. Ścianki szczelne.

M.12.01.02. ZBROJENIE BETONU STALĄ A-IIIIN

1. Wstęp

1.1. Przedmiot Specyfikacji Technicznej

1.1.1 Przedmiotem niniejszej ST są wymagania dotyczące wykonania i odbioru robót w związku z budową mostu przez rzekę Grabowa w km 18+400 w ciągu drogi gminnej Grabowo-Przystawy w Grabowie.

1.2. Zakres stosowania

Specyfikacja techniczna jest stosowana jako dokument przetargowy i kontraktowy przy zleceniu i realizacji zbrojenia niesprężającego betonu konstrukcji mostowych stalowymi prętami wiotkimi

1.3. Zakres robót

Ustalenia zawarte w niniejszej specyfikacji dotyczą zasad prowadzenia robót związanych z:

- przygotowaniem zbrojenia
- montażem zbrojenia
- kontrolą jakości robót i materiałów

1.4. Określenia podstawowe

Pręty stalowe wiotkie - pręty stalowe o przekroju kołowym gładkie lub żebrowane o średnicy do 40mm.

Zbrojenie nie sprężające - zbrojenie konstrukcji betonowej nie wprowadzające do niej naprężeń w sposób czynny.

Wykonawca jest odpowiedzialny za jakość stosowanych materiałów i wykonywanych robót oraz za ich zgodność z dokumentacją projektową, specyfikacją techniczną oraz zaleceniami Inżyniera.

2. Materiały

2.1. Stal zbrojeniowa.

Stal zbrojeniowa winna być zgodna z wymaganiami PN-82/H-93215. Stal zbrojeniowa dostarczana na budowę powinna mieć atest hutniczy.

2.1.1. Asortyment stali

Do zbrojenia betonu prętami wiotkimi należy stosować następujące klasy i gatunki stali; B500SP,18G2-b

3. Sprzęt

Sprzęt używany do wykonywania zbrojenia musi być zaakceptowany przez Inżyniera.

4. Transport

Ładunek, transport, rozładunek i składowanie materiałów do wykonywania zbrojenia powinny odbywać się tak aby zachować ich dobry stan techniczny.

5. Wykonanie robót

5.1. Przygotowanie zbrojenia

5.1.1. Czyszczenie prętów.

W przypadku skorodowania prętów zbrojenia lub ich zanieczyszczenia w stopniu przekraczającym wymagania punktu

5.2.1 należy przeprowadzić ich czyszczenie. Rozumie się zanieczyszczenia powstałe od przyjęcia stali na budowie do jej wbudowania. Pręty zatłuszczone lub zabrudzone farbami można opalać lampami benzynowymi lub czyścić preparatami rozpylającymi tłuszcz.

Stal narażona na choćby chwilowe działanie słonej wody należy zmyć wodą słodką.

Stal pokrytą łuszczącą się rdzą i zabłoconą oczyszcza się szczotkami drucianymi ręcznie lub mechanicznie lub przez piaskowanie. Po oczyszczeniu należy sprawdzić wymiary przekroju poprzecznego prętów. Stal tylko zabłoconą można zmyć strumieniem wody. Możliwe są również inne sposoby czyszczenia stali zbrojeniowej akceptowane przez Inżyniera.

5.1.2. Prostowanie prętów.

Dopuszcza się wielkość miejscowego odchylenia od linii prostej 4mm.

Dopuszcza się prostowanie prętów za pomocą kluczy, młotków prostowarek i wciągarek,

5.1.3. Cięcie prętów zbrojeniowych.

Cięcie prętów należy wykonywać przy maksymalnym wykorzystaniu materiału. Wskazane jest sporządzanie w tym celu planu cięcia. Pręty ucinają się z dokładnością do 1.0cm. Cięcia przeprowadza się przy użyciu mechanicznych noży. Dopuszcza się również cięcie palnikiem acetylenowym. Należy ucinąć pręty krótsze od długości podanej w projekcie o wydłużenie zależne od wielkości i ilości odgięć.

Wydłużenie prętów (cm) powstające podczas ich odginania o dany kąt podaje poniższa tabela.

średnica pręta [mm]	kąty odgięcia			
	45	90	135	180
6	-	0.5	0.5	1.0
8	-	1.0	1.0	1.0
10	0.5	1.0	1.0	1.5
12	0.5	1.0	1.0	1.5
14	0.5	1.5	1.5	2.0
16	0.5	1.5	1.5	2.5
20	1.0	1.5	2.0	3.0
22	1.0	2.0	3.0	4.0
25	1.5	2.5	3.5	4.5
27	2.0	3.0	4.0	5.0
30	2.5	3.5	5.0	6.0

5.1.4. Odgięcia prętów, haki.

Minimalne średnice trzpieni do używanych przy wykonywaniu haków zbrojenia podaje tabela nr 1 (PN - 91/S-10042)

Tabela 1 - Minimalne średnice trzpieni używanych przy wykonywaniu haków zbrojenia

średnice pręta zagiętego mm	stal żebrowana
$d < 10$	$d_0 = 3d$
$10 < d < 20$	$d_0 = 4d$
$20 < d < 28$	$d_0 = 6d$
$d > 28$	$d_0 = 8d$

d - oznacza średnicę pręta

Minimalna odległość od krzywizny pręta do miejsca gdzie można na nim położyć spoinę wynosi $10d$.

Na zimno, na budowie można wykonywać odgięcia prętów średnicy $d < 12\text{mm}$. Pręty o średnicy $d > 12\text{mm}$ powinny być odginane z kontrolowanym podgrzewaniem.

Wewnętrzna średnica odgięcia prętów zbrojenia głównego, poza odgięciem w obrębie haków powinna być nie mniejsza niż:

$10d$ dla stali klasy A-II

W miejscach zagięć i załamania elementów konstrukcji w których zagięcia ulegają jednocześnie wszystkie pręty zbrojenia rozciąganego należy stosować średnicę zagięcia równą co najmniej $20d$.

Wewnętrzna średnica odgięcia strzemion i prętów montażowych powinna spełniać warunki podane dla haków.

Należy zwrócić uwagę przy odbiorze haków (odgięć) prętów na ich zewnętrzną stronę.

Niedopuszczalne są tam pęknięcia powstałe podczas wyginania.

5.2. Montaż zbrojenia

5.2.1. Wymagania ogólne.

Do zbrojenia betonu należy stosować stal spawalną (PN-91/S - 10042).

Wymaga się następujących klas stali :

A-IIIIN (PN-91/S -10041,PN-89M-84023/06), dla elementów nośnych.

Układ zbrojenia w konstrukcji musi umożliwiać jego dokładne otoczenia przez jednorodny beton.

Po ułożeniu zbrojenia w deskowaniu rozmieszczenie prętów względem siebie i względem deskowania nie może ulec zmianie.

Zbrojeniu prętami wiotkimi podlegają wszelkie konstrukcje mostowe wykonane z betonu. (Konstrukcje nie żelbetowe muszą posiadać zbrojenia zabezpieczające przed pojawieniem się rys (PN-91/S -10042_.

W konstrukcję można wbudować stal pokrytą co najwyżej nalotem nie łuszczącej się rdzy. Nie można wbudowywać stali zatłuszczone smarami lub innymi środkami chemicznymi, zabrudzonej farbami zabłoconej i oblodzonej stali która była wystawiona na działanie słonej wodnym stan powierzchni wkładek zbrojeniowych ma być zadowolający bezpośrednio przed betonowaniem.

Możliwe jest wykonanie zbrojenia z prętów o innej średnicy niż przewidziane w projekcie

Minimalna grubość otuliny zewnętrznej w świetle prętów i powierzchni przekroju elementu żelbetowego powinna wynosić co najmniej:

- 0.07m dla zbrojenia głównego fundamentów i podpór masywnych
- 0.055 dla strzemion fundamentów i podpór
- 0.05m dla prętów głównych lekkich podpór i pali
- 0.03m dla zbrojenia głównego dźwigarów głównych i zbrojenia płyt pomostów (PN-91/S - 10042)

Układanie zbrojenia bezpośrednio na deskowaniu i podnoszenie na odpowiednią wysokość w trakcie betonowania jest niedopuszczalne.

Niedopuszczalne jest chodzenia i transportowanie materiałów po wykonanym szkielecie zbrojeniowym.

5.2.2. Montowanie zbrojenia

5.2.2.1. Łączenie prętów za pomocą spawania

W mostach drogowych dopuszcza się następujące rodzaje spawanych połączeń prętów:

- czołowe, elektryczne, oporowe,
- nakładkowe spoiny dwustronne - łukiem elektrycznym,
- nakładkowe spoiny jednostronne - łukiem elektrycznym,
- zakładkowe spoiny jednostronne - łukiem elektrycznym,
- zakładkowe spoiny dwustronne - Łukiem elektrycznym,
- czołowe wzmocnione spoinami bocznymi z blachą półkolistą,
- czołowe wzmocnione jednostronną spoiną z płaskownikiem,
- czołowe wzmocnione dwustronną stroną z płaskownikiem,
- zakładkowe wzmocnione jednostronną spoiną z płaskownikiem,
- czołowe wzmocnione dwustronna spoiną z mniejszym bokiem płaskownika.

5.2.2.2. Łączenie pojedynczych prętów na zakład bez spawania

Dopuszcza się łączenie na zakład bez spawania (wiązanie drutem) prętów prostych, prętów z hakami oraz zbrojenia wykonanego z drutów w postaci pętlic.

5.2.2.3. Skrzyżowanie prętów.

Skrzyżowania prętów należy wiązać drutem wiązałkowym, zgrzewać lub łączyć tzw.

słupkami dystansowymi. Drut wiązałkowy, wyżarzony o średnicy 1mm używa się do łączenia prętów o średnicy do 12mm. Przy średnicach większych należy stosować drut o średnicy 1,5mm.

W szkielecie zbrojenia belek i słupów należy łączyć wszystkie skrzyżowania prętów narożnych ze strzemionami.

6. Kontrola jakości robót

Dopuszczalne tolerancje wymiarów w zakresie cięcia, gięcia i rozmieszczenia zbrojenia podaje tabela nr 2.

Niezależnie od tolerancji podanych w tabeli obowiązują następujące:

- dopuszczalne odchylenie strzemion od linii prostopadłej do zbrojenia głównego nie powinno przekraczać 3 %
- różnica w wymiarach oczek siatki nie powinna przekraczać +3mm
- dopuszczalna różnica w wykonaniu siatki na jej długości nie powinna przekraczać +25mm
- liczba uszkodzonych skrzyżowań w dostarczanych na budowę siatkach

nie powinna przekraczać 20% w stosunku do wszystkich skrzyżowań w siatce. Liczba uszkodzonych skrzyżowań na jednym przęcie nie może przekraczać 25% ogólnej ich liczby na tym przęcie,

• różnice w rozstawie między prętami głównymi w belkach nie powinny przekraczać +0,5cm

• różnice w rozstawie strzemion nie powinny przekraczać +2cm

Tabela 2

Parametr	Zakresy tolerancji	Dopuszczalna odchyłka
Cięcia prętów (- długość pręta wg projektu)	dla $L < 6,0\text{mm}$ dla $L > 6,0\text{mm}$	20mm 30mm
Odgięcia (odchylenia w stosunku do położenia określonego w projekcie)	dla $L < 0,5\text{m}$ dla $0,5\text{m} < L < 1,5\text{m}$ dla $L > 1,5\text{m}$	10mm 15mm 20mm
Usytuowanie prętów a) otulenie (zmniejszenie wymiaru w stosunku do wymagań projektu)		< 5mm
b) odchylenie plusowe (h - jest całkowitą grubością elementu)	dla $h < 0,5\text{m}$ dla $0,5\text{m} < h < 1,5\text{m}$ dla $h > 1,5\text{m}$	10mm 15mm 20mm
c) odstępu pomiędzy sąsiednimi równoległymi prętami (a - jest odległością projektowaną pomiędzy powierzchniami przyległych prętów)	$a < 0,05\text{m}$ $a < 0,20\text{m}$ $a < 0,40\text{m}$ $a < 0,40\text{m}$	5mm 10mm 20mm 30mm
d) pochylenia w relacji do grubości lub szerokości w każdym punkcie zbrojenia (b - oznacza całkowitą grubość lub szerokość elementu)	$b < 0,25\text{m}$ $b < 0,50\text{m}$ $b > 1,50\text{m}$ $b > 1,50\text{m}$	10mm 15mm 20mm 30mm

7. Obmiar

Jednostką obmiaru jest 1 tona. Do obliczenia należności przyjmuje się teoretyczną ilość (kg) zmontowanego uzbrojenia tj. łączną długość prętów poszczególnych średnic pomnożoną odpowiednio przez ich ciężar jednostkowy kg/m.

Nie dolicza się stali użytej na zakłady przy łączeniu prętów, przekładek montażowych ani drutu wiązałkowego. Nie uwzględnia się też zwiększonej ilości materiału w wyniku stosowania przez Wykonawcę prętów o średnicach większych od wymaganych w projekcie.

8. Odbiór końcowy

Nadania w/g 6 należy przeprowadzić w czasie odbiorów robót. Na podstawie wyników badań należy sporządzić protokoły odbioru robót końcowych.

Jeżeli wszystkie badania dały wyniki dodatnie, wykonane roboty należy uznać za zgodne z wymaganiami norm i kontraktu.

Jeżeli choć jedno badanie dało wynik ujemny, wykonane roboty należy uznać za niezgodne z wymaganiami norm i kontraktu. W takiej sytuacji wykonawca obowiązany jest doprowadzić roboty do zgodności z normą i przedstawić je do ponownego odbioru.

9. Płatność

Płatność za 1 tonę wykonanego zbrojenia elementów betonowych stałą klasy A-II zgodnie z Dokumentacją Projektową, obmiarem robót, atestem producentów materiałów i oceną jakości wykonania robót. Umowna cena jednostkowa uwzględnia dostarczanie materiału, oczyszczenie i wyprostowanie, wygięcie, przycinanie, łączenie spawane na styk lub na zakład oraz montaż zbrojenia przy użyciu drutu wiązałkowego w deskowaniu zgodnie z projektem i specyfikacją techniczną a także oczyszczenie terenu robót z odpadów zbrojenia stanowiących własność Wykonawcy i usunięcie ich poza pas drogowy.

10 Przepisy związane

10.1. Normy

[1]PN-89/H-84023/06. Stal określonego stosowania. Stal do zbrojenia betonu. Gatunki.

[2]PN-82/H-9315. Pręty stalowe walcowane na gorąco w podwyższonych temperaturach.

[3]PN-80/H-04310. Próba statyczna rozciągania metali.

[4]PN-78/H-04408. Technologiczna próba zginania.

- [5]PN-91/S-10042. Obiekty mostowe. Konstrukcje betonowe, żelbetowe i sprężone. Projektowanie. Wydawnictwo normalizacyjne "ALFA". Warszawa 1992.
- [6]PN-91/S-10041. Konstrukcje mostowe z betonu sprężonego Wymagania i Badania. Wyd. Nor. Warszawa 1992.

M.13.01.01. BETON KLASY B-40 W ELEMENTACH O GRUBOŚCI < 60 CM

1. Wstęp

1.1. Przedmiot Specyfikacji Technicznej

1.1.1 Przedmiotem niniejszej ST są wymagania dotyczące wykonania i odbioru robót w związku z przebudową mostu przez rzekę Grabowa w km 18+400 w ciągu drogi gminnej Grabowo-Przystawy w Grabowie.

1.2. Zakres stosowania specyfikacji.

Specyfikacja Techniczna jest stosowana przy opracowywaniu dokumentów przetargowych oraz realizacji robót wymienionych w punkcie 1.1.

1.3. Zakres robót objętych specyfikacją.

Ustalenia zawarte w niniejszej specyfikacji dotyczą zasad prowadzenia robót związanych z:

- wykonaniem mieszanki betonowej
- wykonaniem i rozbiórka deskowań
- układaniem i zagęszczaniem mieszanki betonowej,
- pielęgnacją betonu.

1.4. Określenia podstawowe.

Określenia podane w niniejszej ST są zgodne z obowiązującymi odpowiednimi normami i ST M.00.00.00 "Wymagania ogólne". W szczególności:

1.4.1. Beton zwykły - beton o gęstości powyżej 1.8 kg/dcm³ wykonany z cementu, wody, kruszywa mineralnego o frakcjach piaskowych i grubszych oraz ewentualnych dodatków mineralnych i domieszek chemicznych.

1.4.2. Mieszanka betonowa - mieszanina wszystkich składników przed związaniem betonu.

1.5. Ogólne wymagania robót

Wykonawca jest odpowiedzialny za jakość stosowanych materiałów i wykonywanych robót oraz za ich zgodność z dokumentacją projektową, Szczegółową Specyfikacją Techniczną oraz Zaleceniami Inżyniera.

2. Materiały

2.1. Składniki mieszanki betonowej.

2.1.1. Cement. Wymagania i badania.

Cement pochodzący z każdej dostawy musi spełniać wymagania zawarte w PN-B/-30000. Należy stosować wyłącznie cement portlandzki (bez dodatków). Do betonu klasy B30 i wyższych - cement marki 45.

Cement powinien charakteryzować się następującym składem:

- zawartość krzemianu trójwapniowego (alitu) C3S - 50,60%,
- zawartość glinianu trójwapniowego C3A - możliwie niska - do 7%
- zawartość alkaliów w przeliczeniu na Na₂O (Na₂O+0.658 K₂O) najwyżej 0.6%, a maksymalnie 0.9% pod warunkiem stosowania kruszywa nieaktywnego,
- zawartość sumy (C₄AF+2C₃A) ma być mniejsza niż 20%

Cement należy przechowywać w sposób zgodny z postanowieniami normy BN-88/6731-08. Silosy można napełniać dopiero po opróżnieniu z poprzedniej partii cementu. Okres przechowywania cementu musi przebiegać zgodnie z wymogami PN-80/B-30000. Zakazuje się pobierania cementu ze stacji przesypowych (silosów) jeżeli nie ma pewności, że dostarczany jest tam tylko jeden rodzaj cementu z tej samej cementowni.

Każda partia dostarczonego cementu musi posiadać świadectwo jakości (atest) wraz z wynikami badań.

Przed użyciem go do wykonania mieszanki betonowej cement powinien podlegać następującym badaniom:

- oznaczenie czasu wiązania wg PN-88/B-04300,
 - oznaczenie zmiany objętości wg PN-88/B-04300,
- sprawdzenie zawartości grudek (zbryleń) nie dających się rozgnieść w palcach i nie rozpadających się w wodzie.

Nie dopuszcza się występowania w cemencie, w ilości większej niż 20% ciężaru cementu, grudek nie dających się rozgnieść w palcach i nie rozpadających się w wodzie, Grudki należy sunąć poprzez przesianie przez sito o boku oczka kwadratowego 2mm.

W przypadku gdy:

- czas wiązania lub zmiany objętości nie odpowiadają PN-88/B-04300.
- cement przechowywany jest niezgodnie z postanowieniami BN-88/6731-08,

- okres przechowywania cementu jest dłuższy niż podano w PN-80/B-30000,
- cement wykazuje zawartość grudek,
- obowiązuje oznaczenie wytrzymałości cementu na ściskanie wg PN-88/B-04300

2.2.2. Kruszywo.

2.1.2.1. Kruszywo do betonu powinno:

charakteryzować się stałością cech fizycznych i jednorodnością uziarnienia pozwalającą na wykonanie partii betonu o stałej jakości.

Poszczególne rodzaje i frakcje kruszywa muszą być na placu budowy składane oddzielnie na umocnionym i czystym podłożu w taki sposób aby nie uległy zanieczyszczeniu i nie mieszały się. Do betonu klas B30 i wyższych należy stosować grysy granitowe lub bazaltowe marki 50 o maksymalnym wymiarze ziaren do 16mm. Stosowanie grysów z innych skał dopuszcza się pod warunkiem, że zostały one zbadane w placówce badawczej wskazanej przez Inwestora a uzyskane wyniki badań spełniają poniższe wymagania.

Grysy powinny odpowiadać następującym wymaganiom:

- zawartość pyłów mineralnych - do 1%,
- zawartość ziaren nieforemnych (tj. wydłużonych i płaskich) - do 20%,
- wskaźnik rozkruszenia dla grysów granitowych - do 16%, dla grysów bazaltowych i innych - do 8%,
- nasiąkliwość - do 1,2%,
- mrozoodporność wg metody bezpośredniej - do 2%
- mrozoodporność wg zmodyfikowanej metody bezpośredniej (wg BN-84/6774-02) - do 10%.
- reaktywność alkaliczna z cementem określona wg PN-78/B-06714/34 nie wywołująca zwiększenia wymiarów liniowych ponad 0.1%,
- zawartość związków siarki - do 0.1%,
- zawartość zanieczyszczeń obcych - do 0.25%
- zawartość zanieczyszczeń organicznych - nie dająca barwy ciemniejszej od wzorcowej.

Świr powinien spełniać wymagania normy PN-86/B-06712 dla marki 30 w zakresie cech fizycznych i chemicznych. Ponadto mrozoodporność żwiru, badana metodą bezpośrednią wg BN-84/6774-02, ogranicza się do 10%.

Kruszywa grube powinny wykazywać wytrzymałość badaną przez ściskanie w cylindrze zgodną z wymaganiami BN-69/6721-02 i BN-68/6723-01.

W kruszywie grubym, tj. w grysach i żwirach nie dopuszcza się grudek gliny. Zawartość podziarna nie powinna przekraczać 5%, a nadziarna 10%.

Ziarna kruszywa nie powinny być większe niż:

- 1/3 najmniejszego wymiaru przekroju poprzecznego elementu,
- 3/4 odległości w świetle między prętami zbrojenia, leżącymi w jednej płaszczyźnie prostopadłej do kierunku betonowania.

W przypadku stosowania kruszywa pochodzącego z różnych źródeł należy spowodować aby udział tych kruszyw był jednakowy dla całej konstrukcji betonowej.

Zapasy kruszywa powinny być tak duże aby zapewniały wykonanie wszystkich potrzebnych badań i testów, a nie zakłócały rytmu budowy.

Dostawca kruszywa jest zobowiązany do przekazania dla każdej partii kruszywa wyników jego pełnych badań wg PN-86/B-06712 oraz wyników badania specjalnego dotyczącego reaktywności alkalicznej w terminach przewidzianych przez Inżyniera.

Na budowie należy dla każdej partii kruszywa wykonać kontrolne badania niepełne obejmujące:

- oznaczenie składu ziarnowego wg. PN-74/B-06714/15
- oznaczenie zawartości ziaren nieforemnych wg PN-78/B-06714/16
- oznaczenie zawartości zanieczyszczeń obcych wg PN-78/B-06714/12
- oznaczenie zawartości grudek gliny, które oznacza się jak zawartość zanieczyszczeń obcych.

W przypadku gdy kontrola wykaże niezgodność cech danego kruszywa z wymaganiami wg. PN-86/B-06712 użycie takiego kruszywa może nastąpić po jego uszlachetnieniu (np. przez płukanie lub dodanie odpowiednich frakcji kruszywa) i ponownym sprawdzeniu.

Należy prowadzić bieżącą kontrolę wilgotności kruszywa wg. PN-77/B-06714/18 dla korygowania receptury roboczej betonu.

2.1.2.2. Kruszywo drobne, Wymagania i badania.

Kruszywem drobnym powinny być piaski o uziarnieniu do 2mm pochodzenia rzecznoego lub kompozycja piasku rzecznoego i kopalnianego uszlachetnionego.

Zawartość poszczególnych frakcji w stosie okruszowym piasku powinna być zawarta w granicach:

- do 0.25 mm 14,10%
- do 0.50 mm 33,48%
- do 1.00 mm 57,76%

Niezależnie od podanych wyżej wymagań betony klasy B35 i wyższych wykonywać należy z kruszywa o uziarnieniu ustalonym doświadczalnie, podczas projektowania składu mieszanki betonowej

Do betonów klas B30,B40 należy stosować kruszywo o łącznym uziarnieniu mieszczącym się w granicach podanych na rys. 1. i w tabeli 1.

Należy dążyć aby punkt pyłowo-piaskowy wynosił:

- 0.3 dla betonów gęsto plastycznych,
- 0.5 dla betonów plastycznych.

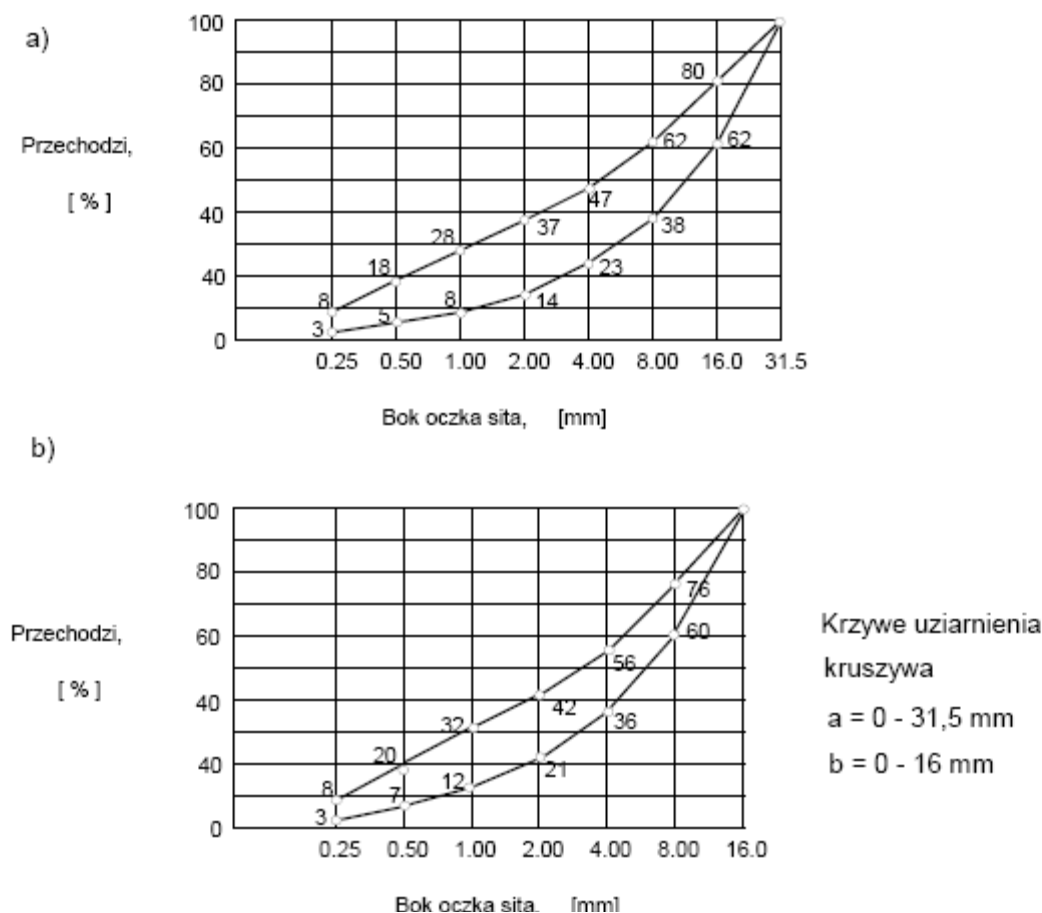

Rys. 1. Zalecane graniczne krzywe uziarnienia kruszywa

Zaleca się aby punkt piaskowy wynosił:

- 35,40% - przy kruszywie grubym do 16 mm,
- 30,35% - przy kruszywie grubym do 31,5 mm,
- 25,30% - przy kruszywie grubym do 63 mm.

Piasek powinien spełniać następujące wymagania:

- zawartość pyłów mineralnych - nie więcej niż 1.5%,
- zawartość związków siarki - do 0.2%,
- zawartość zanieczyszczeń obcych - do 0.25%,
- zawartość zanieczyszczeń organicznych - nie dająca barwy ciemniejszej od wzorcowej wg PN-79/B-06714/26,
- reaktywność alkaliczna z cementem określona wg PN-79/N-06714/34 - nie wywołująca zwiększenia wymiarów liniowych ponad 0.1%
- w kruszywie drobnym nie dopuszcza się grudek gliny.

Piasek pochodzący z każdej dostawy musi być poddany badaniom niepełnym obejmującym:

- oznaczenie składu - uziarnienia - wg PN-79/N-06714/15,

- oznaczenie zawartości pyłów mineralnych wg PN-79/N-06714/13
 - oznaczenie zawartości zanieczyszczeń obcych wg PN-79/N-06714/12,
 - oznaczenie zawartości grudek gliny - (oznaczając jak zawartość zanieczyszczeń obcych).
- Zobowiązuje się dostawcę do przekazywania, dla każdej partii piasku, wyników badań pełnych wg PN-86/B-06712 oraz okresowo wyników badania specjalnego dotyczącego reaktywności alkalicznej. Niezależnie od niepełnych badań poszczególnych partii piasku należy prowadzić bieżącą kontrolę wilgotności piasku i stałości zawartości poszczególnych jego frakcji w celu odpowiedniej korekty receptury roboczej.

2.1.3. Woda. Wymagania i badania.

Woda do produkcji betonu konstrukcyjnego powinna odpowiadać wymaganiom normy PN088/B-32350.

Stosowanie wody wodociągowej (pitnej) nie wymaga badań.

Wskazane jest pobieranie wody ze zbiornika pośredniego, a nie bezpośrednio z instalacji wodociągowej.

2.2.1. Badanie mieszanki betonowej

Sprawdzanie konsystencji mieszanki przeprowadza się podczas projektowania jej składu i następnie przy wytwarzaniu betonu.

dopuszcza się dwie metody badania: metodę Ve-Be oraz metodę stożka opadowego.

Porowatość sprawdza się wg PN-88/B-06250.

Kontroli konsystencji w trakcie wytwarzania mieszanki betonowej należy dokonywać:

-co najmniej 2 razy w czasie jednej zmiany roboczej dla jednej klasy betonu w przypadkach:

- a) gdy mieszanki są wykonywane w zakładzie prefabrykacji i przeznaczone są do formowania elementów na miejscu.
- b) gdy mieszanki wykonywane są bezpośrednio na placu budowy,

Różnice pomiędzy założoną konsystencją mieszanki betonowej, a kontrolowaną metodami wg PN-88/B-06250 nie mogą przekroczyć:

- $\pm 20\%$ wartości wskaźnika Ve-Be,
- ± 10 mm przy pomiarze stożkiem opadowym.

Pomiaru konsystencji mieszanek K1 do K3 wg PN-88/B-06250, należy dokonywać aparatem Ve-Be. Dla konsystencji plastycznej (K3) dopuszcza się na budowie pomiar przy pomocy stożka opadowego.

3. Sprzęt

Podstawowe wymagania, dla sprzętu używanego przy wykonywaniu i składaniu mieszanki betonowej, podano w rozdziałach 5.1.2., 5.1.4.

Wymagania dla sprzętu używanego przy betonowaniu podwodnym podano w rozdziale 5.1.6.

4. Transport

Wymagania dotyczące transportu masy betonowej podano w rozdziale 5.1.3. i 5.1.6.

5. Wykonanie robót

5.1. Wykonanie betonu

5.1.1. Beton. Wymagania

B30 - elementy o mniejszym wymiarze < 60cm znajdujące się w nieagresywnym środowisku,

Beton do konstrukcji mostowych musi spełniać następujące wymagania (PN-91/S-10042):

- *nasiąkliwość* nie większa niż 4% wg PN-88/B-06250. W konstrukcjach wstępnie sprężonych zaleca się zaostrzyć wymagania odnoszące się do nasiąkliwości betonu.
- *stopień mrozoodporności* - wg PN-88/B-06250 przy założeniu ubytku masy nie większego niż 5% oraz spadku wytrzymałości na ściskanie nie większego niż 20% po 150 cyklach zamrażania i odmrażania - F150.
- stopień wodoszczelności ma wynosić co najmniej W8,
- *wskaźnik wodno-cementowy* W/C ma być mniejszy niż 0.50,
- do produkcji betonu należy używać wyłącznie materiałów o znanym pochodzeniu, o sprawdzonych właściwościach, dla których zostały wykonane badania laboratoryjne,
- maksymalna ilość cementu nie powinna przekraczać:

400 kg/m³ dla klas B30

Dopuszcza się przekroczenie tych ilości o 10% w uzasadnionych przypadkach za zgodą Inżyniera.

Inne ilości cementu mogą być użyte w mieszance betonowej używanej do betonowania podwodnego.

- minimalna ilość cementu wynosi 270 kg/m³ mieszanki.

5.1.2. Wykonanie mieszanki betonowej.

Mieszankę betonową należy wytwarzać wyłącznie w betoniarkach mieszadłowych o wymuszonym działaniu.

Zabrania się stosowania betoniarek wolnospadowych.

Mieszankę betonową można przygotowywać za zgodą Inżyniera, również ręcznie.

Zasady obowiązujące przy ręcznym przygotowywaniu mieszanki należy umieścić w Indywidualnych Wymaganiach Technicznych Wykonania i Odbioru.

Wytwórnia mieszanki betonowej powinna być wyposażona w szczelny zasobnik cementu oraz zasieki na wszystkie rodzaje kruszywa stosowanego do betonu.

Płynne domieszki powinny być przed dodaniem do betoniarki dokładnie wymieszane z częścią wody zarobowej.

Wytwarzanie mieszanki odbywa się na podstawie - ustalonej przez laboratorium - recepty roboczej.

Na receptie powinny być dokładnie określone: rodzaj i ilość składników, konsystencja mieszanki oraz najkrótszy czas mieszania.

Dane dotyczące mieszanki roboczej powinny być umieszczone w sposób trwały na tablicy w odniesieniu do 1 m³ betonu i do jednego zarobu. Tablica powinna być ustawiona w pobliżu miejsca wytwarzania betonu i odpowiednio bieżąco korygowana w miarę zmiany zawilgocenia kruszywa, zmiany składu betonu lub dostarczenia nowej partii składników.

Sypkie składniki betonu powinny być dozowane automatycznie, wyłącznie wagowo. Woda i płynne domieszki mogą być dozowane objętościowo. Dozator muszą mieć aktualne świadectwo legalizacji.

Wagi powinny być kontrolowane co najmniej raz na 2 miesiące i rektyfikowane na rozpoczęcie produkcji, a następnie przynajmniej raz w ciągu roku. Urządzenia dozujące wodę i płynne domieszki powinny być sprawdzane co najmniej raz w miesiącu.

Dokładność dozowania wynosi:

- $\pm 2\%$ przy dozowaniu cementu, wody i domieszek,
- $\pm 3\%$ przy dozowaniu kruszywa.

Kolejność ładowania do betoniarki poszczególnych składników powinna być następująca:

- kruszywo drobne i cement - część wody - po wstępnym przemieszaniu, kruszywo grube i reszta wody.

Płynne domieszki dodaje się porcjami razem z wodą zarobową.

Czas mieszania należy ustalić doświadczalnie. Nie powinien on być krótszy od 2 min.

Należy prowadzić bieżącą kontrolę konsystencji mieszanki i dokonywać korekty jej składu.

Dopuszczalne różnice w uziarnieniu stosu okruszowego nie wymagające dokonywania korekty składu roboczego wynoszą :

- $\pm 10\%$ dla frakcji piaskowych 0, 0.5 mm,
- $\pm 10\%$ dla frakcji piaskowych 0, 2.0 mm,
- $\pm 20\%$ dla poszczególnych frakcji kruszywa grubego.

5.1.3. Transport i przemieszczenia mieszanki betonowej

Transport mieszanki do miejsca jej wbudowania powinien być wykonany przy zastosowaniu środków uniemożliwiających:

- segregację składników,
- zmianę składu mieszanki,
- zanieczyszczenie mieszanki,
- zmiany temperatury przekraczającej granice określone wymaganiami technologicznymi.

Czas transportu powinien zapewniać dostarczenie mieszanki do miejsca jej układania, o konsystencji założonej w projekcie.

Na bliskie odległości należy stosować:

- zasobniki zasypowe przenoszone żurawiem, suwnicą lub przewożone wózkiem,
- przerośniki taśmowe,
- przerośniki pneumatyczne,
- pompy do betonu.

Mieszanka betonowa powinna być dostarczona do miejsca ułożenia bez przeładunku.

Pojemniki użyte do transportu mieszanki muszą zapewnić możliwość stopniowego ich opróżniania oraz powinny być łatwe do czyszczenia i przepłukiwania.

Przerośniki taśmowe dopuszcza się tylko jednosekcyjne, przy odległości transportu do 10m.

Maksymalny kąt nachylenia taśmy przerośnika wynosi:

- przy transporcie mieszanki w górę:

a) 180- dla konsystencji wilgotnej i gęsto plastycznej,

b) 150- dla konsystencji plastycznej.

- przy transporcie mieszanki w dół, odpowiednio:

a) 120 i b) 100.

Przy stosowaniu pomp i przenośników pneumatycznych obowiązują wymagania techniczne które w należy dodatkowo sprecyzować w Szczególnych Specyfikacjach Technicznych. Można je stosować przy odległości do 300 m lub przy wysokości do 35 m, przy dużych ilościach mieszanki i zapewnionej ciągłości betonowania.

Przy transporcie dalekim należy stosować:

- betoniarki samochodowe

- mieszalniki samochodowe tzw. "gruszki",

- wywrotki wannowe z mieszadłem i bez mieszadła (tylko dla konsystencji gęstoplastycznej i wilgotnej).

Czas transportu mieszanki betonowej we wszystkich środkach transportowych z mieszadłem jest zależny od właściwości stosowanego cementu i temperatury mieszanki. Czas ten nie powinien być dłuższy niż:

- 90 min- przy temperaturze otoczenia + 15oC,

- 70 min- przy temperaturze otoczenia + 20oC,

- 30 min- przy temperaturze otoczenia + 30oC.

5.1.4. Układanie i zagęszczanie mieszanki betonowej

5.1.4.1.Zalecenia ogólne

Rozpoczęcie robót betoniarskich powinno nastąpić w oparciu o szczegółowy program i dokumentację technologiczną obejmującą :

- wybór składników betonu,

- opracowanie recept laboratoryjnych i roboczych,

- sposób wymieszania mieszanki betonowej,

- sposób transportu mieszanki betonowej,

- kolejność i sposób betonowania,

- wskazanie przerw roboczych i sposobu łączenia betonu w przerwach,

- sposób pielęgnowania betonu,

- kierunki rozdeskowania konstrukcji,

- zestawienie koniecznych badań.

Dokumentację technologiczną opracowuje Wykonawca robót w uzgodnieniu z Projektantem i Zamawiającym. W przypadkach bardziej złożonych obiektów mostowych dokumentację taką opracowuje jednostka projektowa we współpracy z Wykonawcą, Zamawiającym i upoważnioną placówką naukowo-badawczą.

Przed przystąpieniem do betonowania powinna być stwierdzona, przez Inżyniera, prawidłowość wykonania wszystkich robót poprzedzających betonowanie, a w szczególności:

- prawidłowość wykonania deskowań, rusztowań , usztywnień pomostów itp.

- prawidłowość wykonania zbrojenia,

- przygotowanie powierzchni betonu poprzednio ułożonego w miejscu przerwy roboczej,

- prawidłowość wykonania wszystkich robót zanikających m. in. wykonania przerw dylatacyjnych, warstw izolacyjnych, ułożenia łożysk itp.,

- prawidłowość rozmieszczenia i niezawodność zamocowania elementów wbudowanych w betonową konstrukcję jak np. deskowań formujących kanały i przepony, wpustów i rur spustowych, elementów łożysk itp.,

- gotowość sprzętu i urządzeń do prowadzenia betonowania.

Przy betonowaniu konstrukcji mostowych należy zachować następujące warunki:

- przed ułożeniem zbrojenia, deskowania należy pokryć środkiem antyadhezyjnym,

- przed betonowaniem należy oczyścić deskowanie i zbrojenie ze śmieci, brudu , płatków rdzy, ze szczególnym zwróceniem uwagi na oczyszczenie dolnych części słupów i ścian,

- bezpośrednio przed betonowaniem należy sprawdzić położenie i stabilność zbrojenia oraz sprawdzić

grubość otulin,

- o ile stosuje się deskowania drewniane jednorazowe, należy je przed betonowanie zmoczyć wodą,

- powierzchnie uprzednio ułożonego betonu powinny być przed zabetonowaniem oczyszczone z brudu i przygotowane do połączenia przez usunięcie szkliwa cementowego, nawilżenie wodą

i narzut warstewki kontaktowej, Warstwa ta może być z gęstego zaczynu cementowego o grubości 2 do 3mm lub z zaprawy cementowej 1:1 o grubości 5 mm,

- mieszanka betonowa powinna być ułożona w deskowaniu lub w formie w możliwie krótkim czasie od momentu jej wykonania, przed rozpoczęciem wiązania cementu. Orientacyjne czasy przytrzymywania mieszanki wynoszą:

a) 1.00 h- przy temperaturze zewnętrznej $+20^{\circ}\text{C}$

a) 0.75 h- przy temperaturze zewnętrznej $>20^{\circ}\text{C}$

a) 1.50 h- przy temperaturze zewnętrznej $<20^{\circ}\text{C}$

a) 0.50 h- przy podgrzewaniu mieszanki lub przy stosowaniu domieszek przyspieszających wiązanie,

- dodawanie na stanowisku formowania wody dodatkowej do mieszanki w celu poprawy jej urabialności

- betonowanie konstrukcji wykonywać wyłącznie w temperaturach nie niższych niż plus 5°C .

Wyjątkowo dopuszcza się betonowanie w temperaturze do -5°C , wymaga to zgody Inżyniera.

Należy zabezpieczyć betonowany element przed utratą ciepła w czasie co najmniej 7 dni.

Temperatura mieszanki betonowej w chwili opróżniania betoniarki nie powinna być wyższa niż 35°C .

- mieszanki betonowej nie należy zrzucić z wysokości większej niż 0.75 m od powierzchni na którą spada. W przypadku gdy wysokość ta jest większa należy mieszankę podawać za pośrednictwem rynny zsypanej - do wysokości 3.0 m lub leja zasypowego teleskopowego z pośrednimi łopatkami - do wysokości 8.0 m,

- wibratory wgłębne powinny pracować z częstotliwością minimum 6000 drgań/minutę. Średnica buławy wibratora powinna być nie większa niż 0.65 odległości między prętami zbrojenia, leżącymi w płaszczyźnie poziomej, podczas zagęszczania wibratorami wgłębnymi nie wolno dotykać zbrojenia buławą wibratora,

podczas zagęszczania wibratorami wgłębnymi należy buławę zagłębiać na 5,8 cm w warstwę poprzednią i przetrzymać w jednym miejscu 20, 30 sek. Wyjmować wibrator należy powoli i w stanie wibrującym.

- kolejne miejsca zagłębiania buławy powinny być od siebie oddalone 0 1.4 promienia skutecznego działania wibratora, odległość ta wynosi zwykle 0.35, 0.70 m,

- belki i łąty wibracyjne powinny charakteryzować się jednakowymi drganiami na całej swej długości,

- czas zagęszczania wibratorem powierzchniowym lub belką-łątą wibracyjną w jednym miejscu powinien wynosić od 30,60 sek.,

- zasięg wibratorów przyczepnych wynosi zwykle od 0,20, 0.50 m w kierunku głębokości i od 1.0, 1.5 m w kierunku długości elementu. Rozstaw wibratorów należy ustalać doświadczalnie tak, aby nie powstawały martwe, nie zawibrowane pola. Mocowanie wibratorów powinno być trwałe i sztywne,

- wibratory przyczepne nie mogą dotykać do zbrojenia, ani być do niego mocowane.

5.1.5. Pielęgnacja betonu

Świeżo wykonany beton należy chronić przed gwałtownym wysychaniem, przed wstrząsami i nadmiernym obciążeniem. Zaleca się bezpośrednio po zakończeniu betonowania przykrycie powierzchni betonu lekkimi osłonami wodoszczelnymi, zapobiegającymi odparowaniu wody z betonu i chroniącymi beton przed deszczem i zabrudzeniem.

Przy temperaturze otoczenia wyższej od $+5^{\circ}\text{C}$ po około 12 godzinach od zakończenia betonowania rozpocząć pielęgnację wilgotnościową betonu i prowadzić ją przez co najmniej 7 dni. Zraszać wodą. Woda powinna spełniać wymagania normy PN-75/C-04630.

Przy temperaturze otoczenia $+15^{\circ}\text{C}$ i wyższej, beton należy polewać w ciągu pierwszych 3 dni co 3 godz. w dzień i co najmniej 1 raz w nocy, a następne dni co najmniej 3 razy na dobę.

Przy temperaturze powietrza niższej niż $+5^{\circ}\text{C}$ można w okresie pielęgnacji nie stosować nawilżania betonu, natomiast należy powierzchnie betonu zabezpieczyć przed utratą wody. Można w tym celu przykrywać beton wilgotnym piaskiem, matami, folią lub tkaninami.

Betony naparzone należy nawilżać bezpośrednio po naparzeniu przez co najmniej 3 dni. Woda używana do polewania betonu w okresie kilku godzin po zakończeniu naparzenia powinna mieć temperaturę dostosowaną do temperatury elementu.

Duże poziome lub o niewielkim nachyleniu powierzchnie betonu (np. płytowe ustroje nośne, płyty pomostowe), można zabezpieczać przed skutkami szybkiego odparowania wody przez nanoszenie środków błonotwórczych. Środki te powinny odpowiadać następującym wymaganiom:

- utworzenie się szczelnej powłoki powinno nastąpić nie później niż 24 godziny od chwili pokrycia

betonu środkiem błonotwórczym,

- utworzona powłoka powinna być elastyczna i mieć dobrą przyczepność do betonu świeżego i stwardniałego oraz nie ulegać zmyciu pod wpływem deszczu,
- środek błonotwórczy nie powinien, przy nanoszeniu, przenikać głębiej w świeży beton niż na 1 mm i nie powinien wywoływać korozji betonu i stali,
- po spełnieniu swej roli ochronnej środek błonotwórczy powinien być łatwo usuwalny z powierzchni betonu np. przez mechaniczne zdzieranie.

Środków błonotwórczych nie należy stosować gdy chroniona powierzchnia betonu będzie łączyła się z następną warstwą betonu konstrukcji monolitycznej oraz w przypadku, gdy są stawiane specjalne wymagania odnośnie jakości pielęgnowanej powierzchni (np. pod maty izolacyjne).

Świeżo ułożony beton stykający się z wadami gruntowymi, a szczególnie bieżącymi powinien być chroniony przed ich ujemnym wpływem przez czasowe odprowadzenie wody, wykonanie warstwy izolacyjnej wodochronnej lub w inny równorzędny sposób przez co najmniej 7 dni.

Młody beton należy chronić przed uderzeniami i wstrząsami do chwili uzyskania przez niego wytrzymałości na ściskanie co najmniej 15 MPa.

Obciążenie świeżo zabetonowanej konstrukcji obciążonej ludźmi, lekkimi środkami transportu, deskowaniami itp. dopuszcza się po osiągnięciu przez beton wytrzymałości na ściskanie co najmniej 5 MPa. W przypadku użytkowania świeżo zabetonowanych konstrukcji do celów komunikacyjnych należy dodatkowo ułożyć tory z desek grubości 36 mm i szerokości 20 cm.

5.2. Deskowania. Formy

5.2.1. Wymagania ogólne

Formy do kształtowania konstrukcji betonowych wykonywane z elementów stalowych lub stopów aluminiowych zlecać do wykonania wytwórniom konstrukcji stalowych.

Wykonywać je należy zgodnie z dokumentacją projektową

Betonowanie w formach jest możliwe po akceptacji przez Inżyniera przygotowanej konstrukcji, zbrojenia, zakotwień itp.

Wibrowanie betonu w formach nie może powodować przemieszczeń zbrojenia, osłon kablowych ani stali sprężającej.

Formy do profilowania wewnętrznych pustek nie mogą ulegać deformacjom podczas betonowania. Boczne ściany form mogą być zdemontowane następnego dnia po wykonaniu betonowania pod warunkiem zaakceptowanego przez Inżyniera programu dojrzewania i ochrony betonu,.

Wszelki wnęki, otwory na elementy stabilizujące itp. powinny być wykonywane zgodnie z projektem i S.S.T.

Tolerancje wymiarów form:

- rozstaw żeber usztywniających $\pm 0.5\%$ i nie więcej niż 1.0 cm,
- prostoliniowość krawędzi form $\pm 0.2\%$ i nie więcej dla całej długości niż 3.0 cm,
- odchylenie od pionu ściany formy $\pm 0.2\%$ i nie więcej niż 0.4 cm,
- miejscowa nierówność formy sprawdzana łata długości 3.0 m ± 0.2 cm.
- rozstaw elementów form określający wymiary zewnętrzne wytwarzanego w formie prefabrykatu:
 - 0.1% wysokości i nie więcej niż -0.2 cm
 - +0.2% wysokości i nie więcej niż +0.5 cm
 - 0.1% grubości (szerokości) i nie więcej niż -0.2 cm
 - +0.2% grubości (szerokości) i nie więcej niż -0.4 cm
 - $\pm 0.1\%$ długości belki i nie więcej niż ± 2 cm.

Formy po zmontowaniu podlegają odbiorowi przez Inżyniera.

Stan form stalowych, używanych do masowej produkcji prefabrykatów betonowych należy kontrolować po każdym 10 krotnym ich użyciu.

5.2.2. Rozformowanie konstrukcji

W zwykłych warunkach atmosferycznych i temperaturze otoczenia powyżej $+15^{\circ}\text{C}$ można dla betonów mostowych przyjąć następujące terminy rozdeskowania :

- 3 dni albo R_{015}^3 10 MPa dla usunięcia bocznych deskowań płyt, belek i łuków,
- 5 dni albo R_{015}^3 15 MPa dla usunięcia bocznych deskowań filarów i przyczółków, słupowych ścianowych.

Usunięcie krążyn, rusztowań i podpór podtrzymujących deskowanie może być rozpoczęte nie wcześniej niż po upływie:

- 7 dni lub R_{015}^3 20 MPa dla płyt pomostu o rozpiętości do 3.0 m,
- 14 dni lub R_{015}^3 25 MPa dla płyt pomostu i elementów pomostu o rozpiętości do 6.0 m oraz

ścianek i płyty górnej dźwigarów skrzynkowych,

- 28 dni dla elementów pomostu o większych rozpiętościach oraz dla ustrojów nośnych prześel mostów.

W przypadku niższych temperatur dojrzewania niż +15°C, obowiązującym kryterium jest wytrzymałość betonu. Gdy nie ma możliwości sukcesywnego sprawdzania wytrzymałości betonu w konstrukcji mostu można orientacyjnie przyjąć do podanych wyżej czasów dojrzewania:

a) 1.5-dla t_{sr} = +10°C.

a) 2.0-dla t_{sr} = +5°C.

a) 3.0-dla t_{sr} = +1°C.

Temperaturę średnią dobową obliczać ze wzoru :

$$t_{sr} = (t_7 + t_{13} + 2t_{21})/4$$

Przypadek c) można rozważyć pod warunkiem uzyskania przez beton przed nastaniem chłódów wytrzymałości co najmniej R015 = 15 MPa

6. Kontrola jakości robót

6.1. Badania kontrolne betonu

6.1.1. Wytrzymałość na ściskanie

Dla określenia wytrzymałości betonu wbudowanego w konstrukcję mostu należy w trakcie betonowania

pobierać próbki kontrolne w postaci kostek sześciennych o boku 15 cm, w ilości nie mniejszej niż :

- 1 próbka na 100 zarobów,

- 1 próbka na 50 m³ betonu,

- 3 próbki na dobę,

- 6 próbek na partię betonu.

Próbki pobiera się losowo po jednej równomiernie w okresie betonowania, a następnie przechowuje, przygotowuje i bada w wieku 28 dni zgodnie z normą PN-88/B-06250.

Jeżeli próbki pobierane i badane jak wyżej wykażą wytrzymałość niższą od przewidzianej dla danej klasy betonu, należy przeprowadzić badania próbek wyciętych z konstrukcji. Jeżeli wyniki tych badań będą pozytywne to beton należy uznać za odpowiadający wymaganej klasie.

W przypadku nie spełnienia warunku wytrzymałości betonu na ściskanie po 28 dniach dojrzewania dopuszcza w uzasadnionych przypadkach, za zgodą Inżyniera, spełnienie tego warunku w okresie późniejszym, lecz nie dłuższym niż 90 dni.

Dopuszcza się pobieranie dodatkowych próbek i badanie wytrzymałości betonu na ściskanie w wieku wcześniejszym od 28 dni.

W przypadku betonu do wykonywania mostowych elementów prefabrykowanych należy sprawdzić wytrzymałości technologiczne - rozformowania, składowania i wysyłki.

Dla betonu do wykonywania konstrukcji sprężonych należy sprawdzić wytrzymałość betonu w chwili jego sprężania.

6.1.2. Nasiąkliwość betonu

Dla określenia nasiąkliwości betonu należy pobrać przy stanowisku betonowania - co najmniej 1 raz w okresie betonowania obiektu oraz każdorazowo przy zmianie składników betonu, sposobu układania i zagęszczania - po 3 próbki o kształcie regularnym lub po 5 próbek o kształcie nieregularnym, zgodnie z PN-88/B-06250.

Próbki przechowywać w warunkach laboratoryjnych i badać w wieku 28 dni zgodnie z PN-88/B-06250.

Nasiąkliwość zaleca się również badać na próbkach wyciętych z konstrukcji.

6.1.3. Mrozoodporność betonu.

regularnych o minimalnym wymiarze boku lub średnicy próbki 100 mm. Próbki przechowywać należy w warunkach laboratoryjnych i badać w wieku 90 dni zgodnie z normą PN-88/B-06250.

Zaleca się badać mrozoodporność na próbkach wyciętych z konstrukcji.

Przy stosowaniu metody przyspieszonej wg PN-88/B-06250 liczba próbek reprezentujących daną partię betonu może być zmniejszona do 6, a badanie należy przeprowadzić w wieku 28 dni.

6.1.4. Wodoszczelność betonu

Wymagany stopień wodoszczelności sprawdza się pobierając 1 raz w okresie betonowania obiektu oraz każdorazowo przy zmianie składników i sposobu wykonywania betonu 6 próbek regularnych o grubości nie większej niż 160 mm i minimalnym wymiarze bloku lub średnicy 100mm.

Próbki przechowywać należy w warunkach laboratoryjnych i badać w wieku 28 dni wg PN-88/B-06250. Dopuszcza się badanie wodoszczelności na próbkach wyciętych z konstrukcji.

6.2. Tolerancje wymiarów betonowych konstrukcji mostowych

Wymiary konstrukcji betonowej zawarte w projekcie należy rozumieć jako wymiary minimalne. Podane niżej, w tabeli 3, tolerancje wymiarów należy traktować jako miarodajne tylko wtedy gdy projekt lub Indywidualne WTW nie przewidują inaczej. Dotyczą one konstrukcji monolitycznych i wykonanych z elementów prefabrykowanych.

Ponadto tolerancje wymiarowe i inne wymagania dotyczące przeseł mostów betonowych i żelbetonowych są następujące:

- Dopuszczalne odchyłki wymiarowe od projektu wynoszą:

- a) oś podłużna w planie ± 3 cm,
- b) usytuowanie w planie ± 2 cm,
- c) wymiary przekroju ± 1 cm,
- d) grubość ± 1 cm,

- Pęknięcia elementów konstrukcyjnych są niedopuszczalne

7. Obmiar

Jednostką obmiaru jest 1 m³ wbudowanego betonu klasy B30.

Ogólne zasady obmiaru robót podano w ST D-M00.00.00.

8. Odbiór robót

Ogólne zasady odbioru robót podano w ST D-M00.00.00.

Odbiory należy dokonać sprawdzając przytoczone w punkcie 6 kryteria oceny.

9. Płatność

Ogólne wymagania dotyczące płatności podano w ST D-M.00.00.00.

Płatność za m³ betonu B-30 konstrukcji zgodnie z Dokumentacją Projektową, obmiarem robót, atestem producentów materiałów i oceną jakości wykonania robót, oraz pomiarem w terenie.

Zgodnie z dokumentacją Projektową należy wbudować beton w ilości podanej w p. 1.3 niniejszej specyfikacji.

Cena wykonania robót obejmuje:

- zakup i transport materiałów niezbędnych do wykonania robót,
- wytworzenie mieszanki betonowej przeznaczonej do betonowania
- oczyszczenie podłoża
- wykonanie deskowania
- ułożenie mieszanki betonowej w nawilżonym deskowaniu z pielęgnacją betonu,
- rozebranie deskowania z usunięciem materiałów poza pas drogowy
- wykonanie niezbędnych badań

Cena uwzględnia również odpady i ubytki materiałowe.

10. PRZEPISY ZWIĄZANE

10.1. NORMY

PN-EN 197-1	Cement. Skład, wymagania i kryteria zgodności dla cementu powszechnego użytku.
PN-EN 196-1	Metody badania cementu. Oznaczanie wytrzymałości.
PN-EN 196-2	Metody badania cementu. Analiza chemiczna cementu.
PN-EN 196-3	Metody badania cementu. Oznaczanie czasu wiązania i stałości objętości.
PN-EN 196-6	Metody badania cementu. Oznaczanie stopnia zmielenia.
PN-EN 480-1	Domieszki do betonu, zaprawy i zaczynu. Metody badań. Beton wzorcowy i zaprawa wzorcowa do badań.
PN-EN 480-2	Domieszki do betonu, zaprawy i zaczynu. Metody badań. Oznaczanie czasu wiązania.
PN-EN 480-4	Domieszki do betonu, zaprawy i zaczynu. Metody badań. Oznaczanie ilości wody wydzielającej się samoczynnie z mieszanki betonowej
PN-EN 480-5	Domieszki do betonu, zaprawy i zaczynu. Metody badań. Oznaczanie absorpcji kapilarnej.
PN-EN 480-6	Domieszki do betonu, zaprawy i zaczynu. Metody badań. Analiza w podczerwieni.
PN-EN 480-8	Domieszki do betonu. Metody badań. Oznaczanie umownej zawartości suchej substancji.
PN-EN 480-10	Domieszki do betonu, zaprawy i zaczynu. Metody badań. Oznaczanie zawartości chlorków rozpuszczalnych w wodzie.
PN-EN 480-12	Domieszki do betonu, zaprawy i zaczynu. Metody badań. Oznaczanie zawartości alkaliów w domieszkach.

PN-B-06714/15	Kruszywa mineralne. Badania. Oznaczanie składu ziarnowego.
PN-B-06714/16	Kruszywa mineralne. Oznaczanie kształtu ziarn.
PN-EN 934-2	Domieszki do betonu, zaprawy i zaczynu. Domieszki do betonu. Definicje i wymagania.
PN-B-06714/17	Kruszywa mineralne. Badania. oznaczanie wilgotności.
PN-B-06714/18	Kruszywa mineralne. Badania. Oznaczanie nasiąkliwości.
PN-B-06714/19	Kruszywa mineralne. Badania. Oznaczanie mrozoodporności metodą bezpośrednią.
PN-B-01100	Kruszywa mineralne. Kruszywa skalne. Podział, nazwy i określenia.
PN-B-04320	Cement. Odbiorcza statystyczna kontrola jakości.
PN-B-04500	Zaprawy budowlane. Badanie cech fizycznych i wytrzymałościowych.
PN-B-06250	Beton zwykły.
PN-B-06251	Roboty betonowe i żelbetowe. Wymagania techniczne.
PN-B-06261	Nieniszczące badania konstrukcji z betonu. Metoda ultradźwiękowa badania wytrzymałości betonu na ściskanie.
PN-B-06262	Nieniszczące badania konstrukcji z betonu. Metoda sklerometryczna badania wytrzymałości betonu na ściskanie za pomocą młotka <i>Schmidta</i> typu <i>N</i> .
PN-B-06712	Kruszywa mineralne do betonu.
PN-B-06714/00	Kruszywa mineralne. Badania. Postanowienia ogólne.
PN-B-06714/10	Kruszywa mineralne. Badania. Oznaczenia jamistości.
PN-B-06714/12	Kruszywa mineralne. Badania. Oznaczenie zawartości zanieczyszczeń obcych.
PN-B-06714/13	Kruszywa mineralne. Badania. Oznaczanie zawartości pyłów mineralnych.
PN-B-06714/34	Kruszywa mineralne. Badania. Oznaczanie reaktywności alkalicznej.
PN-B-32250	Materiały budowlane. Woda do betonu i zapraw.
PN-B-03163-2	Rusztowania drewniane budowlane.
PN-C-04541	Woda i ścieki. Oznaczenie suchej pozostałości, pozostałości po prażeniu, straty przy prażeniu oraz substancji rozpuszczonych, substancji rozpuszczonych mineralnych i substancji rozpuszczonych lotnych.
PN-C-04554/02	Woda i ścieki. Badania twardości. Oznaczanie twardości ogólnej powyżej 0,337 mval/dm ³ metodą wersenianową.
PN-C-04566/02	Woda i ścieki. Badania zawartości siarki i jej związków. Oznaczanie siarkowodoru i siarczków rozpuszczalnych metodą kolorymetryczną z tiofluoresceiną z kwasem o-hydroksyrtęciobenzoowym.
PN-C-04566/03	Woda i ścieki. Badania zawartości siarki i jej związków. Oznaczanie siarkowodoru i siarczków rozpuszczalnych metodą tiomerkurymetryczną.
PN-C-04600/00	Woda i ścieki. Badania zawartości chloru i jego związków oraz zapotrzebowania chloru. Oznaczenie pozostałego użytecznego chloru metodą miareczkową jodometryczną.
PN-C-04628/02	Woda i ścieki. Badania zawartości cukrów. Oznaczanie cukrów ogólnych, cukrów rozpuszczonych i skrobi nierozpuszczonej metodą kolorymetryczną z antronem.
PN-D-95017	Surowiec drzewny. Drewno wielkowymiarowe iglaste. Wspólne wymagania i badania.
PN-D-96000	Tarcica iglasta ogólnego przeznaczenia.
PN-D-96002	Tarcica liściasta ogólnego przeznaczenia.
PN-M-48090	Rusztowania stalowe z elementów składanych
PN-S-10040	Obiekty mostowe. Konstrukcje betonowe, żelbetowe i sprężone. Wymagania i badania.
PN-S-10042	Obiekty mostowe. Konstrukcje betonowe, żelbetowe i sprężone. Projektowanie.
PN-M-48090	Rusztowania stalowe z elementów składanych do budowy mostów. Wymagania i badania.

10.2. Inne dokumenty

Rozporządzenie Ministra Transportu i Gospodarki Morskiej z dnia 30 maja 2000 – Dziennik Ustaw nr 63 z dnia 3 sierpnia 2000.

Zalecenia do wykonywania oraz odbioru napraw i ochrony powierzchniowej betonu w konstrukcjach mostowych. Generalna Dyrekcja Dróg Publicznych, 1998.

Zalecenia dotyczące oceny jakości betonu „in situ” w nowo budowanych konstrukcjach obiektów mostowych. Generalna Dyrekcja Dróg Publicznych, 199

1. Wstęp

1.1. Przedmiot ST

Przedmiotem niniejszej ST są wymagania szczegółowe dotyczące wykonania i odbioru Robót związanych z wykonaniem betonu niekonstrukcyjnego w związku z budową mostu przez rzekę Grabowa w km 18+400 w ciągu drogi gminnej Grabowo-Przystawy w Grabowie.

1.2. Zakres stosowania ST

Specyfikacja Techniczna jest stosowana jako Dokument Przetargowy i Kontraktowy przy zleceniu i realizacji Robót wymienionych w pkt.1.1.

1.3. ZAKRES ROBÓT OBJĘTYCH ST

ST dotyczy wszystkich czynności umożliwiających i mających na celu wykonanie Robót związanych z wykonaniem betonu wyrównawczego klasy B10, B15 i klasy B30 na gruncie:

- pod fundamentami podpór, przyczółków, skrzydeł,
- pod płytami przejściowymi,
- podwalina umocnienia skarp i stożków (murki oporowe)

1.4. OKREŚLENIA PODSTAWOWE

Określenia podane w niniejszej ST są zgodne z obowiązującymi normami oraz z określeniami podanymi w ST D-M.00.00.00 "Wymagania Ogólne" i M.13.01.00.

1.5. OGÓLNE WYMAGANIA DOTYCZĄCE ROBÓT

Wykonawca Robót jest odpowiedzialny za jakość ich wykonania oraz zgodność z Dokumentacją Projektową, ST i poleceniami Inżyniera. Ogólne wymagania dotyczące Robót podano w ST DM.00.00.00 „Wymagania Ogólne”.

2. MATERIAŁY

Beton klasy B10, B15, B30 wg PN-B-06250 “Beton zwykły”. Wymagania materiałowe dotyczące betonu omówione są w ST M.13.01.00.

Wytrzymałość betonu zgodna z ST - M.13.00.00.

3. SPRZĘT

Jak w ST M.13.01.00.

4. TRANSPORT

Wg ST M.13.01.00

5. WYKONANIE ROBÓT

Wykonawca przedstawi Inżynierowi do akceptacji projekt organizacji i harmonogram Robót uwzględniający wszystkie warunki, w jakich będą wykonywane Roboty betonowe.

Przed przystąpieniem do układania betonu, należy sprawdzić poprawność wykonania podłoża (wg ST M.11.01.04). Podłoże winno być równe, czyste i odwodnione. Beton winien być rozkładany w miarę możliwości w sposób ciągły, z zachowaniem kontroli grubości oraz rzędnych wg Dokumentacji Projektowej.

6. KONTROLA JAKOŚCI ROBÓT

Kontrola jakości Robót obejmuje przygotowanie podłoża, grubość układanej mieszanki betonowej oraz rzędne powierzchni betonu.

7. Obmiar Robót

Ogólne zasady obmiaru Robót podano w ST D-M.00.00.00 „Wymagania ogólne” pkt. 7.

7.1. JEDNOSTKA OBMIAROWA

Jednostką obmiaru jest 1 m³ [metr sześcienny] betonu.

8. ODBIÓR ROBÓT

Odbiór Robót zanikających i ulegających zakryciu oraz końcowy wg ST D-M.00.00.00 "Wymagania Ogólne".

Dla wykopów wg ST - M.11.01.00.

Dla betonu wg ST - M.13.00.00.

9. Podstawa płatności

Ogólne ustalenia dotyczące podstawy płatności podano w ST D-M.00.00.00 "Wymagania ogólne" pkt.

9.

9.1. Cena jednostkowa

Cena jednostkowa uwzględnia:

- opracowanie Projektu Technologii i Organizacji Robót oraz Programu Zapewnienia Jakości,
- opracowanie Projektu Wykonawczego Deskowań,
- sporządzenie Projektu Technologicznego Betonowania,
- wykonanie wszystkich elementów wynikających z opracowań Wykonawcy,
- zastosowanie materiałów pomocniczych koniecznych do prawidłowego wykonania robót lub wynikających z przyjętej technologii robót,
- zakup i dostarczenie wszystkich niezbędnych materiałów,
- opracowanie recept i ich zatwierdzenie,
- oczyszczenie podłoża
- wykonanie i oczyszczenie deskowania,
- przygotowanie i transport mieszanki,
- ułożenie mieszanki betonowej z zagęszczeniem i pielęgnacją,
- przygotowanie betonu i wykonanie warstw szparych w przypadku przerw roboczych,
- rozbiórkę deskowań,
- oczyszczenie stanowiska pracy i usunięcie, będących własnością Wykonawcy, materiałów rozbiórkowych,
- wykonanie niezbędnych badań i pomiarów,
- uporządkowanie terenu robót, wywóz odpadów na wysypisko wraz z kosztami utylizacji lub na miejsce przystosowane do składowania i jego utrzymanie.
- wykonanie wykopu dla murków,
- wykonanie badań i pomiarów,

10. Przepisy związane

PNB-06250 Beton zwykły.

M 13.03.02. MONTAŻ PREFABRYKATÓW BETONOWYCH SPRĘŻONYCH

1. WSTĘP

1.1. PRZEDMIOT ST

Przedmiotem niniejszej Specyfikacji Technicznej są wymagania dotyczące montażu prefabrykatów belek strunobetonowych typ IG 1400 l=20m w związku z budową mostu przez rzekę Grabowa w km 18+400 w ciągu drogi gminnej Grabowo-Przystawy w Grabowie.

1.2. ZAKRES STOSOWANIA ST

Specyfikacja Techniczna jest stosowana jako Dokument Przetargowy i Kontraktowy przy zleceniu i realizacji Robót wymienionych w pkt.1.1.

1.3. ZAKRES ROBÓT OBJĘTYCH ST

Roboty, których dotyczy Specyfikacja, obejmują wszystkie czynności związane z montażem prefabrykowanych dwóch belek sprężonych typu IG 1400 l-20m z betonu klasy B 60 na w/w moście i obejmują:

- zakup i transport prefabrykatów z miejsca produkcji na plac budowy, sprowadzenie dźwigu,
- montaż prefabrykatów.

Prefabrykaty powinny być wykonane w wytwórni zgodnie z Katalogiem belek mostowych typu ERGON firmy ERGON Poland Sp. z o.o. Badowo-Mściska 12, 96 -320 Mszczonów z kwietnia 2009 roku.

1.4. OKREŚLENIA PODSTAWOWE

Określenia podane w niniejszej ST są zgodne z obowiązującymi odpowiednimi normami oraz z określeniami podanymi w ST D-M 00.00.00 "Wymagania ogólne"

1.5. OGÓLNE WYMAGANIA DOTYCZĄCE ROBÓT

Wykonawca Robót jest odpowiedzialny za jakość ich wykonania oraz zgodność z Dokumentacją Projektową, ST i poleceniami Inżyniera. Ogólne wymagania dotyczące Robót podano w ST DM.00.00.00 „Wymagania Ogólne”.

2. MATERIAŁY

Powinny być wykonane w Wytwórni na podstawie w/w Katalogu.

Każda belka powinna posiadać atest Wytwórni określający jej parametry wytrzymałościowe, gabaryty oraz cechy użytych materiałów. Prawdliwość wykonania każdej belki powinna być potwierdzona w jej karcie odbioru.

Za jakość wykonywanych belek odpowiedzialny jest Wykonawca, który jest zobowiązany do prowadzenia stałej i skutecznej kontroli technicznej, oraz do przestrzegania przepisów obowiązujących w zakresie jakości materiałów wyjściowych i prawidłowego wykonywania poszczególnych robót. Wykonawca przedstawi Inżynierowi do zatwierdzenia wytwórcę prefabrykatów (Wytwórnię). Przed przystąpieniem do produkcji prefabrykatów, Wykonawca przedstawi Inżynierowi do zatwierdzenia Specyfikację Techniczną wykonania prefabrykatów w Wytwórni.

Każdy wyprodukowany prefabrykat podlega ocechowaniu przy odbiorze. Należy go cechować w sposób czytelny i trwały w górnej części środkowej belki na jednym z końców. Cecha powinna zawierać znak Wytwórni, symbol obiektu, numer prefabrykatu.

2.1 Warunki dla prefabrykatów.

Prefabrykaty powinny spełniać warunki określone w:

- Rozporządzeniu Ministra Transportu i Gospodarki Morskiej z dnia 30 maja 2000r w sprawie warunków technicznych, jakim powinny odpowiadać obiekty inżynierskie i ich usytuowanie. Dz. U RP nr 63.
- PN-85/S-10030 Obiekty mostowe. Obciążenia.
- PN-91/S-10042 Obiekty mostowe. Konstrukcje betonowe, żelbetowe i sprężone. Projektowanie.
- PN-EN 206-1 Beton. Część I: Wymagania, właściwości, produkcja i zgodność.

2.2 Charakterystyka prefabrykatów.

Prefabrykaty przeznaczone są do stosowania w drogowych obiektach mostowych projektowanych na obciążenie ruchome kl. A wg PN-85/S-10030 oraz na obciążenie pojazdem specjalnym klasy 150.

Kształt i wymiary geometryczne

Kształt i wymiary geometryczne przyjmując wg Dokumentacji Technicznej. Długość całkowita belek IG 1400 I-20 wynosi 20,60 m. Przekrój poprzeczny składa się z dwóch belek w rozstawie 2,40 m. Na miejscu budowy zostanie wykonana płyta żelbetowa z betonu klasy B40 z użyciem traconego deskowania z płyt typu Filigran firmy ERGON. Przekrój z dwóch belek stanowi adaptację rozwiązania typowego dla klasy „C” projektowanego mostu. ST płyty żelbetowej i poprzecznic skrajnych stanowi odrębne opracowanie.

Zespolecie belek prefabrykowanych z betonem wykonywanym na miejscu.

Zespolecie zapewniają łączniki, pręty zbrojenia wypuszczone z prefabrykatu. Łączniki będą rozmieszczone zgodnie z katalogiem.

Do deklaracji Zgodności wyrobu powinien być dołączony Dziennik Sprężania zawierający dane dotyczące naciągu cięgien (warunki naciągu, siła naciągu i wydłużenia cięgien) i sprężania (warunki sprężania, wytrzymałość betonu, strzałki prefabrykatów).

3. SPRZĘT

Rodzaj sprzętu, maszyn i urządzeń pozostawia się do uznania Wykonawcy po uzyskaniu akceptacji Inżyniera. Wykonawca dobierając sprzęt musi wziąć pod uwagę rodzaj powierzchni placu montażowego i dróg dojazdowych.

4. TRANSPORT

Prefabrykaty przy transporcie i montażu wolno podnosić tylko za uchwyty wbetonowane na końcach belek. Przy składowaniu można podierać belki tylko w osiach łożysk. Nie wolno podnosić i podierać belek w dowolnym miejscu oraz przewracać ich na bok gdyż grozi to załamaniem belek.

Prefabrykaty można transportować po rozformowaniu i osiągnięciu 100% wytrzymałości projektowej jego betonu. Składowanie elementów na wolnym powietrzu w przypadku spadku temperatury poniżej 0 °C jest dopuszczalne tylko po osiągnięciu przez beton pełnej mrozoodporności.

Podczas składowania należy przestrzegać następujących warunków:

- **belka ma być podparta na krawędziakach drewnianych w odległości 30 cm od końców, na podporach montażowych, powinna być ustawiona w pozycji poziomej,**
- **niedopuszczalne jest ustawienie belki w pozycji pochyłej poprzecznie (w sposób odmienny od podanego w Dokumentacji Projektowej) z powodu możliwości przewrócenia i zniszczenia belki,**
- **belki należy zabezpieczyć przed przewróceniem,**
- **w miejscu podparcia dolna płaszczyzna stopki dolnej powinna przylegać do krawędziaka drewnianego na całej szerokości półki,**
- **należy zwrócić szczególną uwagę na zabezpieczenie wystającego zbrojenia przed odgięciem,**
- **podczas przestawiania belek, ich transportu i ponownego ustawiania niedopuszczalne są uderzenia i wstrząsy mogące spowodować mechaniczne uszkodzenia krawędzi betonu i betonu wokół wystających prętów zbrojeniowych,**
- **podczas przenoszenia prefabrykat powinien być zawieszany na wystających z niego hakach przewidzianych w Dokumentacji Projektowej.**

5. WYKONANIE ROBÓT

Ogólne zasady wykonania robót podano w ST D-M-00.00.00 „Wymagania ogólne” pkt. 5.

5.1. WYMAGANIA OGÓLNE

Wykonawca przedstawi Inżynierowi do akceptacji Projekt organizacji i harmonogram robót uwzględniający wszystkie warunki, w jakich będą wykonywane roboty. Dokumentacja ta powinna zawierać PZJ, projekt konstrukcji tymczasowych podpór i innych obiektów pomocniczych oraz projekt organizacji montażu wraz,

z uzasadnieniem dobranej sprężarki montażowej (dobór udźwigu i wysięgu dźwigu montażowej do ciężaru, ewentualnie trawersy i położenia prefabrykatu).

5.2. ROBOTY PRZYGOTOWAWCZE

Do montażu przęsła za pomocą samojezdnych hydraulicznych dźwigów samochodowych należy wykonać przed przystąpieniem do montażu następujące tymczasowe obiekty pomocnicze:

- drogi dojazdowe o nawierzchni równej i utwardzonej ,
- drogi montażowe w obrębie mostu,
- place montażowe w obrębie mostu,
- składowiska belek (możliwie jak najbliżej jej późniejszego montażu).
- wykonane przyczółki mostu

5.3. MONTAŻ PREFABRYKATÓW

Montaż prefabrykatów powinien się odbywać według projektu organizacji montażu (pkt. 5.1) opracowanego przez Wykonawcę i zatwierdzonego przez Inżyniera. Przed przystąpieniem do montażu należy ocenić stan techniczny prefabrykatu. Z powierzchni stykających się w zespoleniu z płytą pomostu należy usunąć szklivo i oczyścić powierzchnię styku poprzez oszlifowanie.

Przy montażu belek szczególną uwagę należy zwrócić na prawidłowe oparcie belek na łożyskach podporowych, zgodnie z Dokumentacją Projektową. Dwie belki należy układać w rozstawie względem siebie zgodnym z Dokumentacją Projektową. Należy przestrzegać przewidzianych w Dokumentacji Projektowej tolerancji i wymiarów. Przed przystąpieniem do betonowania płyty dźwigara mostu należy zamontować deskowanie tracone, powierzchnie belek stykające się z nowym betonem, jak również powierzchnie deskowania - należy starannie zwilżyć wodą.

Konstrukcja ustroju niosącego obiektu składa się z 2 prefabrykatów układanych na łożyskach elastomerowych zgodnie z dokumentacją (cztery łożyska, dwa przesuwne i dwa nieprzesuwne). Belki w przęsło układa się w spadku poprzecznym dostosowanym do spadku jezdni zgodnie z dokumentacją. Przęsło jest zakończone płytą pionową (poprzecznica skrajną). Zbrojenie płyty dźwigara i poprzecznic należy wykonać zgodnie z dokumentacją. Dla uzyskania należytego powiązania betonu płyty dźwigara i poprzecznic z betonem prefabrykatów belek i płyt filigran należy powierzchnię prefabrykatów dokładnie oczyścić, zwilżyć wodą i zabetonować po usunięciu (wydmuchaniu) wolnej wody. ST betonu i St zbrojenia stanowią odrębne opracowania.

6. Kontrola jakości robót

Ogólne zasady kontroli jakości Robót podano w ST D-M.00.00.00 „Wymagania ogólne” pkt. 6.

6.1. BADANIA

6.1.1. PROGRAM BADAŃ

- badania w czasie budowy,
- badania dodatkowe.

6.1.2. BADANIA W CZASIE BUDOWY

Badania w czasie budowy obejmują:

- (a) sprawdzenie dokumentów dotyczących materiałów,
- (b) sprawdzenie konstrukcji tymczasowych i pomocniczych,
- (c) sprawdzenie warunków transportu i składowania elementów prefabrykowanych,
- (d) sprawdzenie elementów prefabrykowanych,
- (e) sprawdzenie montażu prefabrykatów.

6.1.3. BADANIA DODATKOWE

Wykonuje się w przypadku, gdy badanie wg 6.1.2.(a) lub 6.1.2.(d) dało wynik niezadowolający lub wątpliwy. Rodzaj badania ustala Inżynier w porozumieniu z Projektantem i Wykonawcą.

6.1.4. OPIS BADAŃ W CZASIE BUDOWY

6.1.4.1. SPRAWDZENIE MATERIAŁÓW

Polega na kontroli rodzaju i gatunku materiałów z dokumentacji belek (atesty, protokoły odbioru itp.): stwierdzeniu zgodności z normami przedmiotowymi, Dokumentacją Projektową oraz katalogiem belek strunobetonowych.

6.1.4.2. SPRAWDZENIE KONSTRUKCJI TYMCZASOWYCH I POMOCNICZYCH

Polega na sprawdzeniu zgodności wykonanych konstrukcji z projektami uzgodnionymi przez Inżyniera.

6.1.4.3. SPRAWDZENIE WARUNKÓW TRANSPORTU I SKŁADOWANIA

Polega na sprawdzeniu zgodności z zasadami przyjętymi w niniejszej Specyfikacji.

6.1.4.4. SPRAWDZENIE ELEMENTÓW PREFABRYKOWANYCH

Polega na kontroli:

- (a) ogólnego wyglądu prefabrykatu,
- (b) wartości odchyłek wymiarów i porównanie ich z dopuszczalnymi.

Sprawdza się:

- a) wygląd zewnętrzny, kształt i wymiary;
- b) odczekanie belki;
- c) zgodność parametrów belki podanych w atencie Wytwórni z wymaganiami Dokumentacji Projektowej i katalogu belek strunobetonowych dwuteowych typu IG 1400 1-20. Atest Wytwórni (zaświadczenie o jakości) musi zawierać:
 - * datę wystawienia,
 - * nazwę i adres producenta,
 - * wykaz cech elementów objętych atestem:
 - między innymi należy podać charakterystykę drutu stali sprężającej (nazwę wytwórni, klasę, średnicę i wytrzymałość na rozciąganie itp.), dane dotyczące cięgien sprężających (nazwę wytwórni, numer zamówienia, oznaczenie, datę wykonania liny, wartość siły zrywającej linę itp.);
 - należy podać datę rozformowania, uzyskaną siłę sprężającą, strzałkę podniesienia,
 - * krótki opis przeprowadzonych badań elementów wynikami,
 - * podpisy osób przeprowadzających badania,

W trakcie odbioru Inżynier może zażądać przekazanie kopii wyników badań ustalonych dla wykonania belek w Wytwórni oraz kopii kart sprężania odbieranych belek.

Powierzchnia elementów prefabrykowanych powinna być gładka, a nierówności oraz ubytki nie powinny przekraczać poniżej podanych odchyłek. Pęknięcia i rysy na powierzchni elementów z betonu sprężonego są niedopuszczalne. Pustki, raki i wykrusziny w elementach prefabrykowanych są dopuszczalne w granicach podanych w PN-S-10042 i PN-S-10040 dla elementów żelbetowych. Należy sprawdzić czy pręty przeznaczone do zespolenia z nadbetonem są odspojone, wyprostowane i oczyszczone.

Wytrzymałość betonu w prefabrykacjach powinna odpowiadać założonej w Dokumentacji Projektowej klasie betonu. Beton prefabrykatów klasy B60 musi spełniać wymagania katalogowe.

Dopuszczalne odchyłki wymiarów prefabrykatów powinny być zgodne z podanymi wartościami (pomiar przy odbiorze prefabrykatu):

- +0,5% i -0,2% w odniesieniu do wysokości dźwigara, lecz nie więcej niż 5 mm,
- +0,4% i -0,2% w odniesieniu do szerokości dźwigara, lecz nie więcej niż 3 mm,
- odchylenie od prostoliniowości dźwigara w płaszczyźnie pionowej może wynosić w górę 0,08% (lecz nie więcej niż 25 mm) i 0% w dół,
- odchylenie od prostoliniowości dźwigara w płaszczyźnie poziomej może wynosić $\pm 0,1\%$ długości dźwigara, lecz nie więcej niż 40mm.

6.1.4.5. SPRAWDZENIE MONTAŻU PREFABRYKATÓW

Należy wykonać powszechnie przyjętymi metodami pomiarów geodezyjnych, przy czym dopuszczalne błędy nie mogą przekraczać:

- (a) dla pomiarów niwelacyjnych 1 mm,

(b) dla pomiarów liniowych 0,1 %.

Oprócz pomiarów usytuowania belek należy wykonać pomiar strzałek podniesienia belek w momencie ich montażu i tuż po zabetonowaniu płyty pomostu.

Należy kontrolować zgodność montażu prefabrykatów z Projektem organizacji montażu (opracowanym przez Wykonawcę i zatwierdzonym przez Inżyniera).

Przy montażu belek szczególną uwagę należy zwrócić na prawidłowe oparcie belek na łożyskach podporowych. Należy sprawdzić stabilność i rozstaw ustawionych belek.

Dopuszczalne odchyłki ustawienia belek w stosunku do Dokumentacji Projektowej:

- przesunięcie elementu w pionie w przęśle ± 10 mm
- przesunięcie elementu w pionie na podporze ± 10 mm
- przesunięcie elementu w poziomie ± 5 mm

Różnice strzałek krzywizny dźwigarów głównych, montowanych w tym samym przęśle, mierzone w płaszczyźnie pionowej, nie powinny przekraczać dopuszczalnych odchyłek przesunięcia w pionie.

Należy sprawdzić czy wierzch płytek zakrywających szczeliny między dźwigarami i związane z nimi uszczelnienia nie wystają ponad górne powierzchnie prefabrykatów więcej niż o 4 mm - mierząc łąką między belkami podpierającymi płytki. Ewentualną wadę należy usunąć przed przystąpieniem do montażu zbrojenia.

6.2. OCENA WYNIKÓW BADAŃ

Na podstawie wyników przeprowadzonych badań należy ustalić, czy konstrukcja mostowa wykonana jest zgodnie z niniejszą ST.

W szczególności należy ustalić:

- (a) czy stwierdzenie odchyłki od Dokumentacji Projektowej przekraczają wartości dopuszczalne,
- (b) rodzaje i liczbę usterek oraz możliwości ich usunięcia,
- (c) wpływ stwierdzonych odchyłek i usterek na użytkową wartość obiektu.

W przypadku gdy chociaż jeden wynik badania wykaże niezgodność z wymaganiami, całość lub część robót należy uznać za niezgodne z ST. Roboty wykonane niezgodnie z ST nie mogą być przyjęte. W przypadku takim sposób dalszego postępowania należy ustalić komisyjnie. Wyniki badań wraz z ich oceną powinny zostać ujęte w formie protokołu

7. Obmiar robót

Ogólne zasady obmiaru Robót podano w ST D-M.00.00.00 „Wymagania ogólne” pkt. 7.

7.1. JEDNOSTKA OBMIAROWA

Jednostką obmiaru jest 1 sztuka zamontowanego prefabrykatu betonowego sprężonego danego typu i o określonej masie wraz z jego zakupem i dostarczeniem na budowę, bądź produkcją na miejscu. W cenie jednostkowej uwzględnia się montaż i rozbiórkę potrzebnych rusztowań i urządzeń do montażu oraz wykonanie złączy.

8. Odbiór robót

Ogólne zasady odbioru Robót podano w ST D-M.00.00.00 „Wymagania ogólne” pkt. 8.

Należy dokonać:

- **oceny zgodności informacji zawartych w Atestach Wytwórni z Dokumentacją Projektową i Dokumentacją Roboczą.**
- **pomiaru strzałek wygięcia przed montażem,**
- **sprawdzenia wymiarów geometrycznych,**
- **sprawdzenia warunków transportu i składowania prefabrykatów,**
- **sprawdzenia konstrukcji podpór tymczasowych i obiektów pomocniczych,**
- **odbioru montażu prefabrykatów z uszczelnieniem,**

Odbiór następuje na podstawie protokołów z badań i prób przeprowadzonych wg pkt. 6 niniejszej ST.

9. Podstawa płatności

Ogólne ustalenia dotyczące podstawy płatności podano w ST D-M.00.00.00 "Wymagania ogólne" pkt. 9.

9.1. Cena jednostkowa

Cena jednostkowa obejmuje:

- opracowanie Projektu Technologii i Organizacji Robót oraz Programu Zapewnienia Jakości,
- opracowanie Projektu Montażu Belek,
- wykonanie wszystkich elementów wynikających z opracowań Wykonawcy,
- zastosowanie materiałów pomocniczych koniecznych do prawidłowego wykonania robót lub wynikających z przyjętej technologii robót,
- koszt prefabrykatu,
- zakup i zapewnienie niezbędnych czynników produkcji,
- transport na budowę i składowanie,
- wykonanie i rozbiórkę tymczasowych obiektów pomocniczych, w tym podpór tymczasowych.
- montaż w ustroju niosącym,
- zakrycie i uszczelnienie styków belek,
- wykonanie niezbędnych pomiarów,
- likwidację skutków montażu i rekultywację terenu,
- koszt badań,
- konieczne roboty towarzyszące,
- koszt opracowania Projektu Organizacji i Harmonogram Robót,
- koszt uzgodnień z administratorem przeszkody,
- koszt związany z utrudnieniami w ruchu,
- koszt opracowania niezbędnych projektów roboczych,

10. Przepisy związane

10.1. Normy

PN-B-06250 Beton zwykły

PN-S-10042 Obiekty mostowe. Konstrukcje betonowe, żelbetowe i sprężone. Projektowanie

PN-S-10040 Obiekty mostowe. Konstrukcje betonowe, żelbetowe i sprężone. Wymagania i badania.

PN-EN 13369 Wspólne wymagania dla prefabrykatów betonowych.

10.2. Inne dokumenty

Rozporządzenie MTiGM z dnia 30 maja 2000 r w sprawie warunków technicznych, jakim powinny odpowiadać drogowe obiekty inżynierskie i ich usytuowanie. Dziennik Ustaw Nr 63 z dnia 3 sierpnia 2000 r.

WP-D.DP 31 „Rusztowania dla budowy mostów stalowych, żelbetowych lub z betonu sprężonego”

Ministerstwo Komunikacji, Warszawa 1967 r.

M.15.01.02. WYKONANIE NAWIERZCHNIO IZOLACJI PŁYTY DŹWIGARA MOSTU POWŁOKAMI NA BAZIE ŻYWIC POLIURETANOWYCH

1. WSTĘP

1.1. PRZEDMIOT ST

Przedmiotem niniejszej specyfikacji technicznej (ST) są wymagania dotyczące wykonania i odbioru robót w związku z budową mostu przez rzekę Grabowa w km 18+400 w ciągu drogi gminnej Grabowo-Przystawy w Grabowie.

Wykonanie wyprawy nawierzchnio izolacji płyty dźwigara mostu z materiału powłokowego na bazie żywic poliuretanowych typu TAREPOXY

1.2. ZAKRES STOSOWANIA ST

Specyfikacja techniczna (ST) jest stosowana jako dokument przetargowy i kontraktowy przy zleceniu i realizacji robót jak w pkt. 1.1.

1.3. ZAKRES ROBÓT OBJĘTYCH SST

- Ustalenia zawarte w niniejszej specyfikacji dotyczą ogólnych zasad prowadzenia robót związanych z wykonaniem nawierzchnio izolacji mostu na bazie żywic poliuretanowych systemu Tarepoxy, zgodnie z dokumentacją projektową o grubości 12 mm w ilościach zgodnych z przedmiarem robót:
 - wykonanie nawierzchnio izolacji betonowej płyty dźwigara mostu łącznie z boczną powierzchnią,

1.4. OKREŚLENIA PODSTAWOWE

1.4.1. zawarte są w instrukcjach technicznych poszczególnych wyrobów.

1.4.2. Pozostałe określenia podstawowe są zgodne z obowiązującymi, odpowiednimi polskimi normami i definicjami

1.5. OGÓLNE WYMAGANIA DOTYCZĄCE ROBÓT

Wszelkie prace należy prowadzić zgodnie z opisami zamieszczonymi w instrukcjach technicznych firmy Tarcopol.

2. MATERIAŁY

Do wykonania powyższych robót należy stosować następujące materiały:

- Dwuskładnikowa żywica epoksydowej Qubik TK oraz kruszywa naturalne lub kamienne, łamane o frakcji 2/4 mm dla warstw dolnych i 1/2 mm dla warstw górnych,

3. SPRZĘT

Zgodnie z zaleceniami z instrukcji.

4. TRANSPORT

Zgodnie z zaleceniami z instrukcji.

5. WYKONANIE ROBÓT

Wykonawca jest odpowiedzialny za prowadzenie robót zgodnie z umową oraz za jakość zastosowanych i wykonywanych robót, za ich zgodność z dokumentacją projektową, wymaganiami SST. PZJ,

6. KONTROLA JAKOŚCI ROBÓT

6.1. Ogólne zasady kontroli jakości Robót podano w ST D-M.00.00.00. "Wymagania Ogólne" pkt. 6.

Każda dostawa materiałów musi zawierać deklarację zgodności dostarczonych materiałów z aprobatą techniczną lub atestami

6.2. Kontrola jakości przeprowadzonych Robót.

Kontrola jakości Robót polega na:

- sprawdzeniu zużycia materiałów ,ich zgodność z przedmiarem robót
- wizualnej ocenie poprawności wykonania i równości powierzchni(niedopuszczalne odchyłki powyżej 0,5 mm warstwy nawierzchniowej)

7.OBMIAR ROBÓT

Ogólne zasady Obmiaru Robót podano w ST D-M.00.00.00. "Wymagania Ogólne" pkt. 7.
Jednostką obmiarową jest 1 m² ułożonej zaprawy.

8.ODBIÓR ROBÓT

Ogólne zasady Odbioru Robót podano w ST D-M.00.00.00. "Wymagania Ogólne" pkt. 8.

9.PODSTAWA PŁATNOŚCI

Ogólne ustalenia dotyczące podstawy płatności podano w ST D-M.00.00.00. "Wymagania Ogólne" pkt. 9.
Cena jednostkowa wykonania wzmocnienia, ochrony powierzchni obejmuje:

- koszt materiałów wraz z transportem,
- ułożenia określonej zaprawy

10.PRZEPISY ZWIĄZANE

- Karty informacji technicznej zastosowanych materiałów, wyrobów budowlanych
- Aprobaty Techniczne zastosowanych wyrobów
- Deklaracje zgodności zastosowanych materiałów

S.T. M.15.06.01. POWŁOKA OCHRONNA BETONU

1. Wstęp

1.1. Przedmiot Specyfikacji Technicznej

Przedmiotem niniejszej ST są wymagania dotyczące wykonania i odbioru robót w związku z budową mostu przez rzekę Grabowa w km 18+400 w ciągu drogi gminnej Grabowo-Przystawy w Grabowie.

1.2. Zakres stosowania ST

Specyfikacja techniczna jest stosowana jako dokument przetargowy i kontraktowy przy zlecaniu i realizacji robót wymienionych w punkcie 1.1.

1.3. Zakres robót objętych ST

Ustalenia zawarte w niniejszej specyfikacji dotyczą zasad prowadzenia robót związanych z wykonaniem powłoki ochronnej następujących odsłoniętych powierzchni betonowych mostu, a zakresem swym obejmuje wymagania stawiane podłożu, materiałom i wykonywanej powłoce.

- odkryte powierzchnie betonu spodu dźwigara belkowo płytowego-powłoką bez zdolności pokrywania zarysowań,
- odkryte powierzchnie betonu gzymsów- powłoką odporną na działanie solanki o podwyższonej zdolności pokrywania zarysowań,
- pozostałe odkryte powierzchnie betonowe mostu- powłoką o podwyższonej zdolności pokrywania zarysowań.

Wszelkie powłoki należy wykonywać w kolorze zgodnie z projektem kolorystycznym mostu.

1.4. Określenia podstawowe

Antykorozyjne zabezpieczenie betonu-zabezpieczenie betonu przed korozją poprzez ograniczenie lub wyeliminowanie działania agresywnego czynników atmosferycznych lub wody na konstrukcję.

Powłoka ochronna betonu - warstwa wykonana z materiałów ciekłych, upłynnionych lub sproszkowanych nanoszonych na odpowiednio przygotowane podłoże za pomocą technik malarskich.

Wyprawa - ochronne warstwy na powierzchni betonowej nakładane na odpowiednio przygotowane podłoże betonowe techniką murarską lub natryskowo.

Impregnacja powierzchniowa-proces polegający na nasyceniu powierzchni betonu środkami uszczelniającymi jego pory i nadającymi jego powierzchni właściwości hydrofobowe.

Punkt rosy –temperatura betonu w której przy określonej temperaturze powietrza i wilgotności występuje kondensacja pary wodnej w postaci rosy.

1.5 Ogólne wymagania dotyczące robót

Wykonawca jest odpowiedzialny za jakość stosowanych materiałów i wykonywanych robót oraz za ich zgodność z dokumentacją projektową, specyfikacją techniczną oraz zaleceniami Inspektora.

2. Materiały

2.1. Ogólne wymagania materiałów

Zabezpieczenie powierzchni betonu materiałem antykorozyjnym powłokowym chroni przed agresywnymi czynnikami zewnętrznymi i karbonizacją, a jednocześnie umożliwia łatwą dyfuzję pary wodnej. Wszystkie materiały stosowane do antykorozyjnego zabezpieczania betonu powinny posiadać ważną "Aprobata IBDiM". Przed zastosowaniem materiałów do zabezpieczania antykorozyjnego betonu, "Wykonawca" powinien przedstawić "Inspektorowi" numer partii towaru oraz aktualne wyniki badań w ramach nadzoru wewnętrznego producenta materiału. Do zabezpieczania antykorozyjnego betonu można stosować tylko materiały o nieprzeterminowanej przydatności do stosowania.

2. 2. Wymagania szczegółowe

2.2.1. Powłoki bez zdolności pokrywania zarysowań

Cienkowarstwowe powłoki o grubości 0,3 mm, wykonane dyspersjami polimerowymi, kopolimerami, poliuretanami, żywicami akrylowymi lub wodnymi emulsjami żywic epoksydowych.

Wymagania dla powłoki :

- nie pokrywa zarysowań
- opór dyfuzji CO₂:SdCO₂ ≥ 50 m słupa powietrza
- opór dyfuzji H₂O:SdCO₂< 4m słupa powietrza

Wytrzymałość na odrywanie od podłoża betonowego wg PN-92/B- 01814 powinna wynosić:

-dla powłoki bez zdolności pokrywania zarysowań:

wartość średnia 0,8 MPa, wartość minimalna 0,5 MPa

-dla powłok z minimalną zdolnością pokrywania zarysowań (pokrywających rysy o rozwarości do 0,15 mm) :

wartość średnia $\geq 0,8$ MPa,
wartość minimalna $\geq 0,5$ MPa

2.2.2. Powłoki z minimalną zdolnością pokrywania zarysowań

Powłoki o grubości $> 0,3$ mm, wykonane dyspersjami polimerowymi lub grubości $\geq 1,0$ mm wykonane mieszankami cementowymi modyfikowanymi polimerami.

Wymagania dla powłoki :

- pokrywa rysy o rozwarości do 0,15 mm
- opór dyfuzji CO₂: SdCO₂ ≥ 50 m słupa powietrza
- opór dyfuzji H₂O: SdCO₂ < 4 m słupa powietrza
- wytrzymałość na odrywanie dla powłok z minimalną zdolnością pokrywania zarysowań na powierzchniach nie obciążonych ruchem (pokrywających rysy o rozwarości do 0,15 mm):
wartość średnia $\geq 1,0$ MPa, wartość minimalna $\geq 0,6$ Mpa

2.2.3. Powłoki z podwyższoną zdolnością pokrywania zarysowań

Wytrzymałość na odrywanie od podłoża betonowego dla powłok z podwyższoną zdolnością pokrywania zarysowań na powierzchniach obciążonych ruchem:

wartość średnia 1,5 MPa wartość minimalna 1,0 MPa

- opór dyfuzji CO₂: SdCO₂ ≥ 50 m słupa powietrza
- opór dyfuzji H₂O: SdCO₂ < 4 m słupa powietrza

Grubość stosowanej powłoki lub wyprawy powinna być zgodna z "Wytycznymi stosowania" dla danego materiału i nie mniejsza niż:

- dla powłok:

0.30 mm przy nanoszeniu jednokrotnym. 0.20 mm przy nanoszeniu dwukrotnym.

- dla wypraw:

1.0 mm dla powłok nanoszonych w kilku warstwach.

3. Sprzęt

Sprzęt do układania powłok ochronnych musi być zaakceptowany przez Inspektora.

4. Transport

Załadunek, transport, rozładunek i składowanie materiałów do wykonania warstw ochronnych powinny odbywać się tak aby zachować ich dobry stan techniczny. Przewóz składników chemicznych i materiałów do antykorozyjnego zabezpieczenia betonu powinien odbywać się w szczelnych i nieuszkodzonych opakowaniach

5. Wykonanie robót

5.1. Malowanie preparatem do zabezpieczenia betonu

Preparat należy nanosić zgodnie z instrukcją producenta.

Roboty związane z antykorozyjnym zabezpieczeniem powierzchni betonu powinny być wykonywane przez pracowników posiadających świadectwo kwalifikacyjne ukończenia szkolenia w zakresie tych prac przez instytuty branżowe lub zakłady naukowe w wyższych uczelniach

Typy powłoki dla poszczególnych elementów konstrukcji obiektu należy wykonać zgodnie z następującym podziałem :

- odkryte powierzchnie betonu spodu dźwigara belkowo płytowego- powłoką bez zdolności pokrywania zarysowań,
- odkryte powierzchnie betonu gzymsów- powłoką odporną na działanie solanki o podwyższonej zdolności pokrywania zarysowań,
- pozostałe odkryte powierzchnie betonowe mostu- powłoką o podwyższonej zdolności pokrywania zarysowań.

5.2. Przygotowanie podłoża

"Wykonawca" obowiązany jest przygotować podłoże betonowe polegające na:

- usunięciu skorodowanego betonu i szkodliwych substancji, mogących mieć wpływ na korozję betonu, a także na trwałość połączenia nakładanych materiałów z podłożem betonowym,
- naprawie uszkodzeń i ubytków betonu,
- oczyszczeniu powierzchni betonu za pomocą strumienia wody pod wysokim ciśnieniem (60-100 MPa) lub przez piaskowanie.

Powierzchnia betonu powinna być równa i gładka. Nie dopuszcza się żadnych pęcheży i zagłębień. Jeżeli takie wystąpią należy je usunąć przez szpachlowanie mieszankami PCC.

Wytrzymałość na odrywanie (wg PN-92/B0184) prawidłowo przygotowanego podłoża betonowego powinna wynosić:

-dla konstrukcji nowo zbudowanych obiektów :

wartość minimalna 1.5 MPa

-dla konstrukcji nowo odbudowywanych, rozbudowywanych i przebudowywanych obiektów :

wartość średnia 1.5 MPa

wartość minimalna 1.0 MPa

Należy wykonać jedno oznaczenie wytrzymałości na odrywanie betonu w podłożu na każde 50 m²

powierzchni oczyszczonego podłoża, przy czym minimalna liczba oznaczeń 5 dla jednego obiektu.

Zawartość chlorków w zewnętrznej warstwie nieskarbonatyzowanego betonowego podłoża w stosunku do masy cementu nie może być większa niż:

- 0.4 % dla elementów żelbetowych

- 0.2 % dla elementów sprężonych

- pH betonu w otulinie konstrukcji zbrojonej nie może być mniejsze niż 10

Wilgotność podłoża bezpośrednio przed wykonywaniem robót powinna spełniać wymagania zgodnie z

"Wytycznymi stosowania" dla tego materiału, ale nie większa niż 4 % dla materiałów stosowanych na suche podłoże, matowo-wilgotne podłoże dla materiałów stosowanych na mokre podłoże.

Temperatura podłoża betonowego i powietrza powinna wynosić

-dla materiałów na bazie cementów i cementów modyfikowanych żywicami syntetycznymi nie niższa niż +5st C. lecz nie wyższa niż +25st C.

-dla materiałów na bazie żywic syntetycznych nie niższa niż +8st C (temperatura podłoża musi być wyższa o 3stC od punktu rosy)lecz nie wyższa niż +25st C

5.3. Zabezpieczenie powłoki antykorozyjnej

Powierzchnie betonowe zabezpieczone metodą hydrofobizacji lub impregnacji powierzchniowej nie powinny wykazywać zacieków, przebarwień i innych wad.

Powierzchnie wypraw nie powinny wykazywać pęknięć, przebarwień, nierówności, zmian faktury i innych wad.

Bezpośrednio po ukończeniu prac związanych z zabezpieczeniem antykorozyjnym betonu należy chronić tę powierzchnię przed intensywnym nasłonecznieniem, silnym wiatrem, a także deszczem (chyba, że "Wytyczne stosowania" materiału mówią inaczej) oraz spadkiem temperatury powietrza poniżej 5st C i przegrzaniem powyżej 25st. C.

Wykonanie, zabezpieczenie, utrzymanie oraz rozbiórka rusztowań, pomostów roboczych i innych urządzeń pomocniczych niezbędnych do prowadzenia prac związanych z naprawą betonu należy do "Wykonawcy".

5.4. Bezpieczeństwo robót i ochrona środowiska

Materiały do antykorozyjnego zabezpieczania betonu powinny być dostarczane w szczelnych pojemnikach i składowane w suchych pomieszczeniach w temp. nie niższych niż +5st C i wyższych niż 25st C.

Transport i magazynowanie materiałów na bazie żywic syntetycznych oraz rozpuszczalników powinny odpowiadać ogólnym wymaganiom, jak dla materiałów toksycznych i łatwopalnych.

Sposób prowadzenia prac związanych z antykorozyjnym zabezpieczaniem betonu nie może powodować skażenia środowiska

Resztek materiałów pozostałych w pojemnikach i po myciu przyrządów roboczych nie wolno wylewać do kanalizacji.

Wszelkie odpady tych materiałów, "Wykonawca" obowiązany jest usunąć z terenu i poddać je utylizacji.

"Wykonawca" obowiązany jest zabezpieczyć teren przed zanieczyszczeniem, odpadami materiałów nanoszonych szczególnie metodą natryskową.

6. Kontrola jakości robót

6.1. Wymagania ogólne

6.1.1. Przeprowadzenie wszystkich badań materiałów i jakości robót związanych z wypełnianiem ubytków w betonie należy do "Wykonawcy".

6.1.2. Do obowiązków "Inspektora" należy porównanie uzyskanych wyników badań z wymaganiami zawartymi w niniejszej specyfikacji.

6.1.3. Gdy jakość zastosowanego materiału lub wykonanej roboty budzi wątpliwości, "Zamawiający" może poddać je kontrolnemu badaniu w pełnym zakresie.

W przypadku negatywnego wyniku tego badania, koszty z tym związane obciążają "Wykonawcę".

6.2. Kontrola materiałów

6.2.1. "Wykonawca" obowiązany jest przedstawić "Inspektorowi" do akceptacji AT IBDM i deklaracje zgodności

6.2.2. "Inspektor" obowiązany jest do sprawdzenia daty produkcji, daty przydatności do stosowania, stanu opakowań oraz właściwego przechowywania materiałów.

6.3. Kontrola przygotowania podłoża

"Wykonawca" obowiązany jest przedstawić "Inspektorowi" do akceptacji wyniki badań podłoża wykonanego wg p. 5.2

6.4. Kontrola wykonanych robót

6.4.1. Po wykonaniu robót "Wykonawca" obowiązany jest przedstawić "Inspektorowi" do akceptacji wyniki badań:

- wytrzymałości warstwy zastosowanego materiału na odrywanie określoną metodą "pull off", przy średnicy krążka próbnego 50 mm (wg zasady I oznaczenie na 25 m, przy min. 5 oznaczeniach wg PN-92/B-01814),
- grubości wykonanej powłoki lub wyprawy zmierzonej w oderwanej próbce metodą "pull off".

Wyniki te powinny być zgodne z wymaganiami przedstawionymi dla tych materiałów w p. 2.2.

6.5. Sprawdzenie wyglądu zewnętrznego

Sprawdzenie wyglądu zewnętrznego obejmuje wzrokową ocenę stanu całej powłoki lub wyprawy wg wymagań zawartych Tab. 1

Tablica 1 Ocena wizualna jakości powłok i wypraw ochronnych

Cecha powłoki	Wymagania
Połysk	jednolity na całej powierzchni
Barwa	jednolita na całej powierzchni, zgodna ze wzorcem
Zmięknienie powłoki	niedopuszczalne
Ubytki	niedopuszczalne
Chropowatość	niedopuszczalna – w przypadku gładkich powłok
Kratery	dopuszczalne o charakterze ukłuc szpilki
Zacieki	niedopuszczalne
Marszczenie się wymalowania	niedopuszczalne
Rysy i pęknięcia	niedopuszczalne
Pęcherze	niedopuszczalne
Odsparanie się powłoki lub wyprawy	niedopuszczalne

7

7.1. Jednostką obmiaru jest m² założonych powłok ochronnych

7.2. Pomiar wymiarów liniowych zabezpieczonej powierzchni powinien być wykonany stalową taśmą mierniczą z dokładnością do 1 cm.

7.3. Ogólną powierzchnię zabezpieczonego betonu należy podawać z dokładnością do 0,1 m²

8. Odbiór

8.1. Odbiorowi podlegają:

- roboty ulegające zakryciu w trakcie antykorozyjnego zabezpieczania powierzchni betonu (odbior międzyoperacyjny).

- roboty objęte umową po ich całkowitym zakończeniu (Odbiór ostateczny).

8.2. Podstawą odbioru międzyoperacyjnego jest pisemne stwierdzenie "Inspektora" w dzienniku budowy wykonania robót określonego rodzaju, zgodnie z projektem technicznym, wymaganiami zawartymi w SST oraz wyrażenie zgody na przystąpienie przez Wykonawcę do realizacji kolejnej fazy robót.

8.3. Podstawą odbioru końcowego jest pisemne stwierdzenie przez "Inspektora" w dzienniku budowy zakończenia wszystkich robót związanych z antykorozyjnym zabezpieczeniem powierzchni betonu i spełnienia wymagań określonych w projekcie technicznym, SST oraz innych warunków dotyczących tych robót zawartych w umowie.

9. Płatność

9.1. Podstawą płatności jest przyjęcie przez "Zamawiającego" wykonanych robót, potwierdzone w protokole odbioru końcowego.

9.2. Cena jednostkowa obejmuje:

-zakup, dostawę i magazynowanie materiałów, potrzebnych do wykonania robót objętych umową,
-wykonanie i rozbiórkę rusztowań, pomostów roboczych, itp. i innych urządzeń pomocniczych,
niezbędnych do wykonania lub zabezpieczenia robót prowadzonych przy odbywającym się ruchu
drogowym pod obiektem, wykonanie robót podstawowych oraz wszystkich robót towarzyszących jak np.
przygotowanie powierzchni itp, wynikających z warunków ich realizacji.

10. Przepisy związane

PN-EN 1542:2000 Wyroby i systemy do ochrony i napraw konstrukcji betonowych. Metody badań.
Pomiar przyczepności przez odrywanie.

PN-EN 1770:2000 Wyroby i systemy do ochrony i napraw konstrukcji betonowych. Metody badań.
Oznaczenie współczynnika rozszerzalności cieplnej.

PN-EN 12617-4:2004 Wyroby i systemy do ochrony i napraw konstrukcji betonowych. Metody badań.
Część 4: Oznaczenie skurczu i wydłużenia.

Zalecenia do wykonania i odbioru napraw i ochrony powierzchniowej betonu w
konstrukcjach mostowych – IBDiM, Żmigród. 1998.

Aprobata techniczna wykorzystywanej zaprawy.

PN-92/B-01814 Antykorozyjne zabezpieczanie w budownictwie. Konstrukcje betonowe i żelbetowe. Metoda
badania przyczepności powłok ochronnych.

Katalog zabezpieczeń powierzchniowych drogowych obiektów inżynierskich. Załącznik do zarz. Nr 11
GDDKiA z dnia 19 września 2003 roku.

Instrukcja producenta i deklaracja zgodności z aprobatą

M.20.01.10. ELEMENTY ODWODNIENIA MOSTU

1. Wstęp

1.1. Przedmiot Specyfikacji Technicznej

Przedmiotem niniejszej ST są wymagania dotyczące wykonania i odbioru robót związanych z odwodnieniem mostu, ułożeniem desek gzymsowych z polimerobetonu w związku z budową mostu przez rzekę Grabowa w km 18+400 w ciągu drogi gminnej Grabowo-Przystawy w Grabowie.

1.2. Zakres stosowania ST

Specyfikacja Techniczna jest stosowana przy opracowywaniu dokumentów przetargowych oraz realizacji robót wymienionych w punkcie 1.1.

1.3. Zakres robót objętych ST

Ustalenia zawarte w niniejszej specyfikacji dotyczą prowadzenia prac związanych z wykonaniem elementów desek gzymsowych z polimerobetonu w ilości:

-deska gzymsowa MG01-54m (40x4cm)

I obejmują :

- zakup i transport prefabrykowanych desek gzymsowych z betonu polimerowego z miejsca zakupu producenta na plac budowy,
- wykonanie gniazd kotwiących,
- montaż i uszczelnienie prefabrykowanych elementów,

1.4. Określenia podstawowe

Określenia podane w niniejszej ST są zgodne z obowiązującymi odpowiednimi normami i ST D-M.00.00.00.

- i. **Polimerobeton**-jest kompozytem, w którym spoiwem jest żywica poliestrowa z układem utwardzającym, wypełnieniem mieszanka piaskowo-żwirowa i mączka kwarcowa.
- ii. **Żelkoty**-zabezpieczająca zewnętrzna powłoka wyrobu z żywic poliestrowych tworząc trwałą powłokę odporną na działanie różnych czynników , w tym agresywnych.

1.5. Ogólne wymagania dotyczące robót

Wykonawca jest odpowiedzialny za jakość wykonywanych robót oraz za ich zgodność z dokumentacją projektową, ST oraz poleceniami Inżyniera.

2. Materiały

- prefabrykaty desek gzymsowych

Wymagania dotyczące polimerobetonu zestawiono w tablicy 1.

TABLICA 1

L.p.	Właściwości	Jednostka	Wymagania
1.	Wytrzymałość gwarantowana polimerobetonu na ściskanie	MPa	> 80
2.	Wytrzymałość gwarantowana polimerobetonu na rozciąganie przy zginaniu	MPa	> 20
3.	Nasiąkliwość polimerobetonu	%	< 0.25
4.	Stopień mrozoodporności		>F 150

W tabelicy 2 zestawiono wymagania dla elementów z polimerobetonu.

TABLICA 2

L.p.	Właściwości	Jednostka	Wymagania
1.	Odchyłki długości elementów	mm	< 3
2.	Odchyłki innych niż długość wymiarów elementów	mm	< 2
3.	Odchyłki prostoliniowości	mm	< 2 < 1/500 dług.
4.	Odchyłki skrócenia przekroju mierzone wzajemnym przesunięciem odpowiadających sobie punktów przekroju	mm	< 2 < 1/500 dług.
5.	Równość powierzchni: szczyrby i uszkodzenia powierzchni elementów polimerobetonowych widocznych po wbudowaniu	mm	< 1

Żelkoty przyspieszone.

Żelkoty powinny odznaczać się odpornością na działanie agresywnych substancji solankowych, działanie wody. Powinny posiadać wysoką odporność starzeniową, odporność na promieniowanie UV (w tym słoneczne), wysokich parametrów wytrzymałościowych.

Deski prefabrykowane-Gzysms płaski MG11(40cmx4cm)

Powinny być wykonane w wytwórni na podstawie dokumentacji roboczej opracowanej przez producenta oraz uzgodnionej z projektantem.

Prefabrykaty winny zachować wymiary i kształt przewidziany w dokumentacji Projektowej.

Wymiary ogólne wynoszą :

- Grubość prefabrykatu 4 cm
- Wysokość prefabrykatu 40 cm
- Długość 100 cm

Powierzchnia licowa prefabrykatu powinna mieć gładką fakturę o barwie zgodnej z paletą barw RAL (wg projektu wykonawczego -RAL 1018). Faktura powierzchni licowej powinna być wykonana w fazie produkcji desek gzysmowych, z żelkotów poliestrowych odpornych na promienie UV. Pozostała powierzchnia ma naturalną fakturę polimerobetonu.

Warstwa z kolorowych żelkotów poliestrowych winna posiadać grubość minimum 1 mm (warstwy mokrej) 0,8 mm (warstwy suchej)

Każdy prefabrykat powinien posiadać deklarację zgodności wydaną przez producenta określającą jego parametry wytrzymałościowe, gabaryty oraz cech użytych materiałów. Prawdliwość wykonania każdego prefabrykatu powinna być potwierdzona w jego karcie odbioru.

Za jakość wykonanych prefabrykatów odpowiada producent. Wykonawca przedstawi inspektorowi nadzoru ST wykonania prefabrykatów w wytwórni. Każdy wyprodukowany prefabrykat powinien być ocechowany. Cecha powinna zawierać znak wytwórni, symbol obiektu, numer prefabrykatu.

Uszczelnienie między elementami gzymsu- materiał trwale plastyczny posiadający Aprobatę Techniczną IBDiM.

Kotwienie prefabrykatów typowe wg Aprobaty Technicznej IBDiM.

3. Sprzęt

Ogólne wymagania dotyczące sprzętu zawarto w ST D-M.00.00.00 „Wymagania Ogólne”

Rodzaj sprzętu, maszyn i urządzeń pozostawia się do uznania Wykonawcy po uzyskaniu akceptacji IN.

4. Transport

Materiały mogą być przewożone dowolnymi środkami transportu. Załadunek, transport i składowanie materiałów do montażu prefabrykatów powinny odbywać się tak aby zachować ich dobry stan techniczny oraz bezpieczeństwo.

Załadunku i wyładunku prefabrykatów należy dokonywać za pomocą dźwigów lub przenoszenia ręcznego.

Prefabrykaty należy układać na podkładach drewnianych, rzędami, długością w kierunku jazdy środka transportowego. Prefabrykaty można przewozić tylko w jednej warstwie. W celu zabezpieczenia powierzchni obrobionych przed bezpośrednim stykiem, należy je do transportu zabezpieczyć przekładkami splecionymi ze słomy lub wełny drzewnej, przy czym grubość tych przekładek nie powinna być mniejsza od 5 cm.

5. Wykonanie robót

Ogólne zasady wykonania robót podano w ST D-M.00.00.00 "Wymagania ogólne"

5.1. wymagania ogólne

Wykonawca przedstawi IN do akceptacji projekt organizacji i harmonogram robót uwzględniający wszystkie warunki, w jakich będą wykonywane roboty. Dokumentacja ta powinna zawierać PZJ, projekt konstrukcji tymczasowych elementów pomocniczych oraz projekt organizacji montażu wraz, z uzasadnieniem dobraneo sprzętu montażowego (dobór udźwigu i zasięgu dźwigu montażowego do ciężaru, ewentualnie trawersy i położenia prefabrykatów). Prefabrykaty są elementem wykończeniowym i stanowią jednocześnie deskowanie dla betonowanego elementu płyty podbalustradowej-kapy. Należy zwrócić szczególną uwagę na zastabilizowane prefabrykatu przed betonowaniem kapy. Betonowanie kap wykonuje się po połączeniu zbrojenia kap z zbrojeniem płyty pomostu.

Kotwy należy montować zgodnie z lokalizacją wg AT i dokumentacji wykonawczej robót.

6. Kontrola jakości robót

Ogólne zasady kontroli robót podano w ST D-M.00.00.00.

6.1. Badania

6.1.1. Program badań

Badania w czasie budowy,

Badania dodatkowe.

6.1.2. badania w czasie budowy

Badania w czasie budowy obejmują :

- Sprawdzenie dokumentów dotyczących materiałów
- Sprawdzenie konstrukcji tymczasowych i pomocniczych,
- Sprawdzenie warunków transportu i składowania,
- Sprawdzenie elementów prefabrykowanych, sprawdzenie montażu prefabrykatów
- Sprawdzenie szczelności połączeń

6.1.3. Badania dodatkowe

Badania obejmują :

- Badania cech wytrzymałościowych polimerobetonu wg Instrukcji ITB nr 194,
- Badanie nasiąkliwości wg PN-85/B-04101

- Badanie odporności na zamrażanie wg PN-84/B-04102,
- Badanie ścieralności na tarczy Bochmego wg PN-84/B-04111
- Badanie na uderzenie wg PN-84/B-04111.

6.1.4. opis badań w czasie budowy

6.1.4.1. sprawdzenie materiałów, elementów prefabrykowanych

Polega na kontroli :

- Ogólnego wyglądu prefabrykatu,
- Wartości odchyłek wymiarów i porównanie ich z dopuszczalnymi.

Sprawdza się :

- Wygląd zewnętrzny, kształt i wymiary; prostoliniowość ułożenia, wykonanie warstwy z żelkotów,
- Ocechowanie prefabrykatu:
Zgodność z dokumentacją projektową,
Datę wystawienia,
Nazwę i adres producenta
- Wykaz cech elementów objętych atestem:
Krótki opis przeprowadzonych badań,
Podpisy osób przeprowadzających badania
Kopia badań, wyniki badań z wytwórni.

6.1.4.2. sprawdzenie montażu prefabrykatu

Wykonawca zleci pomiar geodezyjny, przy czym dopuszczalne błędy nie mogą przekraczać :

- Dla pomiarów niwelacyjnych 1 mm,
- Dla pomiarów liniowych 0,1%.

Należy sprawdzić stabilność i rozstaw ustawionych desek gzymsu:

- Przesunięcie elementu w pionie ± 3 mm
- Przesunięcie elementu w poziomie ± 1 mm

6.2. Ocena wyników badań

W przypadku gdy chociaż jeden wynik badania wykaże niezgodność z wymaganiami ST, całość lub część robót należy uznać za niezgodne z ST.

7. Obmiar robót

Jednostką obmiaru jest 1m ułożenia prefabrykatów desek gzymsu.
Ogólne zasady obmiaru podano w ST D-M.00.00.00.

8. Odbiór robót

Ogólne zasady odbioru robót podano w ST D-M.00.00.00.

9. Podstawa płatności

Ogólne wymagania dotyczące płatności podano w ST D-M.00.00.00.

Płatność za m ułożonego prefabrykatu deski gzymsowej należy przyjmować na podstawie obmiaru i oceny jakości robót.

Cena jednostkowa obejmuje:

- prace pomiarowe
- wyrównanie podłoża
- dostarczenie elementów prefabrykowanych
- ułożenie elementów prefabrykowanych
- przeprowadzenie pomiarów

10. PRZEPISY ZWIĄZANE

10.1. Normy

1. zgodnie z Informacja Techniczna i AT Producenta (przyjęto wyroby firmy SYTEC-AT IBDM AT/2017-03-00-93 Elementy mostowe systemu Artec)

2. Inne materiały

Katalog powtarzalnych elementów drogowych (KPED),
Transprojekt-Warszawa, 1979.
Warunki techniczne. Drogowe kationowe emulsje
asfaltowe EmA-99. Informacje, instrukcje - zeszyt 60,
IBDiM, Warszawa, 1999.

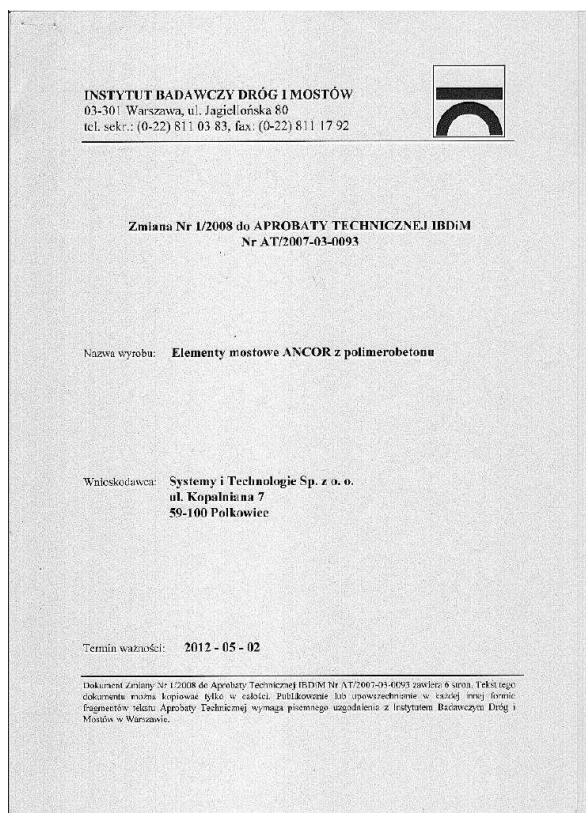

S.T. D.07.05.02. BARIEROPORĘCZ SYSTEMU N1W1 (BSP-160/1)

1. Wstęp

1.1. Przedmiot specyfikacji.

Przedmiotem niniejszej Specyfikacji Technicznej są wymagania dotyczące wykonania i odbioru robót w związku z budową mostu przez rzekę Grabowa w km 18+400 w ciągu drogi gminnej Grabowo-Przystawy w Grabowie.

1.2. Zakres stosowania ST.

Specyfikacja Techniczna jest stosowana jako dokument przetargowy i kontraktowy przy zlecaniu i realizacji robót związanych z wykonaniem barieroporeczy

1.3. Zakres robót objętych ST.

Ustalenia zawarte w niniejszej specyfikacji dotyczą zasad prowadzenia robót związanych z dostarczeniem na budowę i zamontowaniem barier ochronnych typu BSP-160/1 ocynkowanych.

1.4. Określenia podstawowe.

Bariera ochronna na obiekcie mostowym - na obiektach mostowych można stosować jedynie bariery zgodne z "Wytycznymi stosowania drogowych barier ochronnych" wydanymi przez Generalną Dyrekcję Dróg Publicznych (p. pkt. 10 niniejszej ST).

1.5. Ogólne wymagania dotyczące robót.

Wykonawca jest odpowiedzialny za jakość stosowanych materiałów i wykonywanych robót oraz za ich zgodność z dokumentacją projektową, specyfikacją techniczną oraz zaleceniami Inżyniera.

2. Materiały

Barieroporecze ochronne ocynkowane typu N1W1(BSP-160/1) zgodnie z normą EN 1317 część 1 i 2 oraz Aprobata techniczną IBDiM wydaną dla Stalprodukt S.A. Bochnia dla barieroporeczy mostowych o normalnym poziomie powstrzymywania N1W1

Elementy składowe oraz łączniki użyte do montażu bariery powinny stanowić oryginalne części wytworzone przez producenta bariery. Dorobienie przez Wykonawcę jakichkolwiek elementów bariery z własnych materiałów wymaga zgody Inżyniera.

Dorobione i wbudowywane elementy bariery powinny być ocynkowane ogniowo lub zabezpieczone antykorozyjnie powłokami malarskimi o trwałości i kolorze zbliżonym do powłoki cynkowej i zaakceptowanymi przez Inżyniera.

3. Sprzęt

Sprzęt używany do montażu bariery musi być zaakceptowany przez Inżyniera.

Klucz dynamometryczny użyty do dokręcania śrub powinien zapewniać pomiar momentu z dokładnością 5 %.

4. Transport

Załadunek, transport, rozładunek i składowanie materiałów do wykonania barieroporeczy powinny odbywać się tak, aby zachować ich dobry stan techniczny.

5. Wykonanie robót

5.1. Sposób kotwienia słupków bariery w kapie żelbetowej – według Dokumentacji Projektowej i Katalogu Detali Mostowych

Stopy słupków bariery osadzone są przy pomocy podlewki z cementowej zaprawy ekspansywnej (np. Sika Grout 212) lub żywicy epoksydowej z wypełniaczem mineralnym. Przed wykonaniem podlewki należy odpowiednio wypionować słupki i uszczelnić obrzeże płytki. Minimalna grubość podlewki i sposób jej wykonywania winny zapewniać całkowity kontakt stopy słupka z podłożem bez tworzenia się pustych miejsc i bąbli powietrznych.

5.2. Zabezpieczenie przed korozją.

Elementy barier ochronnych są zabezpieczone antykorozyjnie poprzez ogniowe cynkowanie w wytwórni, przez co nie jest wymagane ich zabezpieczenie na placu budowy. Należy jedynie zwrócić uwagę na to, aby nie uszkodzić powłoki cynkowej podczas montażu bariery. Uszkodzenia powłoki cynkowej należy naprawić przez metalizację natryskową, względnie sposobem malarskim zapewniającym nie mniejszą trwałość antykorozyjną i jednolitą kolorystykę.

Po zmontowaniu bariery należy na końce śrub kotwiących z nakrętkami nanieść pokrycie z masy typu Laterbit BG lub Sikaflex, lub ich odpowiednika w celu ochrony przed korozją gwintów śrub i nakrętek.

5.3. Montaż.

Zgodnie z dokumentacją techniczną i dokumentacją Producenta.

6. Kontrola jakości robót.

Kontroli podlegają: wszystkie elementy bariery wraz z powłoką cynkową zabezpieczenia oraz ustawienie i zamocowanie w kapie żelbetowej słupków bariery wraz z montażem wszystkich jej elementów.

6.1. Kontrolę prostoliniowości prowadnicy bariery ochronnej należy przeprowadzać łąką o długości 2 m. Odchyłka nie powinna przekraczać 5 mm.

6.2. Wysokość bariery mierzona od powierzchni, na której podczas kolizji znajduje się koło pojazdu samochodowego do górnej krawędzi prowadnicy powinna wynosić 75 cm +/- 1 cm. Całkowita wysokość 110 cm.

6.3. Odchylenie od pionu słupka bariery nie powinno przekraczać 5 mm.

6.4. Sprawdzenie momentu dokręcenia nakrętek mocujących podstawę płytową słupka bariery oraz pozostałych łączników śrubowych należy przeprowadzać według zasad podanych w punkcie 5.

6.5. Kontroli należy poddać co najmniej 10 % łączników śrubowych.

7. Obmiar

Jednostką obmiaru jest 1 tona bieżący wykonanej i zamontowanej bariery o określonych w projekcie parametrach.

8. Odbiór robót

8.1. Odbiorowi podlegają:

- Roboty przygotowawcze : osadzenie słupków bariery oraz słupków przynależnych do odcinków końcowych bariery w kapie żelbetowej (odbiór międzyoperacyjny)
- Roboty objęte umową po ich całkowitym zakończeniu (odbiór końcowy)

8.2. Podstawą odbioru międzyoperacyjnego jest pisemne stwierdzenie IN w dzienniku budowy wykonania robót przygotowawczych zgodnie z projektem technicznym, wymaganiami zawartymi w ST, oraz wyrażenie zgody na przystąpienie przez Wykonawcę do następnej fazy robót.

8.3. Podstawą odbioru końcowego jest pisemne stwierdzenie Inspektora Nadzoru (IN) w dzienniku budowy zakończenia wszystkich robót związanych z montażem barieroporęczy i spełnienie wymagań podanych w projekcie technicznym, ST i innych warunków zawartych w umowie.

9. Płatność

Cena jednostkowa obejmuje : zakup lub wykonanie projektowanych elementów bariery, transport bariery na miejsce wbudowania, wykonanie zakotwień bariery na odcinku kapy żelbetowej podbalustradowej, montaż z rektyfikacją bariery, wykonanie uszczelnień podstaw słupków, wykonanie podlewek pod tymi podstawami, zabezpieczenie antykorozyjne nakrętek śrub kotwiących, uzupełnienie cynkowych zabezpieczeń antykorozyjnych bariery oraz oczyszczenie terenu po zakończeniu robót.

Płatność za ilość ton wmontowanej bariery.

9. Przepisy związane :

1. PN-EN 1317 część 1 i 2
2. Aktualna Aprobata Techniczna IBDiM zastosowanej barieroporęczy w trakcie wbudowania
3. Dokumentacja Producenta

M.14.02.01. ZABEZPIECZENIE ANTYKOROZYJNE POWŁOKAMI MALARSKIMI KONSTRUKCJI STALOWEJ POMOSTU DLA WĘDKARZY

1. Wstęp

1.1. Przedmiot Specyfikacji Technicznej (ST)

Przedmiotem niniejszej ST są wymagania dotyczące wykonania i odbioru Robót związanych z pokrywaniem powłokami malarskimi konstrukcji stalowej pomostu dla wędkarzy i kajaków.

1.2. Zakres stosowania ST

Specyfikacja Techniczna jest stosowana jako dokument przetargowy i kontraktowy przy zleceniu i realizacji Robót wymienionych w punkcie 1.1.

1.3. Zakres Robót objętych ST

Ustalenia zawarte w niniejszej ST mają zastosowanie przy pokrywaniu powłokami malarskimi konstrukcji stalowej z belek dwuteowych z odzysku, rozbiórki istniejącego przebudowywanego mostu:

- Oczyszczenie całej konstrukcji przeznaczonej do wbudowania przez piaskowanie dop 2,5 st. czystości.
- Nałożenie powłoki, podkładu gruntującego na konstrukcję belek, poprzecznic i stężeń stalowych w ilości
- nałożenie powłoki nawierzchniowej poliuretanowej (na placu budowy) - gr. 2x40µm, na wszystkie odkryte elementy stalowe pokryte powłoką gruntową;

1.4. Określenia podstawowe

1.4.1. Aklimatyzacja (sezonowanie) powłoki - starzenie powłoki malarskiej w określonych warunkach temperatury i wilgotności powietrza przez czas niezbędny do podjęcia następnych czynności

1.4.2. Czas życia wyrobu - czas, w którym wyrób lakierowy wieloskładnikowy po zmieszaniu składników nadaje się do nanoszenia na podłoże.

1.4.3. Emalia - wyrób lakierowy pigmentowany o wysokich walorach dekoracyjnych.

Farba - wyrób lakierowy pigmentowany, tworzący powłokę kryjącą, która spełnia przede wszystkim funkcję ochronną.

Powłoka uszczelniająca – cienka powłoka z farby niskocząsteczkowej nakładana na powłoki cynkowe natryskiwane cieplnie i powłoki etylokrzemianowe w celu uniknięcia tworzenia się pęcherzyków podczas nakładania następnej powłoki i w celu uniknięcia zabrudzenia głęboko w porach nałożonych powłok w czasie transportu i składowania

1.4.6. Lepkość umowna - czas wypływu farby lub emalii mierzony w sekundach z kubka (Forda 4) o średnicy otworu wypływowego 4mm.

1.4.7. Malowanie nawierzchniowe - warstwy farby lub emalii nałożone na podkład gruntujący w celu uszczelnienia i uodpornienia na występujące w atmosferze czynniki agresywne oraz uszkodzenia mechaniczne.

1.4.8. Podkład gruntujący - warstwy nałożone bezpośrednio na podłoże w celu jego zabezpieczenia, odznaczające się dużą przyczepnością do podłoża stalowego.

1.4.9. Punkt rosy - temperatura, przy której na powierzchni przedmiotu pojawiają się kropelki wody wskutek kondensacji pary wodnej zawartej w powietrzu w wyniku wypromieniowania ciepła przez podłoże lub wskutek napływu ciepłego, wilgotnego powietrza na chłodniejsze podłoże. W Polsce najczęściej występuje latem i jesienią.

1.4.10. Szpachlówka - wyrób lakierowy stosowany zwykle na uprzednio zagruntowane podłoże w celu wyrównania powierzchni lub wypełnienia szczelin przed nałożeniem następnej warstwy wyrobu lakierowego.

1.4.11. Rozcieńczalnik - lotna ciecz która może być dodawana do farby lub emalii w celu zmniejszenia lepkości do wartości przewidzianej dla danego wyrobu.

1.4.12. Zabezpieczenie antykorozyjne - wszelkie, celowe zastosowane środki zwiększające odporność obiektu lub jego elementu na działanie korozji.

1.4.13. Pozostałe określenia podane w niniejszej ST są zgodne z obowiązującymi normami oraz podanymi w ST D-M.00.00.00. „Wymagania ogólne” pkt. 1.4.

1.5. Ogólne wymagania dotyczące Robót

Ogólne wymagania dotyczące Robót podano w ST D-M-00.00.00 "Wymagania ogólne" pkt. 1.5.

Wykonawca Robót jest odpowiedzialny za jakość ich wykonania oraz za zgodność z Dokumentacją Projektową, ST i poleceniami Inżyniera.

2. Materiały

Ogólne wymagania dotyczące materiałów, ich pozyskiwania i składowania podano w ST D-M-00.00.00. "Wymagania ogólne" pkt 2.

2.1. Rodzaje materiałów i wymagania

Wszystkie materiały muszą posiadać świadectwo kontroli jakości dla każdej partii i wchodzić w skład systemów powłokowych posiadających Aprobatę Techniczną IBDiM.

Zastosowane materiały muszą spełnić następujące wymagania:

system antykorozyjny o przewidzianych grubościach powłok ma zapewnić trwałość zabezpieczenia na co najmniej 25 lat, gwarancja wymalowania min. 10 lat.

Zastosowane farby powinny mieć wysoką zawartość części stałych ze względów ekologicznych i aplikacyjnych, farba międzywarstwowa jest farbą epoksydową z wypełniaczem płatkowym o nieokreślonym czasie do przemalowania, schnącą w 20 °C nie więcej niż 72h aby można ją było transportować

farba nawierzchniowa jest farbą poliuretanową bez wypełniacza płatkowego, dającą krycie powierzchni w jednej powłoce o założonej grubości i kolorze,

Materiały powinny odpowiadać wymaganiom w poszczególnych normach przedmiotowych. Inżynier może nakazać wykonanie badań jakości materiału do zabezpieczeń antykorozyjnych. Badanie należy przeprowadzić wg normy przedmiotowej (lub Aprobaty Technicznej), w oparciu o którą materiał został dopuszczony do stosowania w mostownictwie. Badanie farb należy przeprowadzić tuż przed ich użyciem.

2.1.3. Składowanie materiałów

Wyroby lakierowe należy przechowywać w magazynach zamkniętych, stanowiących wydzielone budynki lub wydzielone pomieszczenia, odpowiadające przepisom dotyczącym magazynów materiałów łatwo palnych zgodne z normą PN-C-81400. Temperatura wewnątrz pomieszczeń magazynowych powinna wynosić $+5 \div +25^{\circ}\text{C}$. Ponadto materiały powinny być przechowywane wg określonych przez Producenta okresach podanych w gwarancji i warunkach przechowywania.

3. Sprzęt

Ogólne wymagania dotyczące sprzętu podano w ST D-M-00.00.00 "Wymagania ogólne" pkt 3.

Jakikolwiek sprzęt, maszyny lub narzędzia nie gwarantujące zachowania wymagań jakościowych Robót i bezpieczeństwa zostaną przez Inżyniera zdyskwalifikowane i niedopuszczone do Robót.

3.1. Sprzęt do czyszczenia konstrukcji

Sprzęt do czyszczenia powierzchni musi zapewniać strumień odoliwionego i suchego powietrza.

3.2. Sprzęt do przygotowania materiałów antykorozyjnych

mieszadło elektryczne.

3.3. Sprzęt do nanoszenia powłok

sprzęt do nakładania zgodny z wymaganiami dla materiałów podanymi w Karcie Technicznej produktu i zgodny z technologią nakładania podaną w projekcie

3.4. Sprzęt do badań

Sprzęt do bieżącej kontroli jakości materiałów i wykonania zabezpieczeń antykorozyjnych Wykonawca musi uzgodnić z Inżynierem. Inżynier może polecić Wykonawcy wykonanie próbnego użycia sprzętu i badań jakościowych wykonanych próbek.

4. Transport

Ogólne wymagania dotyczące transportu podano w ST D-M-00.00.00 "Wymagania ogólne" pkt 4.

4.1. Transport wyrobów lakierowych i rozcieńczalników

Transport wyrobów lakierowych i rozcieńczalników winien odbywać się z zachowaniem obowiązujących przepisów o przewozie materiałów niebezpiecznych określonych w normach przedmiotowych i wg PN-C-81400.

5. Wykonanie Robót

Ogólne zasady wykonania Robót podano w ST D-M-00.00.00 "Wymagania ogólne" pkt 5.

Wykonawca przedstawi Inżynierowi do akceptacji projekt organizacji i harmonogram Robót uwzględniające wszystkie warunki w jakich będzie wykonane pokrywanie powłokami malarskimi.

5.1. Zakres wykonywanych Robót

5.1.1. Przygotowanie powierzchni stalowych.

wykonanie prac mających na celu niwelację wad powierzchni żeby odpowiadały wymaganiom Odtłuszczeniu powierzchni.

Oczyszczenie do stopnia czystości Sa 2,5 wg PN-EN ISO 8501-1

Uzyskanie profilu chropowatości powierzchni „,fine” wg. PN-EN-ISO 8503-2 (wzorzec G)

Pył i kurz należy usunąć z oczyszczonych powierzchni bezpośrednio przed nakładaniem powłok przy użyciu odkurzaczy przemysłowych i uzyskać wymagany stopień nie wyższy niż 3 wg PN-EN ISO 8502-3:1992.

Powierzchnie w miejscach przewidzianych połączeń spawanych w czasie montażu konstrukcji należy okleić taśmą na szerokość 50 mm przed natryskiwaniem powłoki

5.1.2. Nanoszenie powłok malarskich

Zabezpieczenie należy wykonać powłokami grubością ogółem 240 µm:

- na wszystkich odkrytych elementach stalowych - nanoszenie powłoki gruntowej grubości 80 µm,
- dwukrotne nałożenie powłok nawierzchniowych o łącznej grubości 160 µm

5.1.2.1. Warunki wykonywania prac malarskich

Nie wolno prowadzić robót malarskich w czasie deszczu, mgły i w czasie występowania rosy - temperatura powietrza powinna być wyższa o 3°C od temperatury punktu rosy dla danego ciśnienia i wilgotności. Nie wolno nanosić powłok malarskich na nasłonecznione elementy konstrukcji i nagrzanym powyżej +40°C, oraz przy silnym wietrze (4° Beauforta). Należy przestrzegać wymagań dla poszczególnych farb zawartych w ich Karcie Technicznej produktu. Należy przestrzegać warunku, by świeża powłoka malarska nie była narażona w czasie schnięcia na działanie kurzu i deszczu. Na poszczególne warstwy podkładu i malowania nawierzchniowego należy używać materiałów o różnych kolorach. Należy przestrzegać czasu schnięcia poszczególnych powłok.

5.1.3.2. Przygotowanie materiałów malarskich oraz sprzętu

Przed użyciem materiałów malarskich należy sprawdzić ich atesty i świadectwa kontroli jakości dla każdej szarży. Inżynier może zalecić wykonanie badań kontrolnych, wybranych lub pełnych, przewidzianych w zestawie wymagań dla danego materiału i wg metod przewidzianych w odpowiednich normach. Z materiału malarskiego należy usunąć błonkę powstałą na powierzchni farby, następnie dokładnie wymieszać by rozproszyc osad. Jeśli osadu nie da się rozproszyc, materiał należy zdyskwalifikować. Pędzle muszą być czyste, umyte w rozpuszczalniku (rozcieńczalniku), wyżęte w lnianej szmacie i wysuszone. Pistolety natryskowe muszą być czyste, z drożnymi dyszami. Pistolety i pędzle należy czyścić bezpośrednio po pracy. Opakowania z farbami muszą mieć opis w języku polskim.

5.1.4. Użytkowanie powłok malarskich

Konstrukcjom zagruntowanym należy w czasie ich składowania zapewnić odpowiednie warunki, chroniąc od opadów atmosferycznych, kurzu i brudu. Powłoki antykorozyjne winny być chronione w czasie transportu elementów przez odpowiednie przekładki z gumy lub filcu, a elementy muszą być odpowiednio mocowane. Elementy konstrukcyjne powinny być zaopatrzone w uchwyty ułatwiające załadunek i rozładunek. Nie dopuszcza się składowania elementów konstrukcji bezpośrednio na ziemi, winny być składowane na podkładkach z drewna, stali lub betonu, co najmniej 300mm nad poziomem terenu.

Elementy zabezpieczone już powłokami malarskimi można transportować po czasie wyschnięcia określonym przez Karty Techniczne powłok.

5.2. Zakres wykonywanych Robót na budowie

5.2.1. Wykonanie napraw i uzupełnień

Wszystkie prace malarskie (także naprawy) muszą być wykonywane w odpowiednich warunkach meteorologicznych wymaganych dla danych powłok, a jednocześnie w temperaturze wyższej o 3°C od temperatury punktu rosy dla danego ciśnienia i wilgotności, nie mogą występować także żadne opady atmosferyczne ani mgła oraz duże wiatry.

5.2.2. Ukończenie zabezpieczenia antykorozyjnego

Przed malowaniem Inżynier dokonuje odbioru powłok dotychczas wykonanych i nakazuje w miarę potrzeb ich naprawienie wg zasad podanych powyżej.

Przed naniesieniem powłoki nawierzchniowej konstrukcję należy umyć.

Umycie konstrukcji na placu budowy

Powłoki należy umyć wodą (najlepiej ciepłą) z dodatkiem detergentu urządzeniami wysokociśnieniowymi min. 20 MPa, a następnie spłukanie wodą bez detergentu. Inżynier musi zatwierdzić stosowany detergent.

Naniesienie powłoki nawierzchniowej na placu budowy

Po umyciu konstrukcji i naprawie uszkodzeń należy na krawędziach wykonać wyprawki z farby nawierzchniowej, a następnie nanieść powłokę nawierzchniową o wyspecyfikowanej w projekcie grubości - grubość suchej powłoki wynosi 2x80 µm.

Powłokę należy nanosić zgodnie z wymaganiami podanymi w karcie technicznej wyrobu.

Po wykonaniu malowania dokonywany jest odbiór końcowy powłoki malarskiej. Na budowie malowanie należy zakończyć na godzinę (w temp. 20°C) przed zachodem słońca. Umożliwi to wyschnięcie powłoki przed osadzeniem się wieczornej rosy.

5.3. Warunki dotyczące bezpieczeństwa i higieny pracy

Prace związane z wykonaniem zabezpieczenia antykorozyjnego stwarzają duże zagrożenie dla zdrowia pracowników, należy więc przestrzegać poniższych zaleceń odnośnie wykonywania prac:

czyszczenie strumieniowo - ściernie winno się odbywać w zamkniętych pomieszczeniach obsługiwanych z zewnątrz. Gdy odbywa się ono z udziałem pracownika, to należy go zaopatrzyć w pyłoszczelny skafander z doprowadzeniem i odprowadzeniem powietrza. Przy śrutowaniu pracownik winien mieć kask dźwiękochłonny, a przy czyszczeniu szczotkami okulary ochronne,

przy pracach związanych z transportem, przechowywaniem i nakładaniem materiałów malarskich należy przestrzegać zasad higieny osobistej, a w szczególności nie przechowywać żywności i ubrania w pomieszczeniach roboczych i w pobliżu stanowisk pracy, nie spożywać posiłków w miejscach pracy, ręce myć w przypadku zabrudzenia materiałem antykorozyjnym tamponem zwilżonym w rozcieńczalniku, a po jego odparowaniu wodą z mydłem, skórę rąk i twarzy posmarować przed pracą odpowiednim kremem ochronnym. Nie należy dopuścić, by do środowiska dostawały się pyły metaliczne.

Za przestrzeganie aktualnie obowiązujących państwowych i lokalnych przepisów BHP i ochronę środowiska odpowiada Wykonawca obiektu. Inżynier nie może nakazać wykonania czynności, których wykonanie naruszyłoby postanowienia tych przepisów. Podczas nakładania materiałów należy ściśle przestrzegać przepisów i wskazówek umieszczonych na opakowaniach. W bezpośredniej bliskości materiału antykorozyjnego nie wolno używać otwartego ognia ani spawać. Materiały antykorozyjne są środkami powodującymi skażenie i nie powinny dostać się do kanalizacji, gruntu ani cieków wodnych.

5.4. Powierzchnie referencyjne

Dostawca materiałów, po zaaprobowaniu ich przez Inżyniera, powinien zapewnić obecność swojego inspektora w czasie wykonywania odcinków referencyjnych zgodnie z „Zaleceniami do wykonywania i odbioru antykorozyjnych zabezpieczeń konstrukcji stalowych ” wydanych w grudniu 1998 przez GDDP. Miejsce odcinków próbnych wyznacza Inżynier. Odcinki referencyjne wykonuje Wykonawca, sprzętem zatwierdzonym do stosowania na danym obiekcie.

6. Kontrola jakości Robót

Ogólne zasady kontroli jakości Robót podano w ST D-M-0.00.00 "Wymagania ogólne" pkt 6

Dokumentacja robót

Wykonawca jest zobowiązany do prowadzenia dziennika robót antykorozyjnych, w którym odnotowuje codziennie w okresie nanoszenia powłok:

datę i godzinę czynności,

lokalizację obszaru wykonywania prac antykorozyjnych i rodzaj materiału nanoszonej warstwy,

temperaturę i wilgotność powietrza w momencie rozpoczęcia robót malarskich z odniesieniem do punktu rosy,

wyniki oceny stopnia czystości podłoża wg PN-ISO 8501-1

wyniki oceny profilu chropowatości wg PN-ISO 8503-2,

wyniki oceny zapylenia wg.PN-ISO 8502-3

wyniki oceny zatłuszczeń wg.PN-70/H-97052

temperaturę i wilgotność powietrza w trakcie utwardzania się powłok

grubość powłok wg PN-ISO 2808

pryczepność powłok wg. PN-ISO 4624

czas pomiędzy nanoszeniem kolejnych powłok

czas sezonowania powłok przed transportem

podpis pracownika Wykonawcy wykonującego w/w pomiary.

6.2. Sprawdzenie jakości materiałów malarskich

Ocena materiałów malarskich winna być oparta na atestach Producenta. Producent jest zobowiązany przedstawić Odbiorcy orzeczenie kontroli o jakości wyrobu, a na życzenie Odbiorcy zaświadczenie o wynikach ostatnio przeprowadzonych badań pełnych danego materiału. Materiały nie spełniające wymogów norm przedmiotowych należy wyeliminować.

6.3. Sprawdzenie przygotowania powierzchni do malowania farbą gruntującą

Sprawdzenie przygotowania powierzchni należy przeprowadzić wizualnie nieuzbrojonym okiem przy świetle dziennym lub sztucznym rozproszonym. Ocenia się:

wykonanie prac mających na celu niwelację wad powierzchni żeby odpowiadały wymaganiom P1 wg ISO 8501-3

odtłuszczeniu powierzchni stwierdzające brak zatłuszczeń wg PN-H-97052

oczyszczenie do stopnia czystości Sa 2,5 wg PN-EN ISO 8501-1

uzyskanie profilu chropowatości powierzchni „fine“ dla gruntu epoksydowego

odpylenie do stopnia nie wyższego niż 3 wg PN-EN ISO 8502-3,

oklejenie powierzchni w miejscach przewidzianych połączeń spawanych w czasie montażu konstrukcji do szerokości 50 mm od krawędzi

Ocenę przeprowadza się przed malowaniem.

Kontrola nakładania powłok malarskich

Kontrola nakładania powłok malarskich winna przebiegać pod kątem poprawności użytego sprzętu i techniki nakładania materiału malarskiego oraz przestrzegania zaleceń dotyczących warunków pogodowych i zabezpieczenia świeżo wykonanych powłok oraz przestrzegania czasu i warunków schnięcia i aklimatyzacji powłok. Inżynier może zalecić pomiar w czasie malowania grubości mokrych powłok poszczególnych warstw wg PN-C-81545. Sprawdzeniu podlega liczba wykonanych powłok malarskich.

Kontrola wyniku z zaleceń normy PN-H-97053 i obejmuje:

sprawdzenie stopnia wyschnięcia (jeśli wymagane, to utwardzenia) powłoki poprzedniej
sprawdzenie czystości poprzedniej powłoki (zatłuszczenie, zapylenie)
zgodność odstępu czasu malowania od nałożenia poprzednich powłok
zgodność temperatury i wilgotności z wymaganiami
wygląd wymalowań (wtrącenia mechaniczne, krater, zacieki, niedomalowania)
grubość powłoki na mokro
sprawdzenie zgodności parametrów natrysku z Instrukcją Stosowania farby

6.5 Sprawdzenie prawidłowości naniesienia międzywarstwy epoksydowej z wypełniaczem płatkowym

Nie powinny występować wady niedopuszczalne powłok jak zacieki, skórka pomarańczowa, spęcherzenia, zmarszczenia, spękania.

Wyniki pomiarów grubości powinny spełniać wymóg, aby 90% wyników pomiarów wykazywało wartość nie niższą od wartości wyspecyfikowanej, a najwyżej 10% pomiarów może mieć wartość co najmniej 0,9 wartości wyspecyfikowanej (80µm).

Przyczepność powłoki zmierzona zgodnie z normą PN-ISO 4624 powinna być nie niższa niż 5MPa.

Sprawdzenie prawidłowości naniesienia powłoki z farby nawierzchniowej poliuretanowej

Nie powinny występować wady niedopuszczalne powłok jak grube zacieki, skórka pomarańczowa, spęcherzenia, zmarszczenia, spękania.

Wyniki pomiarów grubości powinny spełniać wymóg, aby 90% wyników pomiarów wykazywało wartość nie niższą od wartości wyspecyfikowanej, a najwyżej 10% pomiarów może mieć wartość co najmniej 0,9 wartości wyspecyfikowanej (80µm).

Przyczepność powłoki zmierzona zgodnie z normą PN-ISO 4624 powinna być nie niższa niż 5MPa.

Badania przeprowadza się na suchych i po aklimatyzacji (wysezonowanych) powłokach.

Liczba miejsc pomiarowych ma być zgodna z „Zalecenia do wykonywania i odbioru antykorozyjnych zabezpieczeń konstrukcji stalowych drogowych obiektów mostowych” Załącznik do Zarządzenia Nr 12 Generalnego Dyrektora Dróg Publicznych z dnia 8 grudnia 1998 roku

7. Obmiar Robót

Ogólne zasady obmiaru Robót podano w ST D-M-00.00.00 "Wymagania ogólne" pkt. 7.

7.1. Jednostka obmiarowa

Jednostką obmiarową jest 1 m² (metr kwadratowy) powłoki antykorozyjnej gr. ≥240 µm.

8. Odbiór Robót

Ogólne zasady odbioru Robót podano w ST D-M-00.00.00 "Wymagania ogólne" pkt. 8.

Roboty objęte niniejszą ST podlegają częściowo odbiorowi Robót zanikających i ulegających zakryciu, który jest dokonywany na podstawie wyników pomiarów, badań i oceny wizualnej. Wykonawca zobowiązany jest do przedstawienia przy odbiorze Robót zgodnej z oferowaną gwarancji producenta farb.

9. Podstawa płatności

Ogólne ustalenia dotyczące podstawy płatności podano w ST D-M.00.00.00. „Wymagania ogólne” pkt. 9.

9.1. Cena jednostkowa

Cena jednostkowa wykonania Robót obejmuje:

opracowanie Projektu Technologii i Organizacji Robót oraz Programu Zapewnienia Jakości,
wykonanie wszystkich elementów wynikających z opracowań Wykonawcy,
zastosowanie materiałów pomocniczych koniecznych do prawidłowego wykonania robót lub wynikających z przyjętej technologii robót,
zakup i dostarczenie wszystkich niezbędnych materiałów,
wykonanie powłok przewidzianych w Dokumentacji Projektowej i Specyfikacji,
wykonanie prac zabezpieczających rusztowań,
przeprowadzenie badań przewidzianych w Specyfikacji,
dostosowanie się do warunków pogodowych oraz do wymaganych przerw między poszczególnymi operacjami (warstwami),

jeżeli zabezpieczenie powłokami odbywa się przed montażem, to na budowie po wykonaniu montażu należy wykonać dodatkowe zabezpieczenie antykorozyjne potrzebnych elementów, np. złączy,

zabezpieczenie otoczenia przed szkodliwym oddziaływaniem robót na środowisko i przechodniów,
 zabezpieczenie wykonanych powłok w trakcie ich schnięcia przed skutkami opadów atmosferycznych oraz
 zanieczyszczeń,
 demontaż rusztowań i usunięcie ich poza pas drogowy,
 zapewnienie odpowiednich warunków przechowywania materiałów malarskich i składowania dostarczonych
 z Wytwórni elementów konstrukcji,
 zabezpieczenie odpowiednich warunków bezpieczeństwa i higieny pracy,
 wykonanie próbnych powłok malarskich,
 uporządkowanie terenu robót, wywóz odpadów na wysypisko wraz z kosztami utylizacji lub na miejsce przystosowane
 do składowania poza terenem budowy,

10. Przepisy związane

NORMY Z ZAKRESU OCHRONY ANTYKOROZYJNEJ POWŁOKAMI LAKIEROWYMI

- PN-EN ISO 12944-1 Farby i lakiery – Ochrona przed korozją konstrukcji stalowych za pomocą ochronnych systemów malarskich. Część 1: ogólne wprowadzenie
- PN-EN ISO 12944-2. Część 2. Klasyfikacja środowisk
- PN-EN ISO 12944-3. Część 3. Zasady projektowania
- PN-EN ISO 12944-4. Część 4. Rodzaje powierzchni i sposoby przygotowania powierzchni.
- PN-EN ISO 12944-5. Część 5. Ochronne systemy malarskie .
- PN-EN ISO 12944-6. Część 6. Laboratoryjne metody badań właściwości.
- PN-EN ISO 12944-7. Część 7. Wykonywanie i nadzór prac malarskich .
- PN-EN ISO 12944-8. Część 8. Opracowanie dokumentacji dotyczącej nowych prac i renowacji.
- PN-EN ISO 2409 Farby i Lakiery- Metoda siatki nacięć (oznaczenie przyczepności)
- PN-EN ISO 2808 Farby i Lakiery- oznaczenie grubości powłoki .
- PN-EN ISO 2628-1 Farby i Lakiery- ocena zniszczenia powłok lakierowych- określenie intensywności i rozmiarów podstawowych rodzajów uszkodzenia – ogólne zasady i schematy klasyfikacji .
- PN-EN ISO 2628-2 Farby i Lakiery- ocena zniszczenia powłok lakierowych- określenie intensywności i rozmiarów podstawowych rodzajów uszkodzenia – określanie stopnia spęcherzenia.
- PN-EN ISO 2628-3. Część 3. Określanie stopnia zardzewienia.
- PN-EN ISO 2628-4. Część 4. Określanie stopnia spękania .
- PN-EN ISO 2628-5. Część 5. Określanie stopnia złuszczenia .
- PN-EN ISO 2628-6. Część 6. Określanie stopnia skredowania .metodą taśmy.
- PN-EN ISO 8501-1 : Przygotowanie podłoży stalowych przed nakładaniem farb i podobnych produktów. Wzrokowa ocena czystości powierzchni. Stopnie skorodowania i stopnie przygotowania niezabezpieczonych podłoży stalowych po całkowitym usunięciu wcześniej nałożonych powłok .
- PN-EN ISO 8501-2. Część 2. Stopnie przygotowania wcześniej pokrytych powłokami podłoży stalowych po miejscowym usunięciu tych powłok.
- PN-EN ISO 8501-3. Część 3. Stopnie przygotowania spoin, ostrych krawędzi(po cięciu) i innych wad powierzchniowych.
- PN-EN ISO 8502-2 : Przygotowanie podłoży stalowych przed nakładaniem farb i podobnych produktów. Badania służące do oceny czystości powierzchni. Laboratoryjne oznaczenie chlorków na oczyszczonych powierzchniach.
- PN-EN ISO 8502-3. Część 3. Ocena pozostałości kurzu na powierzchniach stalowych przygotowanych do malowania(metoda z taśmą przyklepną).
- PN-EN ISO 8502-4. Część 4. Wytyczne do oceny prawdopodobieństwa kondensacji pary wodnej przed nakładaniem farby.
- PN-EN ISO 8502-6. Część 6. Ekstrakcja rozpuszczalnych zanieczyszczeń do analizy. Metoda Bresl'a.
- PN-EN ISO 8502-9. Część 9. Połowa metoda oznaczania konduktometrycznego soli rozpuszczalnych w wodzie.
- PN-EN ISO 8502-10. Część 10. Możliwe do stosowania w warunkach terenowych analityczne metody oznaczania olejów i smarów.
- PN-EN ISO 8502-11. Część 11. Możliwa do stosowania w warunkach terenowych analityczna metoda oznaczania wilgoci .
- PN-EN ISO 8503-1. Przygotowanie podłoży stalowych przed nakładaniem farb i podobnych produktów. Charakterystyka chropowatości powierzchni podłoży stalowych po obróbce strumieniowo ścierniej. Wyszczególnienie i definicje wzorców ISO profilu powierzchni do oceny powierzchni po obróbce strumieniowo ścierniej.
- PN-EN ISO 8503-2. Część 2. Metoda profilu powierzchni stalowych po obróbce strumieniowo ścierniej. Sposób postępowania.
- PN-EN ISO 8503-3. Część 3. Metoda kalibrowania wzorców ISO profilu powierzchni do określenia profilu powierzchni. Sposób postępowania z użyciem mikroskopu.
- PN-EN ISO 8503-4. Część 4. Metoda kalibrowania wzorców ISO profilu powierzchni do określenia profilu powierzchni. Sposób postępowania z użyciem przyrządu stykowego.

- PN-EN ISO 11124-1. Przygotowanie powierzchni stalowych przed nałożeniem farb i podobnych produktów. Wymagania dotyczące metalowych ścierniw stosowanych w obróbce strumieniowo ścierniej. Ogólne wprowadzenia i klasyfikacja.
 - PN-EN ISO 11124-2. Część 2. Wymagania dotyczące metalowych ścierniw stosowanych w obróbce strumieniowo ścierniej. Ostrokątny śrut z żeliwa utwardzonego.
 - PN-EN ISO 11124-3. Część 3. Wymagania dotyczące metalowych ścierniw stosowanych w obróbce strumieniowo ścierniej. Kulisty i ostrokątny śrut z wysokowęglanowego staliwa.
 - PN-EN ISO 11124-4. Część 4. Wymagania dotyczące metalowych ścierniw stosowanych w obróbce strumieniowo ścierniej. Kulisty śrut z niskowęglanowego staliwa.
 - PN-EN ISO 11126-3. Przygotowanie powierzchni stalowych przed nałożeniem farb i podobnych produktów. Wymagania dotyczące metalowych ścierniw stosowanych w obróbce strumieniowo ścierniej. Żużel pomiedziowy.
 - PN-71/H-97053 Ochrona przed korozją. Malowanie konstrukcji stalowych. Ogólne wytyczne.
 - PN-89/S-10050 Konstrukcje stalowe. Wymagania i badania.
 - **Inne**
 - Aprobaty techniczne i Karty techniczne zastosowanych powłok zabezpieczających
-

S.T. M.20.01.09. POMOST DO CUMOWANIA KAJAKÓW I UPRAWIANIA WĘDKARSTWA

1. Wstęp

1.1. Przedmiot ST

Przedmiotem niniejszej ST są wymagania dotyczące wykonania i odbioru robót budowy pomostu do cumowania kajaków i uprawiania wędkarstwa w obrębie budowanego mostu.

1.2. Zakres stosowania ST

Specyfikacja techniczna jest stosowana jako dokument przetargowy i kontraktowy przy zleceniu i realizacji robót wymienionych w punkcie 1.1

1.3. Zakres robót objętych ST

Ustalenia zawarte w niniejszej specyfikacji dotyczą robót wymienionych w pkt. 1.1. i obejmują:

- a) wbicie 6 szt. pali stalowych jako podpory pomostu (3 podpory po 2 pale)
- b) wykonanie oczepów z ceownika
- c) ułożenie belek stalowych ze stężeniami jako dźwigary pomostu
- d) ułożenie pomostu z bali drewnianych impregnowanych klasy K27-Rdm(wytrzymałość obliczeniowa na zginanie ≥ 13 MPa)

1.4. Określenia podstawowe

Określenia podane w niniejszej ST są zgodne z obowiązującymi normami i ST D-M.00.00.00

1.5. Ogólne wymagania dotyczące robót

Wykonawca robót jest odpowiedzialny za jakość ich wykonania oraz za zgodność z dokumentacją projektową ST i poleceniami Inspektora.

Ogólne wymagania dotyczące robót podano w ST D.00.00.00 „Wymagania ogólne”

2. Materiały

2.1. Materiałami stosowanymi przy wykonaniu pomostu są materiały wyszczególnione w części opisowej projektu techniczno wykonawczego pomostu. Generalnie materiał pali i belek dźwigara pomostu to istniejące belki mostowe z dwuteownika 400 mm (z odzysku) odpowiednio zabezpieczone antykorozyjnie. Wykonawca proponuje i uzgodni z Inspektorem nadzoru Inwestorskiego sposób przymocowania drewnianego pomostu do stalowych belek. Poprzecznice podporowe stężące belki przyjęto z ceownika 250 mm, podobnie jak oczepy podporowe. Pomost z bali drewnianych impregnowanych materiałami ze świadectwem jakości, grubości 100 mm. Wykonawca może zaproponować inny materiał ale musi uzgodnić z Inspektorem Nadzoru.

3. Sprzęt

Zgodnie wg propozycji wykonawcy robót w uzgodnieniu z Inspektorem Nadzoru Inwestorskiego

4. Transport

Materiały mogą być przewożone dowolnymi środkami transportu dostosowanymi do danego materiału.

5. Wykonanie robót

5.1. Ogólne warunki wykonania robót

Ogólne warunki wykonania robót podano w ST D-M.00.00.00.

6. Kontrola jakości robót

Dokumentowanie wyników pomiarów i badań jak w ST D.00.00.00. pkt. 6.3

7. Obmiar robót

Jednostką obmiaru jest most objazdowy wg zaleceń projektu Techniczno Wykonawczego.

Ogólne zasady obmiaru robót podano w ST D.00.00.00.

8. Odbiór robót

Ogólne zasady odbioru robót podano w ST D-M.00.00.00.

9. Podstawa płatności

Ogólne warunki płatności podano w ST D.00.00.00. pkt. 9.

Płatność za wykonanie pomostu zgodnie z kosztorysem robót.

10. Przepisy związane

M.14.02.01

PN-D-96000	Tarcica iglasta ogólnego przeznaczenia.
PN-D-96002	Tarcica liściasta ogólnego przeznaczenia.
PN-M-82010	Podkładki kwadratowe w konstrukcjach drewnianych
PN-M-82121	Śruby ze łbem kwadratowym
PN-M-82503	Wkręty do drewna ze łbem stożkowym
PN-M-82505	Wkręty do drewna ze łbem kulistym
BN-87/5028-12	Gwoździe budowlane. Gwoździe z trzpieniem gładkim,

M. 20.01.09. SCHODY BETONOWE

1. Wstęp

1.1. Przedmiot Specyfikacji Technicznej

Przedmiotem niniejszej ST są wymagania dotyczące wykonania i odbioru robót związanych z wykonaniem schodów skarpowych w związku z budową mostu przez rzekę Grabowa w km 18+400 w ciągu drogi gminnej Grabowo-Przystawy w Grabowie.

1.2. Zakres stosowania ST

Specyfikacja Techniczna jest stosowana przy opracowywaniu dokumentów przetargowych oraz realizacji robót wymienionych w punkcie 1.1.

1.3. Zakres robót objętych ST

Ustalenia zawarte w niniejszej specyfikacji dotyczą prowadzenia prac związanych z wykonaniem elementów schodów skarpowych i ich montażu na podłożu w postaci podsypki cementowo-piaskowej w ilości zgodnej z przedmiarem robót.

1.4. Określenia podstawowe

Określenia podane w niniejszej ST są zgodne z obowiązującymi odpowiednimi normami i ST D-M.00.00.00.

1.5. Ogólne wymagania dotyczące robót

Wykonawca jest odpowiedzialny za jakość wykonywanych robót oraz za ich zgodność z dokumentacją projektową, ST oraz poleceniami Inżyniera.

2. Materiały

- prefabrykaty schodów
podsypka cementowo-piaskowa 1:4
beton fundamentów balustrad klasy B30

3. Sprzęt

Ubijaki o ręcznym prowadzeniu - do zagęszczania warstwy podsypki
zagęszczarki mechaniczne prowadzone ręcznie.

4. Transport

Materiały mogą być przewożone dowolnymi środkami transportu.

5. Wykonanie robót

5.1. Ogólne warunki wykonania robót

Ogólne warunki wykonania robót podano w ST D-M.00.00.00 "Wymagania ogólne"

5.2. Zakres wykonywanych robót

- dowóz elementów schodów i zaprawy cementowo - piaskowej.
- wyrównanie powierzchni skarp przed układaniem schodów
- ułożenie schodów na zaprawie cementowo- piaskowej
- wykonanie połączenia z poboczem

5.3. Szczegółowe zasady wykonania schodów

5.3.1. Podsypka powinna być wykonana jako cementowo-piaskowa 1:4, grubość podsypki po zagęszczeniu powinna wynosić 7cm. Podłoże pod podsypkę powinno być wyprofilowane zgodnie z projektowanymi spadkami podłużnymi. Tolerancja głębokości podłoża na długości wynosi 3cm. Stopień zagęszczenia podłoża nie powinien być mniejszy niż 0.97.

5.3.2. Elementy prefabrykowane

Należy ją układać z zachowaniem projektowanych pochyłeń podłużnych. Spoiny pomiędzy elementami prefabrykowanymi wypełnia się zaprawą cementowo-piaskową, przygotowaną w stosunku 1:2.

Elementy prefabrykowane układa się począwszy od dolnej krawędzi powierzchni układanej

6. Kontrola jakości robót

Ogólne zasady kontroli robót podano w ST D-M.00.00.00.

6.1. Rodzaje badań

Przed ułożeniem schodów należy dokonać odbioru podsypki.

-grubość z tolerancją $\pm 0,5\text{cm}$

Równość powinna być sprawdzana z tolerancją $\pm 3\text{cm}$ na każde 3metry licząc wzdłuż krawędzi prostych.

7. Obmiar robót

Jednostką obmiaru jest 1m schodów zgodnie z Dokumentacją Projektową i pomiarem w terenie

Ogólne zasady obmiaru podano w ST D-M.00.00.00.

8. Odbiór robót

Ogólne zasady odbioru robót podano w ST D-M.00.00.00.

9. Podstawa płatności

Ogólne wymagania dotyczące płatności podano w ST D-M.00.00.00.

Płatność za m ułożonego biegu schodowego należy przyjmować na podstawie przedmiaru i oceny jakości robót. Cena jednostkowa obejmuje:

- prace pomiarowe
- wyrównanie podłoża

- wykonanie podsypki
- dostarczenie elementów prefabrykowanych
- ułożenie elementów prefabrykowanych
- przeprowadzenie pomiarów

10. PRZEPISY ZWIĄZANE

10.1. Normy

1. PN-B-02356 Koordynacja wymiarowa w budownictwie. Tolerancje wymiarów elementów budowlanych z betonu
2. PN-B-06050 Roboty ziemne budowlane. Wymagania w zakresie wykonywania i badania przy odbiorze
3. PN-EN 206-1 Beton Część 1: Wymagania, właściwości, produkcja i czerwiec 2003 zgodność
4. PN-B-06251 Roboty betonowe i żelbetowe. Wymagania techniczne
5. PN-B-06712 Kruszywa mineralne do betonu
6. PN-B-11111 Kruszywa mineralne. Kruszywa naturalne do nawierzchni drogowych. Żwir i mieszanka
7. PN-B-11113 Kruszywa mineralne. Kruszywa naturalne do nawierzchni drogowych. Piasek
8. PN-B-14501 Zaprawy budowlane zwykłe
9. PN-B-19701 Cement. Cement powszechnego użytku. Skład, wymagania i ocena zgodności
10. PN-B-32250 Materiały budowlane. Woda do betonów i zapraw
11. PN-D-95917 Surowiec drzewny. Drewno iglaste
12. PN-D-96000 Tarcica iglasta ogólnego przeznaczenia
13. PN-D-96002 Tarcica iglasta ogólnego przeznaczenia
14. PN-D-97018 Płyty pilśniowe twarde. Klasyfikacja i metody badań
15. PN-H-74219 Rury stalowe bez szwu walcowane na gorąco ogólnego zastosowania
16. PN-H-74220 Rury stalowe bez szwu ciągnione i walcowane na zimno ogólnego przeznaczenia
17. PN-H-84020 Stal węglowa konstrukcyjna zwykłej jakości ogólnego przeznaczenia. Gatunki
18. PN-H-93215 Walcówka i pręty stalowe do zbrojenia betonu
19. PN-H-93401 Stal walcowana. Kątowniki równoramienne
20. PN-H-93402 Kątowniki nierównoramienne stalowe walcowane na gorąco
21. PN-H-93403 Stal. Ceowniki walcowane. Wymiary
22. PN-H-93406 Stal. Teowniki walcowane na gorąco
23. PN-H-93407 Stal. Dwuteowniki walcowane na gorąco

24. PN-M-69011 Spawalnictwo. Złącza spawane w konstrukcjach spawanych. Podział i wymagania
25. PN-M-82010 Podkładki kwadratowe w konstrukcjach drewnianych
26. PN-M-82121 Śruby ze łbem kwadratowym
27. PN-M-82503 Wkręty do drewna ze łbem stożkowym
28. PN-M-82505 Wkręty do drewna ze łbem kulistym
29. BN-87/5028-12 Gwoździe budowlane. Gwoździe z trzpieniem gładkim, okrągłym i kwadratowym
30. BN-88/6731-08 Cement. Transport i przechowywanie
31. BN-80/6775-03/01 Prefabrykaty budowlane z betonu. Elementy nawierzchni dróg, ulic, parkingów i torowisk tramwajowych. Wspólne wymagania i badania
32. BN-80/6775-03/03 Prefabrykaty budowlane z betonu. Elementy nawierzchni dróg, ulic, parkingów i torowisk tramwajowych. Płyty chodnikowe
33. BN-80/6775-03/04 Prefabrykaty budowlane z betonu. Elementy nawierzchni dróg, ulic, parkingów i torowisk tramwajowych. Krawężniki i obrzeża

10.2. Inne materiały

Katalog powtarzalnych elementów drogowych (KPED), CBPBDiM „Transprojekt”, Warszawa, 1979-1982.

M. 20.01.29. TYMCZASOWA ORGANIZACJA ROBÓT I DOCELOWE ZNAKI ZAKAZU B18

1. Wstęp

1.1. Przedmiot niniejszej części ST.

Przedmiotem niniejszej ST są wymagania dotyczące wykonania i odbioru robót organizacji ruchu w związku z budową mostu przez rzekę Grabowa w km 18+400 w ciągu drogi gminnej Grabowo-Przystawy w Grabowie.

1.2. Zakres stosowania

Specyfikacja Techniczna jest stosowana przy opracowywaniu dokumentów przetargowych oraz realizacji robót wymienionych w punkcie 1.1.

1.3. Zakres robót

*

Rozliczenie - wg ryczałtu

1.4. Określenia podstawowe

* **Znak pionowy** - znak wykonany w postaci tarczy lub tablicy z napisami albo symbolami, zwykle umieszczony na konstrukcji wsporczej.

* **Tarcza znaku** - element konstrukcyjny, na powierzchni którego umieszczana jest treść znaku. Tarcza może być wykonana z różnych materiałów (stal, aluminium, tworzywa syntetyczne itp.) - jako jednolita lub składana.

* **Lico znaku** - przednia część znaku, służąca do podania treści znaku. Lico znaku może być wykonane jako malowane lub oklejane (folia odblaskową lub nieodblaskową). W przypadkach szczególnych (znak z przezrzystych tworzyw syntetycznych) lico znaku może być zatopione w tarczy znaku.

* **Znak drogowy odblaskowy** - znak, którego lico wykazuje właściwości odblaskowe (wykonane jest z materiału o odbiciu powrotnym - współdrożnym).

* **Konstrukcja wsporcza znaku** - słup (słupy), wysięgnik, wspornik itp., na którym zamocowana jest tarcza znaku, wraz z elementami służącymi do przymocowania tarczy (śruby, zaciski, itp.).

* **Znak nowy** - znak użytkowany (ustawiony na drodze) lub magazynowany w okresie do 3 miesięcy od daty produkcji.

Znak użytkowany - znak ustawiony na drodze lub magazynowany przez okres dłuższy niż 3 miesiące od daty produkcji. Pozostałe określenia podstawowe są zgodne z obowiązującymi, odpowiednimi polskimi normami i definicjami podanymi w ST D-M.00.00.00 - „Wymagania Ogólne” pkt.1.4. oraz Specyfikacje Techniczne na które powołuje się niniejsza ST.

1.5. Ogólne wymagania robót

Roboty powinny być wykonane zgodnie z niniejszą ST oraz normami. Wykonawca jest odpowiedzialny za jakość stosowanych materiałów zgodnych ze specyfikacją techniczną oraz zaleceniami Inżyniera,

2. Materiały

Szczegółowe wymagania określone są w "Tymczasowych warunkach technicznych. Materiały do poziomego znakowania dróg. Wymagania" TWT - 92/GDDP-1 /6.

Wszystkie materiały powinny być zgodne z Polskimi Normami lub posiadać aktualną Aprobatek Techniczną

2.1 . Wymagania ogólne dotyczące materiałów

Wymagania ogólne dotyczące materiałów, ich pozyskiwania i składowania podano w ST D-M-00.00.00 "Wymagania ogólne" pkt. 2.

2.2. Świadectwo dopuszczenia do stosowania

Każdy materiał do wykonania pionowego znaku drogowego, na który nie ma polskiej normy (PN lub BN) musi posiadać dokument wydany przez Instytut Badawczy Dróg i Mostów pt. „Świadectwo dopuszczenia do stosowania w budownictwie drogowym i mostowym” .Inspektor Nadzoru nie dopuści do wbudowania materiałów, które nie będą miały " świadectwa dopuszczenia".

2.3 Materiały stosowane do fundamentów znaków

Fundamenty dla zamocowania konstrukcji wsporczych znaków mogą być wykonywane jako:

- prefabrykaty betonowe,
- betonowe "na mokro"
- betonowe zbrojone,
- inne rozwiązania zaakceptowane przez Inżyniera.

Beton powinien odpowiadać wymaganiom PN-88B-116250.

2.4. Konstrukcje wsporcze

Rury powinny odpowiadać wymaganiom PN-BO/H-74219, PN-84/H-74220 lub innej normy zaakceptowanej przez Inżyniera. Powierzchnia zewnętrzna i wewnętrzna rur nie powinna wykazywać wad w postaci łusek, pęknięć, zwałowań i naderwań. Rury powinny być proste. Dopuszczalna miejscowa krzywizna nie powinna przekraczać 1,5 mm na 1 m długości rury. Rury powinny być wykonane ze stali w gatunkach dopuszczonych przez normy (np. R55, R65, 18G2A): PN-89/H-84023/07, PN-86IH-84018, PN-75/H-84019, PN-89/H-84030I02. Kształtowniki powinny odpowiadać wymaganiom PN-91/H-93010. Powierzchnia kształtownika powinna być charakterystyczna dla procesu walcowania i wolna od wad, jak widoczne łuski, pęknięcia, zwałowania i naderwania. Kształtowniki powinny być ze stali St3 W lub St4W oraz mieć własności mechaniczne według PN-88/H-84020. Producent lub dostawca każdej konstrukcji wsporczej obowiązany jest do wydania gwarancji.

2.5. Tarcza znaku

Producent lub dostawca znaku obowiązany jest przy dostawie określić trwałość znaku oraz warunki gwarancyjne dla znaku, a także udostępnić na życzenie odbiorcy:

- a) instrukcję montażu znaku,
- b) dane szczegółowe o ewentualnych ograniczeniach w stosowaniu znaku,
- c) instrukcję utrzymania znaku.

Podstawowe wymiary tarcz, wielkości liter i zasady umieszczania przyjmować wg "Instrukcji o znakach pionowych" -1994r..

Jako materiały stosowane do wykonania tarczy znaku drogowego dopuszcza się:

- blachę stalową,
- blachę z aluminium lub stopów aluminium,

Tarcza znaku z blachy stalowej grubości co najmniej 1,5 mm powinna być zabezpieczona obustronnie przed korozją. Krawędzie tarczy powinny być zabezpieczone przed korozją farbami ochronnymi o odpowiedniej trwałości, nie mniejszej niż przewidywany okres użytkowania znaku..

Wymagane grubości:

- blachy z aluminium dla tarcz znaków wzmocnionych przetłoczeniami lub osadzonych w ramach co najmniej 2,0 mm,
- blachy z aluminium dla tarcz płaskich co najmniej 3,0 mm.

Tarcza znaku musi być równa i gładka - bez odkształceń płaszczyzny znaku, pofalowań, wgłęć, lokalnych nierówności itp. Odchylenie płaszczyzny tarczy znaku (zwichrowanie, pofałdowanie itp.) nie może 1,5 % największego wymiaru znaku.

2.6. Znaki odblaskowe

Znaki drogowe odblaskowe wykonuje się z zasady przez oklejanie powierzchni znaku materiałem odblaskowym. Minimalne wartości współczynnika odbicia powrotnego powinny odpowiadać wymaganiom określonym w TWT-94. Folie odblaskowe użyte do wykonania lica znaku powinny wykazywać pełne związanie z tarczą znaku przez cały okres deklarowanej trwałości znaku.

Niedopuszczalne są lokalne niedoklejenia, odklejania, złuszczenia lub odstawanie folii na krawędziach tarczy znaku oraz na jego powierzchni. Okres trwałości znaku wykonanego przy użyciu folii odblaskowych powinien wynosić co najmniej 10 lat. Powierzchnia lica znaku powinna być równa i gładka, nie mogą na niej występować lokalne nierówności i pofałdowania. Dokładność rysunku znaku powinna być taka, aby wady konturów znaku, które mogą powstać przy nanoszeniu farby na odblaskową powierzchnię znaku nie były większe niż 3 mm. Powstałe zacieki przy nanoszeniu farby na odblaskową część znaku nie powinny być większe w każdym kierunku niż 3 mm. W znakach niedopuszczalne jest występowanie jakichkolwiek rys sięgających przez warstwę folii do powierzchni tarczy znaku. Tylna strona tarczy znaków odblaskowych musi być zabezpieczona matową farbą nieodblaskową barwy ciemno-szarej (szarej neutralnej) - wg wzorca stanowiącego załącznik do "Instrukcji o znakach drogowych pionowych". Grubość powłoki farby nie może być mniejsza od 20 μm . Gdy tarcza znaku jest wykonana z aluminium lub ze stali cynkowanej ogniowo i cynkowanie to jest wykonywane po ukształtowaniu tarczy -jej krawędzie mogą pozostać niezabezpieczone farbą ochronną.

2.1.1. Materiały do montażu znaków

Wszystkie ocynkowane łączniki metalowe przewidywane do mocowania między sobą elementów konstrukcji wsporczych znaków jak śruby, listwy, wkręty, nakrętki itp. powinny być czyste, gładkie, bez pęknięć, naderwań, rozwarstwień i wypukłych karbów.

2.1.2. Przechowywanie i składowanie materiałów

Odpowiedzialność za wady materiałów powstałe w czasie przechowywania i składowania ponosi

Wykonawca.

3. Sprzęt

3.1. Wymagania ogólne dotyczące sprzętu

Wymagania ogólne dotyczące sprzętu podano w ST D-M-00.00.00 "Wymagania ogólne " pkt. 3. Sprzęt powinien być dostosowany do rodzaju używanego materiału, warunków wykonania i rodzaju oznakowania.

4. Transport

4.1. Wymagania ogólne dotyczące transportu

Wymagania ogólne dotyczące transportu podano w ST D-M-00.00.00 "Wymagania ogólne " pkt. 4.

5. Wykonanie robót

Wykonanie oznakowania – wg projektu tymczasowej organizacji ruchu i dwóch znaków docelowych zakazu B31 i informacyjnego D5w obrębie mostu

5.1. Zasady ogólne wykonania robót

Ogólne zasady wykonania robót podano w ST D-M. 00.00.00. "Wymagania ogólne " pkt. 5.

6. Odbiór robót

Odbioru ostatecznego należy dokonać po zakończeniu budowy i oddaniu obiektu do eksploatacji

7. Podstawa płatności

Cena ryczałtowa wykonania robót obejmuje:

- opracowanie Projektu Organizacji Ruchu Na Czas Wykonywania Robót oraz Programu Zapewnienia Jakości,
- prace pomiarowe, roboty przygotowawcze
- przygotowanie i dostarczenie materiałów,
- oznakowanie robót zgodnie z projektem organizacji
- ochronę znaków przed zniszczeniem przez pojazdy w czasie prowadzenia Robót.
- utrzymywanie oznakowania na czas wykonywania robót
- demontaż oznakowania

Płatność obejmuje całość zadania - zgodnie z projektem organizacji ruchu

8. Odbiór robót

Ogólne zasady odbioru robót podano w ST D-M.00.00.00.

9. Podstawa płatności

Ogólne wymagania dotyczące płatności podano w ST D-M.00.00.00.

10. Przepisy związane

1. Instrukcje o znakach drogowych pionowych
2. Rozporządzenie Ministra Administracji oraz Spraw Wewnętrznych, w sprawie znaków i sygnałów drogowych
3. System dopuszczenia do stosowania pionowych znaków drogowych.